



MANUAL REEL MOWER

16-INCH | GRASS CATCHER | RAZOREEL

OPERATOR'S MANUAL

A Division of Snow Joe®, LLC

Model MJ500M

Form No. SJ-MJ500M-880E-MR8

IMPORTANT!

Safety Instructions

All Operators Must Read These Instructions Before Use

Always follow these safety guidelines. Failure to do so may result in serious bodily injury or death.

General Safety WARNINGS!

When using this reel mower, basic safety precautions should always be followed to reduce the risk of personal injury. These precautions include:

⚠️ WARNING! This unit can be dangerous! Careless or improper use can cause serious injury.

⚠️ WARNING! Risk of dismemberment: keep hands and feet away from the rotating blades and the cutting area.

Before using the reel mower, familiarize yourself with the controls, especially how to stop the mower in an emergency. The only individuals who should use the mower are those who thoroughly understand these instructions and know how to properly operate the unit. Children should never be allowed access to the mower.

Retain this manual for future reference and reread it at the start of each mowing season.

Safety Information

1. Never place hands, fingers, or feet inside the reel. Although this mower is not powered by a motor, the reel spins when the wheels turn, and it is sharp enough to cause serious injury.
2. Never mow when the grass is wet as it can be slippery.
3. Do not use the reel mower while barefoot or while wearing sandals.
4. Walk behind, never run, while using the reel mower. Always keep proper footing and balance when using this reel mower.
5. Do not intentionally strike or hit trees, fences, or other objects. Doing so can cause severe injuries or permanently damage the reel mower's mechanisms.

6. Make sure that the reel mower is in proper working order prior to use. Do not attempt to operate this reel mower if it is damaged. Contact your authorized Snow Joe® + Sun Joe® dealer or call the Snow Joe® + Sun Joe® customer service center at 1-866-SNOWJOE (1-866-766-9563).

IMPORTANT!

Safety Instructions for Walk-Behind Reel Mowers

General Operation

- Read, understand, and follow all instructions on the machine and in the manual(s) before starting.
- Do not put hands or feet near or under the machine. Always stay clear of the discharge opening.
- Only responsible adults who are familiar with the instructions should be allowed to operate this machine.
- Clear the mowing area of foreign objects such as rocks, wire, toys, and other miscellaneous articles, which could be picked up and thrown by the rotating blades.
- Make sure that the mowing area is clear of bystanders before starting the mower. Stop the mower if anyone enters the area.
- Always look down and behind before starting and while moving backward with the mower.
- Do not operate the machine without safety protective devices in place and in proper working order.
- Never operate the mower on wet grass. Always be sure of your footing; walk, never run, with the mower.
- Keep blades sharp.
- Keep hands and feet away from the cutting area.
- Always wear eye protection when operating the machine.
- Objects struck by the reel mower blades can cause severe injuries. The mowing area should always be carefully examined and cleared of all objects prior to each mowing.
- Only use identical replacement blades.

Slope Operation

Slopes are major factors involved in slip and fall accidents. Such accidents can cause severe personal injury. Operating this mower on any inclined surface requires extra caution. If you feel uneasy on a slope, do not mow it.

- Mow across the face of a sloped surface; never mow up and down a slope. Exercise extreme caution when changing direction on a slope.
- Watch for holes, ruts, bumps, rocks, or other hidden objects. These may cause an unexpected slip or fall.
- Do not mow on wet grass or excessively steep slopes. Poor footing could cause a slip and fall accident.
- Do not mow near drop-offs, ditches, or embankments. You could lose your footing or balance.

Children

Tragic accidents can occur if the operator is not alert to the presence of children. Children are often attracted to the mower and the mowing activity. Never assume that children will remain where you last saw them.







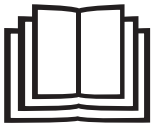

- Keep children out of the mowing area and under the watchful care of a responsible adult other than the operator.
- Stay alert and stop the reel mower if a child enters the area.
- Never allow children access to the machine.
- Use extra care when approaching blind corners, shrubs, trees, or other objects that may block your view of a child.

Service

- Keep all nuts and bolts tight.
- Never tamper with safety devices. Regularly check to ensure these devices are in place and in proper working order.
- Keep the reel mower free from grass, leaves, or other debris buildup.
- If you strike a foreign object, stop and inspect the reel mower. Repair, if necessary, before restarting.
- Check the grass catcher components and the discharge guard frequently and replace with manufacturer's recommended parts when necessary.
- The mower blades are sharp. Wrap the blades or wear gloves when handling.
- Maintain or replace safety and instruction labels as needed.

Safety Symbols

The following table depicts and describes safety symbols that may appear on this product. Read, understand, and follow all instructions on the machine before attempting to assemble and operate.

Symbols	Descriptions	Symbols	Descriptions
	READ THE OPERATOR'S MANUAL(S) – Read, understand, and follow all instructions in the user manual(s) before attempting to assemble and operate.		CAUTION! Beware of stones and other foreign objects that could be thrown from the appliance.
	SAFETY ALERT – Indicates a precaution, a warning, or a danger.		Slip on slope hazard – Use extra caution when mowing on slopes to prevent slip and fall accidents.
	DANGER! Cutting/dismemberment hazard – Keep feet away from the rotating blades.		Keep bystanders and children a safe distance away.
	DANGER! Sharp blades can sever fingers and toes. Keep away from the cutting area.		DANGER! Cutting/dismemberment hazard – Keep hands away from the rotating blades.

Know Your Manual Reel Mower

Read the owner's manual and safety instructions carefully before operating the reel mower. Compare the illustration below to the reel mower in order to become familiar with the location of the various controls and adjustments. Save this manual for future reference.

1. Foam grip
2. Upper handle
3. Upper handle knob and bolt (2)
4. Middle handle bar (2)
5. Lower handle knob and bolt (2)
6. Lower handle bar (2)
7. Grass catcher
8. Reel mower body
9. 4-position height control
10. Steel blade (5)
11. Wheel (2)
12. Roller bar

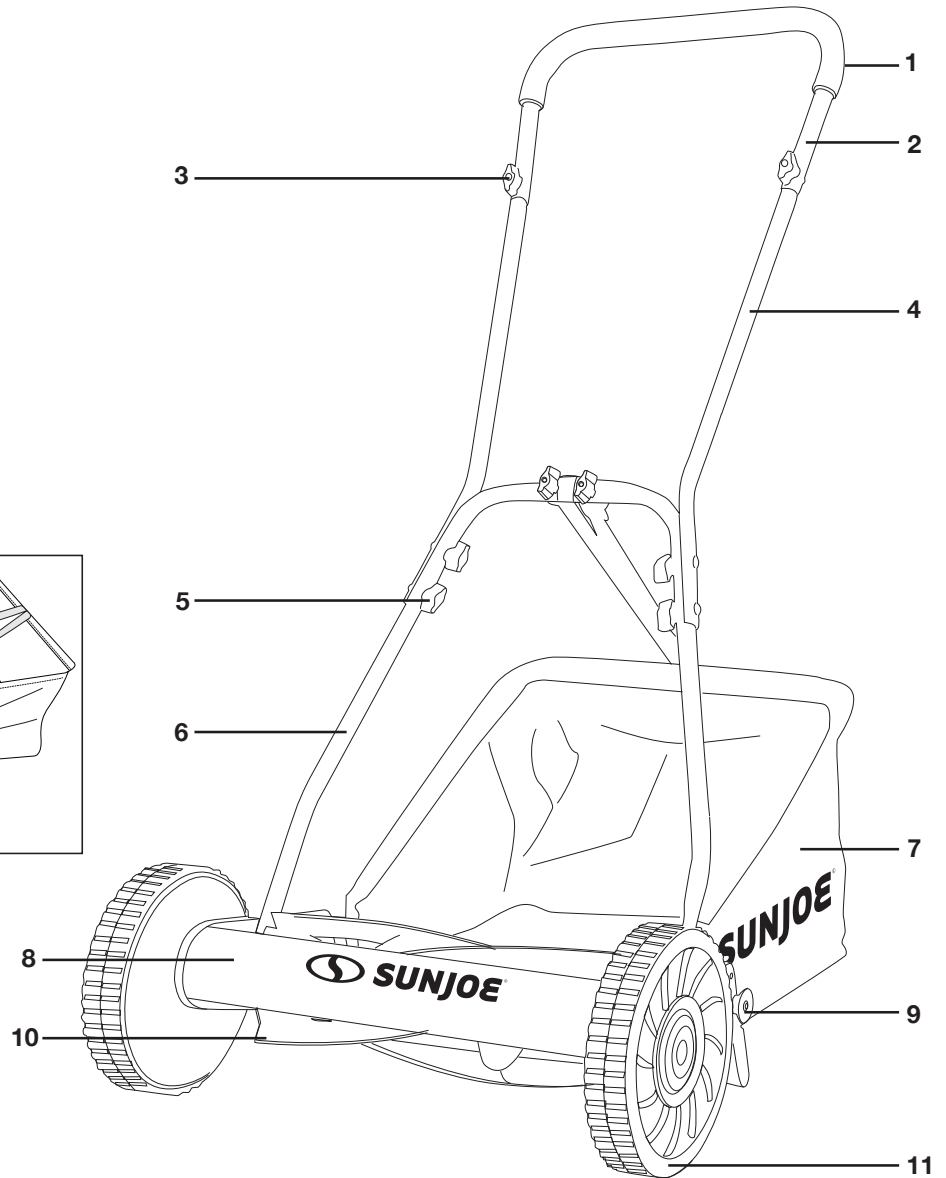
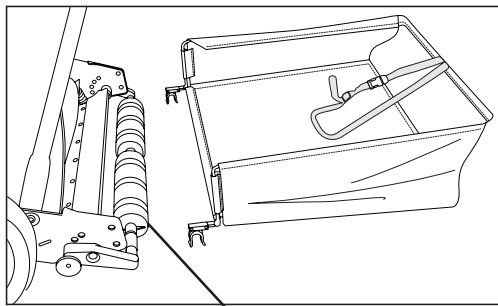

Technical Data

Rotor	5 steel blades	Grass Catcher Capacity	6.6 gal (25 l)
Cutting Width	16 in. (40.6 cm)	Height Control	4-position manual height adjustment
Cutting Height	0.47 in. – 1.57 in. (12 mm – 40 mm)	Net Weight	22 lbs (10 kg)
Wheel Size	Front: 9 in. (22.9 cm) Back: 18 in L (45.7 cm L) roller bar		

Unpacking

Carton Contents:

- Reel mower body
- Upper handle
- Middle handle bar (2)
- Lower handle bar (2)
- Handle knob and bolt (8)
- Grass catcher
- Hex wrench
- Paper test strips (20)
- Manual with registration card

1. Carefully remove the manual reel mower and check to see that all of the above items are supplied.
2. Inspect the product carefully to make sure no breakage or damage occurred during shipping. If you find damaged or missing parts, DO NOT return the unit to the store. Please call the Snow Joe® + Sun Joe® customer service center at 1-866-SNOWJOE (1-866-766-9563).

NOTE: Do not discard the shipping carton and packaging material until you are ready to use your new manual reel mower. The packaging is made of recyclable materials. Properly dispose of these materials in accordance with local regulations.

IMPORTANT! The equipment and packaging material are not toys. Do not let children play with plastic bags, foils, or small parts. These items can be swallowed and pose a suffocation risk!

Assembly

Fitting the handle

NOTE: Do not tighten the knobs completely until assembly is complete.

1. Secure the two middle handle bars to the upper handle using the first set of knobs and bolts provided. Tighten the knobs on each side to ensure a secure fit (Fig. 1).

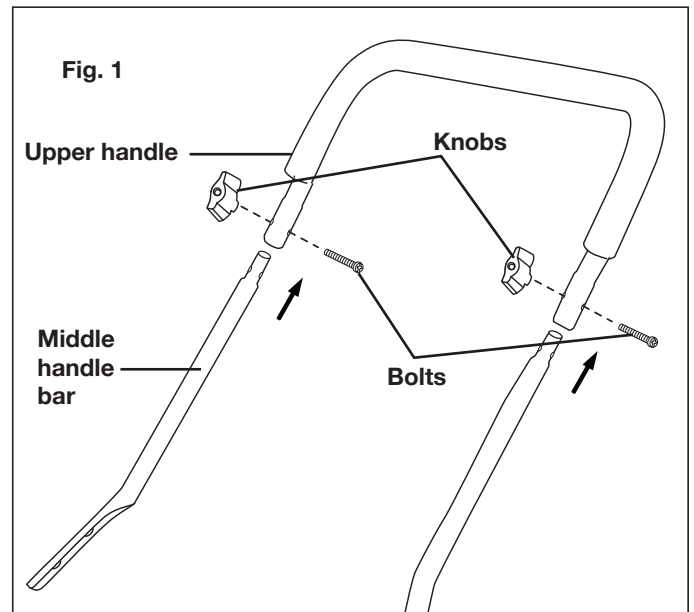

2. Connect the two pieces of the lower handle bars using the second set of knobs and bolt provided. Tighten the knobs on each side to ensure a secure fit (Fig. 2).

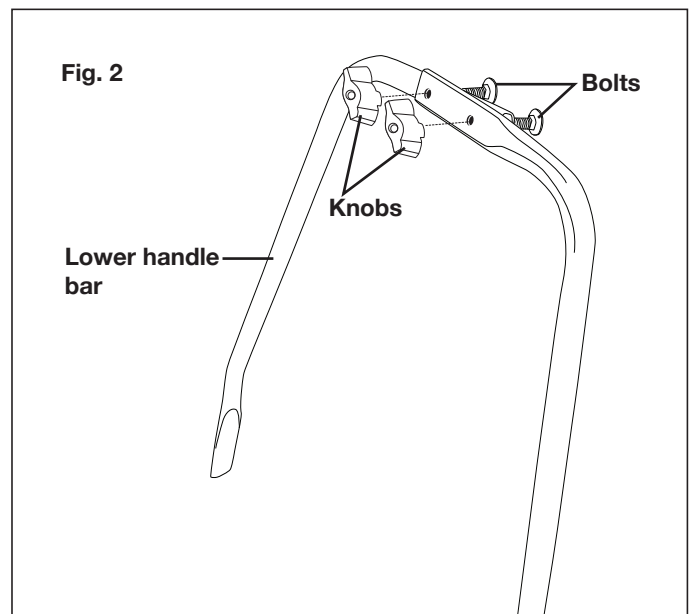

3. Attach the upper and middle handle assembly to the lower handle using the remaining knobs and bolts provided. Tighten the knobs on each side to ensure a secure fit (Fig. 3).

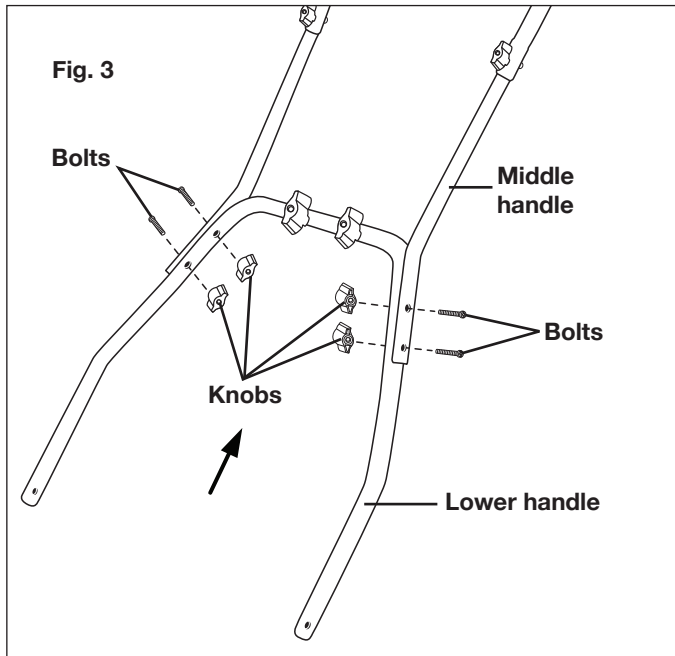

4. After assembling the handle, line up the holes at the lower end of each handle arm with the short posts that extend out from the side plates of the mower base (Fig. 4).

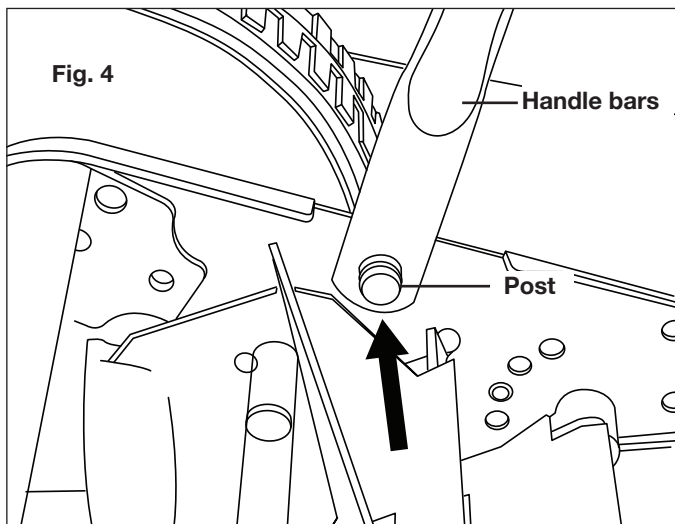

5. Pull both sides of the lower handle bars over the posts on the mower body. Press inward on the handle bars to ensure a secure fit over the posts.

Assembling and attaching the grass catcher

1. Fit the support rod into the tube of the grass catcher (Figs. 5 & 6).

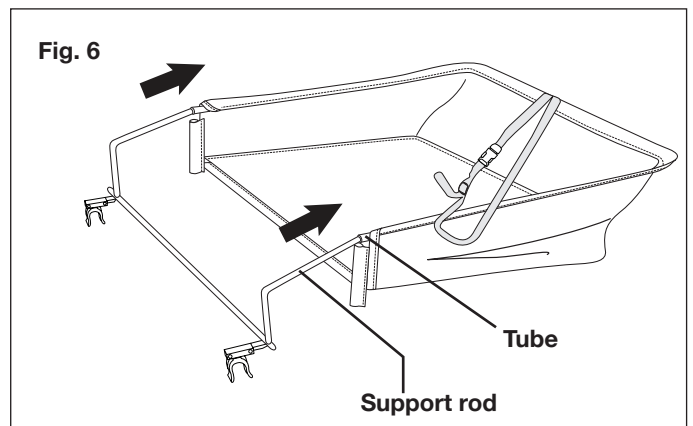
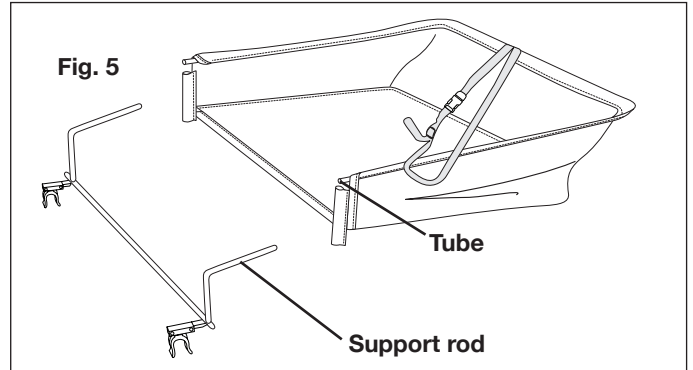

2. Clip the protective leather profiles onto the support rod (Figs. 7 & 8).

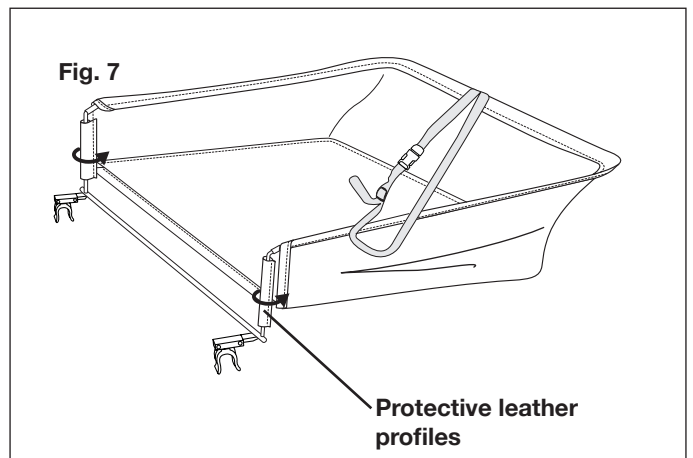
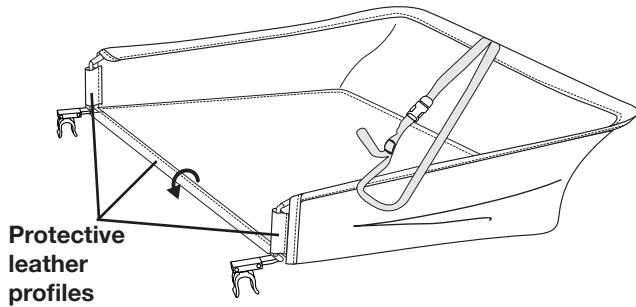
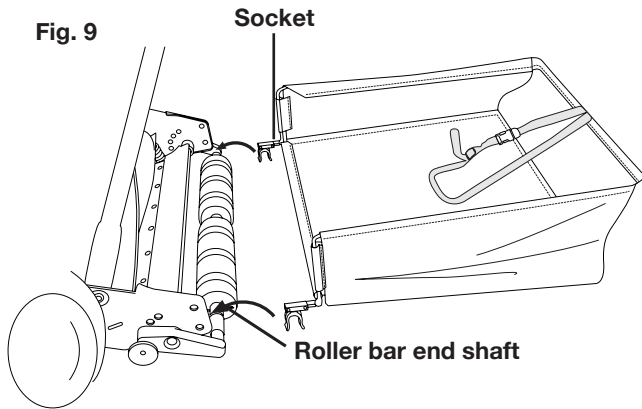

Fig. 8



3. Hook the assembled grass catcher onto the mower by connecting the sockets to both ends of the roller bar end shaft (Fig. 9).

Fig. 9



4. Secure the locking strap on the grass catcher to the center bar on the lower handle of the mower. Adjust the strap to an appropriate height so that the grass catcher does not rub against the ground while mowing or transporting the unit (Fig. 10).

Fig. 10

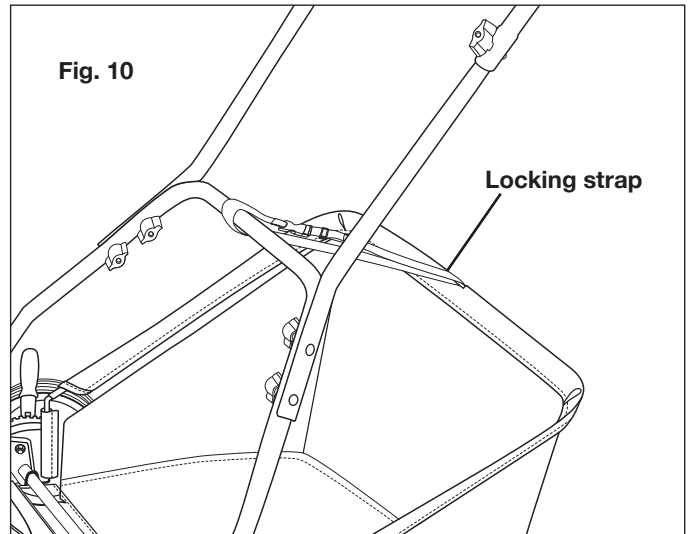

NOTE: If you have any questions, please call the Snow Joe® + Sun Joe® customer service department at 1-866-SNOWJOE (1-866-766-9563) for assistance.

Operation

Cutting height adjustment

1. The cutting height of the 16" (40.6 cm) reel mower can be adjusted from 0.47" to 1.57" (12 mm to 40 mm) using the 4 position settings on the roller assembly.
2. To adjust the cutting height, pull out the height adjustment knobs on both sides of the reel mower frame and rotate the knobs to the desired setting (Fig. 11).

Fig. 11

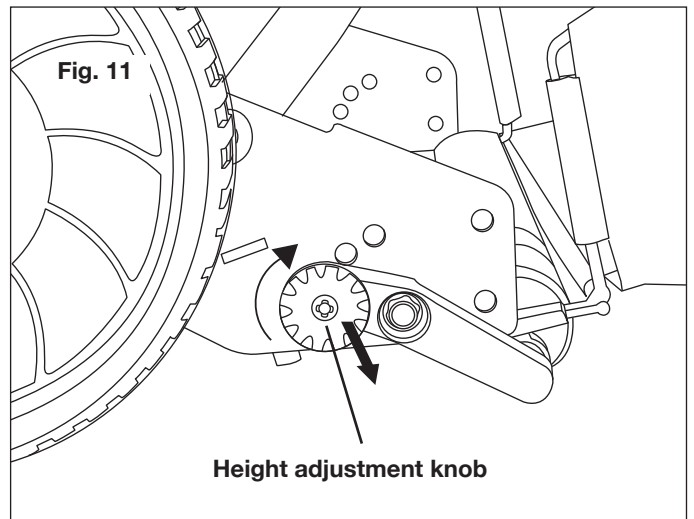

- To adjust the reel to the highest cutting position, place the adjustment knobs through the top hole (position A) located on the side of the reel mower frame (Fig. 12).
- To adjust the reel to the lowest cutting position, place the adjustment knobs through the bottom hole (position B) located on the side of the frame (Fig. 12).

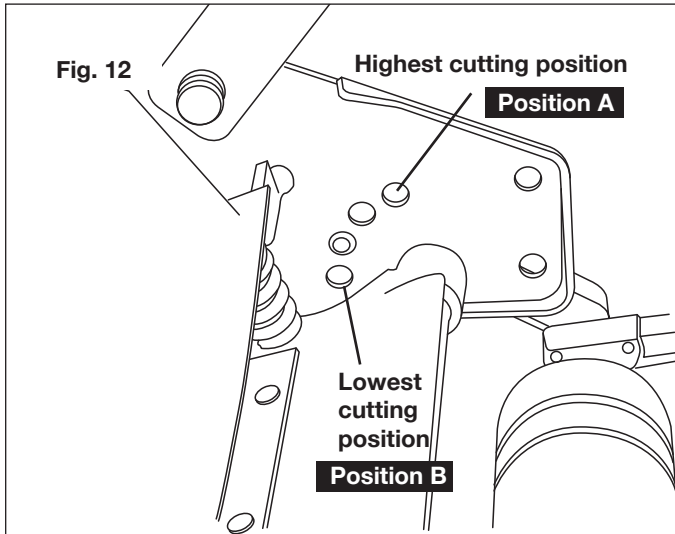

- Other cutting heights are achieved by moving the adjustment knobs to the settings between the highest and lowest positions.

4-Position Height Adjustment:

- Low: 0.47 in. (12 mm)
- Medium: 0.94 in. (24 mm)
- Medium: 1.34 in. (34 mm)
- High: 1.57 in. (40 mm)

The cutting height tolerance is +/- 0.12 in. (3 mm).

- Align the cutting path indication arrow with the previously cut path (Fig. 13).

NOTE: The width of the reel mower's actual cut is indicated below. Do not use the mower's wheels as a reference point for the grass cut line.

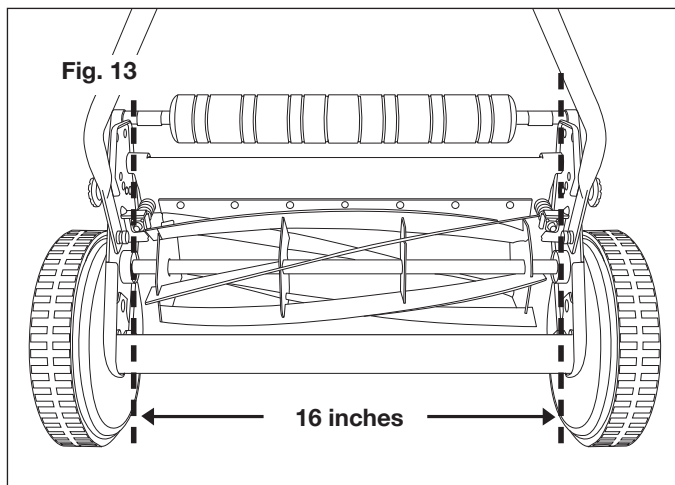

Ensuring a clean cut

⚠️ WARNING! The steel blades are extremely sharp. To avoid injury, do not touch the blades while making adjustments. Misalignment of the blades can occur, which often results from blades that are either too loose or too tight. This can cause an uneven cut or difficulty pushing the mower (Fig. 14).

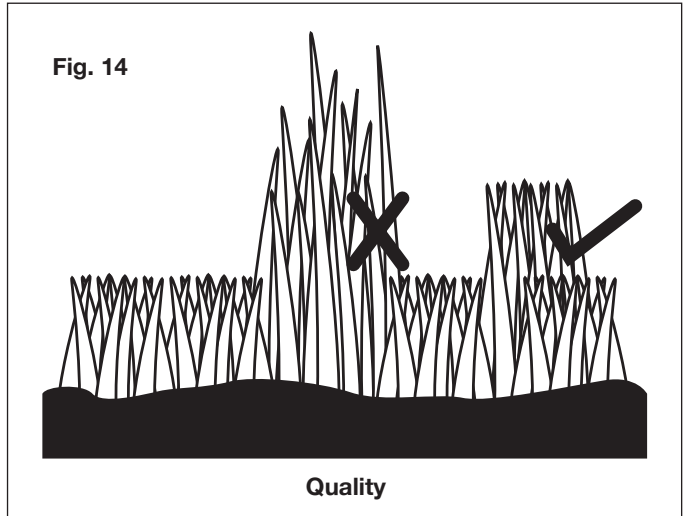

- Place the mower on a flat surface. Remove the handles and the grass catcher. Turn the mower reel upside down to expose the cutting bar.
- Using one of the twenty pieces of paper provided, insert one of these pieces of paper between the cutting bar and the reel blades, then slowly turn the wheel by hand (Fig. 15).

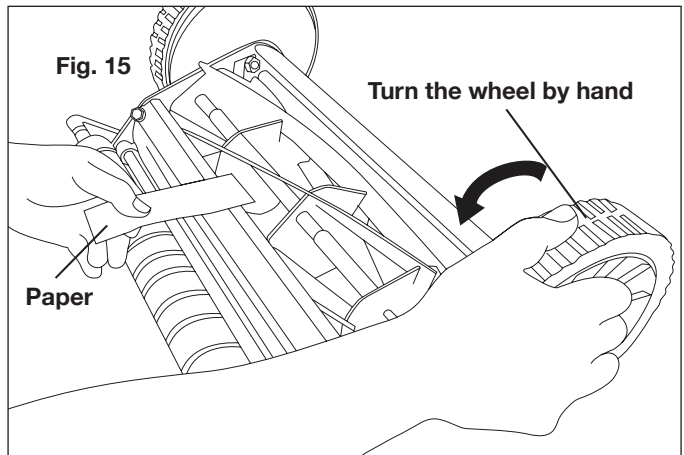

- All the blades should slice the paper evenly along the entire length of the cutting bar while the reel is turned smoothly.

- If the mower cuts the paper intermittently, use the hex wrench provided to tighten the adjustment bolt closest to where the intermittent cut was observed. Tighten the bolt on the appropriate end of the cutting bar by turning it clockwise approximately 1/8th of a turn until the reel blades make contact (Fig. 16).

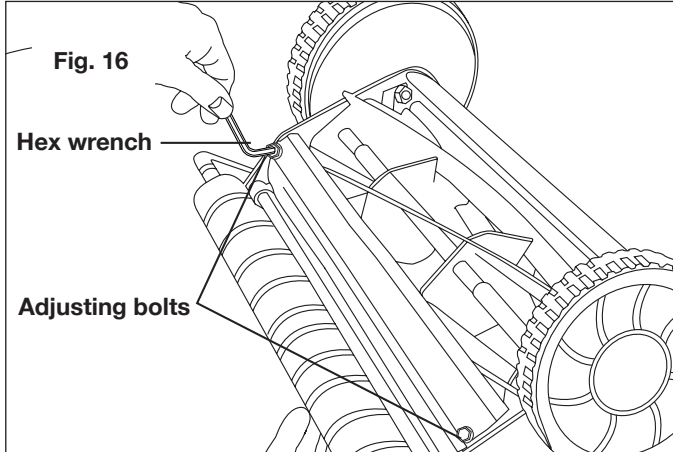

- If it becomes too difficult to move the wheel by hand while adjusting the reel blades, back off the adjustment bolt slightly by turning it counterclockwise. Test again with a new piece of paper to verify proper cutting action.
- Make the same adjustment at the other end of the cutting bar.

⚠ WARNING! Both adjustment bolts should have tension on final adjustment. Do not overtighten the adjustment bolts as this could damage the cutting bar.

NOTE: If you have any questions, please call the Snow Joe® + Sun Joe® customer service department at 1-866-SNOWJOE (1-866-766-9563) for assistance.

Mowing Tips

Follow the 1/3 rule

The 1/3 rule is key to an enjoyable mowing experience and a healthy lawn.

- You should mow your lawn regularly, at least once a week during the growing season.
- Be guided by observing the lawn and taking care not to remove more than 1/3 of the total height of the turf at any mowing session and never more than 1 inch at a time (Fig. 17).

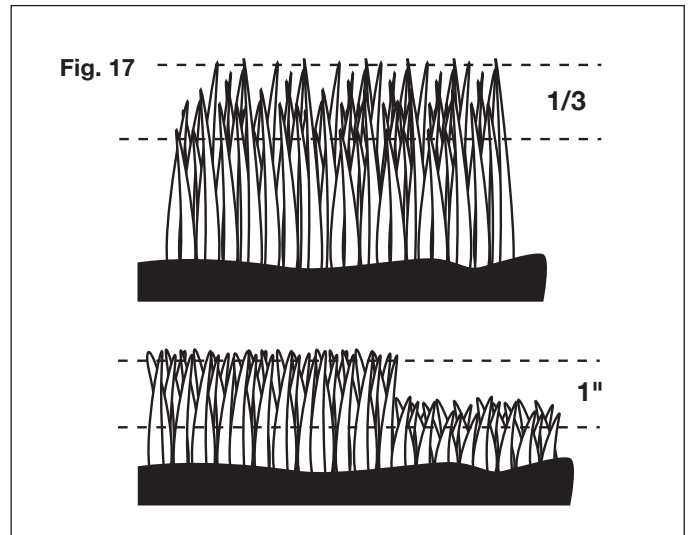

- Following this rule will stimulate the turf's root growth, maintain its health, and encourage its natural ability to crowd out unwanted weeds.

Tall grass requires incremental cutting

- For extremely tall grass, set the cutting height at the mower's maximum setting for the first pass, and then reset it to the desired height and mow a second or third time (Fig. 18).

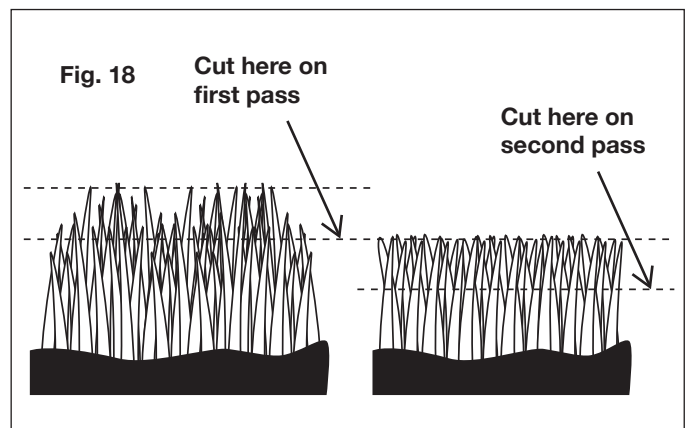

2. Removing too much of the turf's height, especially in the heat of summer, can cause root shock and weaken the lawn; bringing down the height by successive mowing over two or more days can avoid this damage and maintain the health of the turf.
3. If the lawn is overgrown (to higher than 4 inches) it may be necessary to use a brush cutter to remove the excess turf mass before resuming mowing at normal heights.

NOTE: Do not cover the grass surface with a heavy layer of clippings. Consider using a grass collection system and starting a compost pile.

Care and Maintenance

1. Minimum care is required to ensure smooth operation of your mower.
2. To avoid damage to the mower or cutting blades, keep the area to be mowed free from debris.
3. For best results, regularly apply lubricant to the mower's cutting surfaces, cutting reel axle shaft, and wheels.

Sharpening the Cutting Blades

1. Spread a thin layer of lapping compound on the front edge of the reel blades.
2. Adjust the cutting bar so that the blade has light but firm contact across the full width of the cutting bar.

⚠ CAUTION! Do not overtighten the adjusting screws, as this could damage the cutting bar. Tighten both screws during final adjustment.

3. Turn the reel blades until the front edge of the cutting bar blade is polished.

⚠ WARNING! Clean any grinding compound or debris from the cutting bar blade, reel blade, pinions, and pawls.

NOTE: Use industrial or valve lapping compound between 100 and 240 grit. Lubricate the axle and pinion with a light film of wheel bearing grease.

Cleaning and Storage

1. Clean the exterior of the machine thoroughly using a soft brush and cloth before storing. Do not use water, solvents, or polishes.
2. Turn the mower on its side to clean the blade area.

⚠ WARNING! Do not place your hands inside or near the cutting area. If grass cuttings are compacted in the blade area, remove them using a wood or plastic cleaning tool appropriate for blade cleaning.

3. Store the mower in a dry place. Do not place other objects on top of the mower during storage.

Maintenance Tips

Reel mowers are relatively low maintenance. For consistent cutting, follow the below instructions:

- Always keep the cutting bar properly adjusted. Refer to the instruction manual for further directions.
- Regularly clean and lubricate cutting edges with light spray oil.

IMPORTANT! Reel mowers have difficulty cutting tall weeds, such as dandelions, and will often bend, rather than cut, such weeds. Cut often to prevent this.

Service and Support

If your Sun Joe® manual reel mower requires service or maintenance, please call the Snow Joe® + Sun Joe® customer service center at 1-866-SNOWJOE (1-866-766-9563).

Model and Serial Numbers

When contacting the company or reordering parts, you will need to provide the model and serial numbers of your product. These are found on the decal affixed to the housing or handle of your reel mower with grass catcher. Copy these numbers into the space provided below.

Record the following numbers from the housing or handle of your new product:																			
															Model #:				
M	J	5	0	0	M														
															Serial #:				



SNOW JOE® + SUN JOE® CUSTOMER PROMISE

ABOVE ALL ELSE, Snow Joe, LLC (“Snow Joe”) is dedicated to you, our customer. We strive to make your experience as pleasant as possible. Unfortunately, there are times when a Snow Joe®, Sun Joe®, or Aqua Joe® product (“Product”) does not work or breaks under normal operating conditions. We think it’s important that you know what you can expect from us. That’s why we have a Limited Warranty (“Warranty”) for our Products.

OUR WARRANTY:

Snow Joe warrants new, genuine, powered and non-powered Products to be free from defects in material or workmanship when used for ordinary household use for a period of two years from the date of purchase by the original, end-user purchaser when purchased from Snow Joe or from one of Snow Joe’s authorized sellers with proof of purchase. Because Snow Joe is unable to control the quality of its Products sold by unauthorized sellers, unless otherwise prohibited by law, this Warranty does not cover Products purchased from unauthorized sellers. If your Product does not work or there’s an issue with a specific part that is covered by the terms of this Warranty, Snow Joe will elect to either (1) send you a free replacement part, (2) replace the Product with a new or comparable product at no charge, or (3) repair the Product. How cool is that!

This Warranty gives you specific legal rights, and you may also have other rights which vary from State to State.

PRODUCT REGISTRATION:

Snow Joe strongly encourages you to register your Product. You can register online at snowjoe.com/register, or by printing and mailing in a registration card available online from our website, or calling our Customer Service Department at **1-866-SNOWJOE (1-866-766-9563)**, or by e-mailing us at help@snowjoe.com. Failure to register your Product will not diminish your warranty rights. However, registering your Product will allow Snow Joe to better serve you with any of your customer service needs.

WHO CAN SEEK LIMITED WARRANTY COVERAGE:

This Warranty is extended by Snow Joe to the original purchaser and original owner of the Product.

WHAT IS NOT COVERED?

This Warranty does not apply if the Product has been used commercially or for non-household or rental applications. This Warranty also does not apply if the Product was purchased from an unauthorized seller. This Warranty also does not cover cosmetic changes that do not affect performance. Wearing parts like belts, augers, chains and tines are not covered under this Warranty, and can be purchased at snowjoe.com or by calling **1-866-SNOWJOE (1-866-766-9563)**.



PODADORA DE CÉSPED MANUAL

40.6 cm | RECOLECTOR DE CÉSPED | RAZOREEL

MANUAL DEL OPERADOR

Una división de Snow Joe®, LLC

Modelo MJ500M

Forma No. SJ-MJ500M-880S-MR8

¡IMPORTANTE!

Instrucciones de seguridad

Todos los operadores deberán leer estas instrucciones antes del uso

Siga siempre estas normas de seguridad. No hacerlo podría resultar en lesiones corporales severas o incluso la muerte.

¡ADVERTENCIAS generales de seguridad!

Debe tomar precauciones básicas de seguridad siempre que use esta podadora manual con el fin de reducir el riesgo de lesiones personales. Estas precauciones incluyen:

⚠ ¡ADVERTENCIA! ¡Esta unidad puede ser peligrosa! Su descuido o uso incorrecto puede causar lesiones severas.

⚠ ¡ADVERTENCIA! Riesgo de mutilación: mantenga las manos y pies alejados de las cuchillas giratorias y el área de corte.

Antes de usar esta podadora manual, familiarícese con los controles, sobre todo con la forma de detener la podadora en caso de emergencia. Las únicas personas que deben usar la podadora son aquellas que entiendan al pie de la letra estas instrucciones y sepan cómo operar correctamente la unidad. Los niños nunca deben tener acceso a la podadora.

Conserve este manual para futuras referencias y vuélvalo a leer al inicio de cada temporada de podado.

Información de Seguridad

1. Nunca coloque las manos, dedos o pies dentro del eje de la podadora. Aunque esta podadora no está energizada por un motor, el eje con cuchillas gira cuando las ruedas se mueven, y las cuchillas son lo suficientemente afiladas como para causar lesiones graves.
2. Nunca pade el césped cuando éste se encuentre mojado, ya que puede ser resbaladizo.
3. Nunca use la podadora manual estando descalzo o usando sandalias.
4. Al operar esta podadora manual, camine detrás de ésta, nunca corra. Mantenga siempre balance y posición adecuados al operarla.

5. No golpee de forma intencional árboles, cercas u otros objetos con la podadora. Hacerlo puede causar lesiones personales severas o dañar permanentemente los mecanismos de la podadora manual.
6. Asegúrese de que la podadora manual esté en buenas condiciones de operación antes de empezar a usarla. No intente operar esta podadora manual si está dañada. Contacte a un concesionario autorizado Snow Joe® + Sun Joe®, o comuníquese con la central de servicio al cliente Snow Joe® + Sun Joe® llamando al 1-866-SNOWJOE (1-866-766-9563).

¡IMPORTANTE!

Instrucciones de seguridad para podadoras manuales de rodadura

Operación general

- Lea, entienda y obedezca todas las instrucciones en la máquina y en el(los) manual(es) antes de empezar.
- No ponga sus manos o pies cerca o debajo de la máquina. Manténgase siempre alejado de la abertura de descarga.
- Solo adultos responsables familiarizados con las instrucciones deberán estar autorizados a operar esta máquina.
- Retire del área a podar objetos extraños como rocas, alambres, juguetes y otros artículos diversos que puedan ser recogidos y arrojados por las cuchillas giratorias.
- Asegúrese de que el área de podado esté libre de espectadores o transeúntes antes de encender la podadora. Detenga la podadora si alguien entra al área.
- Mire siempre hacia abajo y hacia atrás antes de empezar a podar, así como durante el movimiento en reversa de la podadora.
- No opere la máquina sin dispositivos protectores de seguridad en su lugar y funcionando correctamente.
- Nunca opere la podadora sobre césped mojado. Siempre esté atento a dónde esté pisando. Camine, nunca corra, con la podadora.
- Mantenga las cuchillas afiladas.
- Mantenga las manos y los pies lejos del área de corte.
- Utilice siempre protección ocular al operar la máquina.

- Los objetos arrojados por las cuchillas de la podadora de césped pueden causar lesiones graves. Siempre se debe examinar cuidadosamente el área a podarse y retirar todos los objetos antes del podado.
- Use solo cuchillas de repuesto idénticas.

Operación en pendientes

Las pendientes son unos de los principales factores causantes de accidentes de resbalones y caídas. Dichos accidentes pueden causar lesiones personales severas. Operar esta podadora en cualquier superficie inclinada requiere una precaución adicional. Si no se siente seguro en una pendiente, no la pade.

- Pade a lo largo de la cara de una superficie inclinada. Nunca pade hacia arriba y hacia abajo en una pendiente. Tenga mucho cuidado al cambiar de dirección en una pendiente.
- Esté atento a los agujeros, surcos, baches, rocas u otros objetos ocultos. Éstos pueden causar un inesperado resbalón o caída.
- No pade sobre césped mojado o pendientes demasiado inclinadas. Una mala postura puede causar un accidente de resbalo y caída.
- No pade cerca de laderas, zanjas o terraplenes. Usted puede perder su equilibrio o posición.

Niños

Pueden ocurrir accidentes trágicos si el operador no está alerta de la presencia de niños. Los niños son generalmente atraídos a la podadora y a la actividad de podar. Nunca asuma que los niños permanecerán donde usted los vio por última vez.

- Mantenga a los niños lejos del área de poda y bajo la estricta vigilancia de un adulto responsable que no sea el operador.
- Esté siempre atento y detenga el movimiento de la podadora si un niño entra en el área de trabajo.
- Nunca permita que los niños operen el equipo.
- Tenga especial cuidado al acercarse a esquinas ciegas, arbustos, árboles u otros objetos que puedan obstaculizar la visualización de un niño.









Servicio

- Mantenga ajustados todos los pernos y tuercas.
- Nunca manipule los dispositivos de seguridad. Verifíquelos regularmente para asegurarse de que estén en su lugar y funcionando apropiadamente.
- Mantenga la podadora manual libre de césped, hojas y demás acumulaciones de residuos.
- Si golpea un objeto extraño, deténgase e inspeccione la podadora. Repárela de ser necesario antes de volver a empezar.

- Verifique los componentes del receptor de césped y protector de descargas frecuentemente, y reemplácelos con partes recomendadas por el fabricante cuando sea necesario.
- Las cuchillas de la podadora son filosas. Al manipular las cuchillas, envuélvalas o use guantes.
- Mantenga o reemplace las etiquetas de seguridad y de instrucciones según sea necesario.

Símbolos de seguridad

La siguiente tabla muestra y describe los símbolos de seguridad que pueden aparecer en este producto. Lea, comprenda y siga todas las instrucciones relacionadas a la unidad antes de intentar ensamblarla y operarla.

Símbolo	Descripción	Símbolo	Descripción
	LEA EL(LOS) MANUAL(ES) DEL OPERADOR: lea, comprenda y siga todas las instrucciones en el(los) manual(es) antes de intentar ensamblar y operar la unidad.		¡PRECAUCIÓN! Tenga cuidado con piedras y otros objetos extraños que puedan ser lanzados por la máquina.
	ALERTA DE SEGURIDAD: indica una precaución, advertencia o peligro.		Peligro de resbalo en pendientes: tenga extremo cuidado al podar en pendientes para evitar resbalar y caer.
	¡PELIGRO! Peligro de corte/ mutilación: mantenga los pies lejos de las cuchillas giratorias.		Mantenga a los transeúntes y niños alejados a una distancia segura.
	¡PELIGRO! Las cuchillas afiladas pueden mutilar los dedos de manos y pies. Manténgase alejado del área de corte.		¡PELIGRO! Peligro de corte/ mutilación: mantenga las manos lejos de las cuchillas giratorias.

Conozca su podadora manual

Lea detenidamente el manual del propietario y las instrucciones de seguridad antes de operar la podadora manual. Compare la ilustración debajo con la podadora manual para familiarizarse con la ubicación de los diversos controles y ajustes. Guarde este manual para futuras referencias.

1. Mango de espuma
2. Barra superior
3. Perilla y perno de barra superior (x2)
4. Barra intermedia (x2)
5. Perilla y perno de barra inferior (x6)
6. Barra inferior (x2)
7. Colector de césped
8. Cuerpo de podadora manual
9. Control de altura de cuatro posiciones
10. Cuchilla de acero (5)
11. Rueda (2)
12. Rodillo

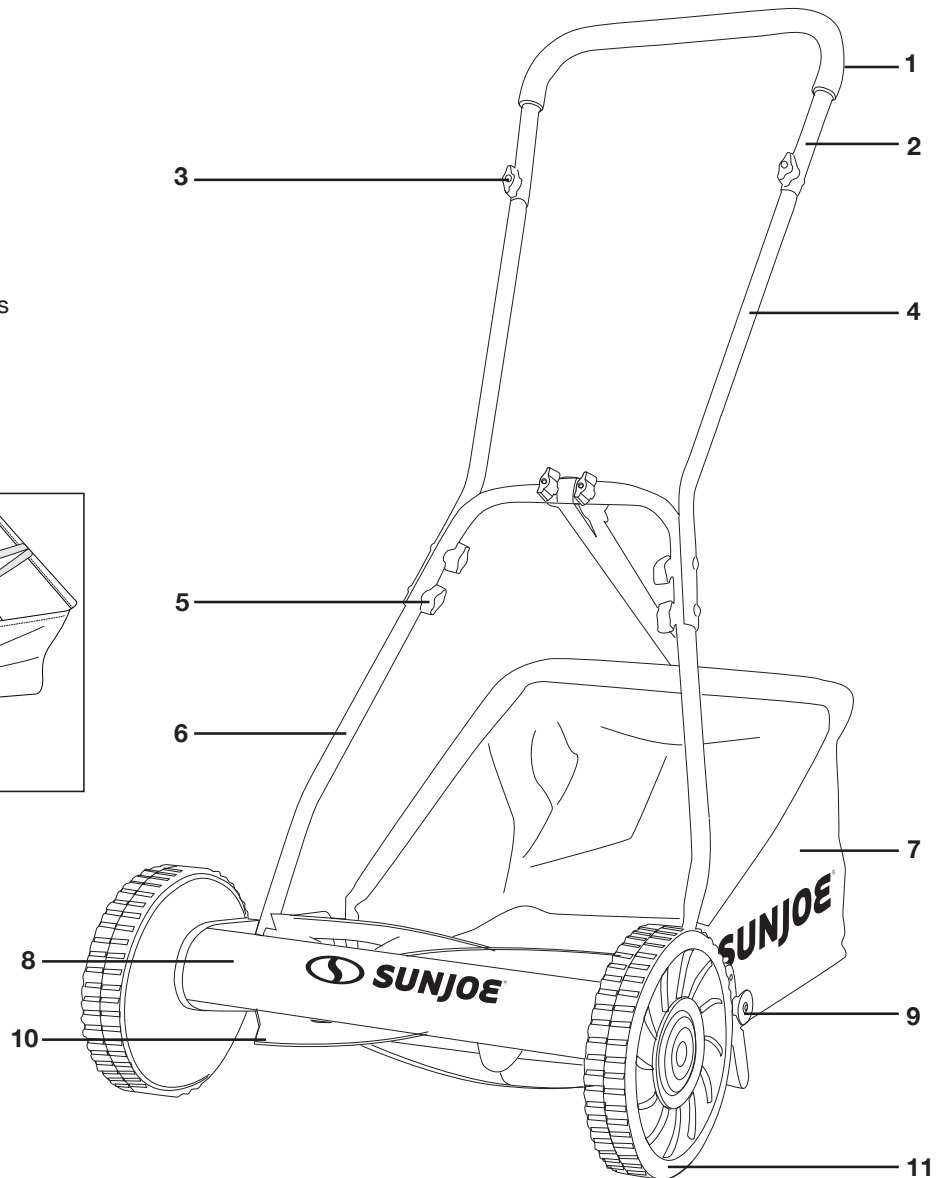
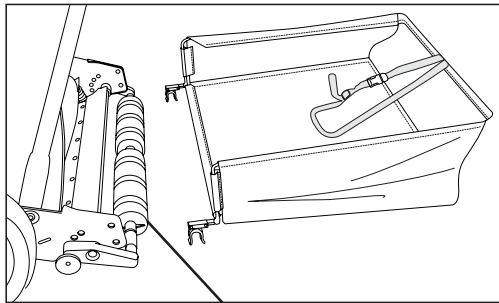

Datos técnicos

Rotor	Cinco cuchillas de aceros	Capacidad de colector	6.6 gal (25 l) de césped
Ancho de corte	16 plg (40.6 cm)	Control de altura	Ajuste de altura manual de cuatro posiciones
Altura de corte	0.47 plg – 1.57 plg (12 mm – 40 mm)	Peso neto	22 lb (10 kg)
Tamaño de ruedas	Frontal: 9 plg (22.9 cm) Posterior: 18 plg longitud de rodillo		

Desembalaje

El paquete contiene:

- Cuerpo de la podadora manual
- Barra superior
- Barra intermedia (x2)
- Barra inferior (x2)
- Tuerca de mariposa y perno (x8)
- Colector de césped
- Llave hexagonal
- Tiras de papel de prueba (x20)
- Manual con tarjeta de registro

1. Retire cuidadosamente la podadora manual de césped y compruebe que todos los artículos anteriores estén incluidos.
2. Inspeccione cuidadosamente el producto para asegurarse de que no haya ocurrido ningún daño o ruptura durante el transporte. Si alguna parte está dañada o extraviada, NO DEVUELVA la unidad a la tienda. Llame al centro de servicio al cliente Snow Joe® + Sun Joe® al 1-866-SNOWJOE (1-866-766-9563).

NOTA: no se deshaga de la caja de transporte ni del material de embalaje hasta que usted esté listo para usar su podadora manual de césped. El empaquetado está hecho de materiales reciclables. Deseche estos materiales en conformidad a los reglamentos locales.

¡IMPORTANTE! El equipo y los materiales de embalaje no son juguetes. No deje que los niños jueguen con bolsas plásticas, láminas o piezas pequeñas. ¡Estos objetos pueden ser tragados y representan un riesgo de asfixia!

Ensamblado

Colocación del ensamblado del mango

NOTA: no apriete por completo las perillas hasta que se haya completado el ensamblado.

1. Asegure las dos barras intermedias a la barra superior usando el primer conjunto de perillas y pernos suministrado. Apriete las perillas en cada lado para garantizar un ajuste seguro (Fig. 1).

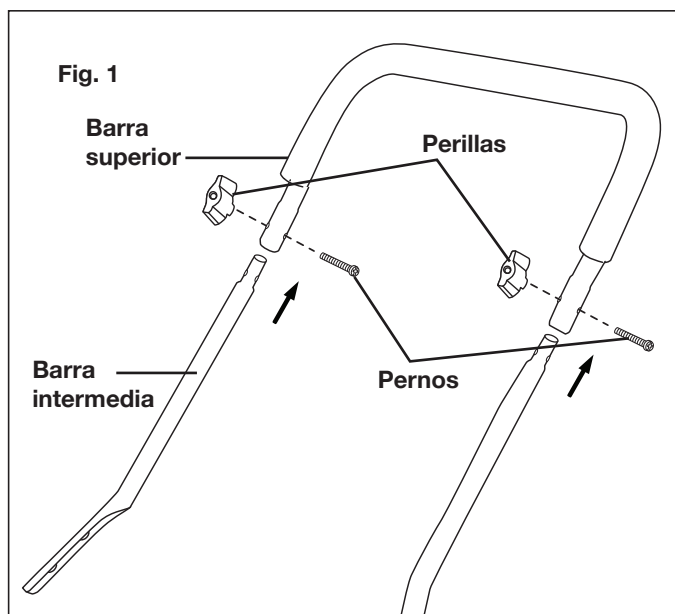

2. Conecte las dos barras inferiores usando el segundo conjunto de perillas y pernos suministrado. Apriete las perillas en cada lado para garantizar un ajuste seguro (Fig. 2).

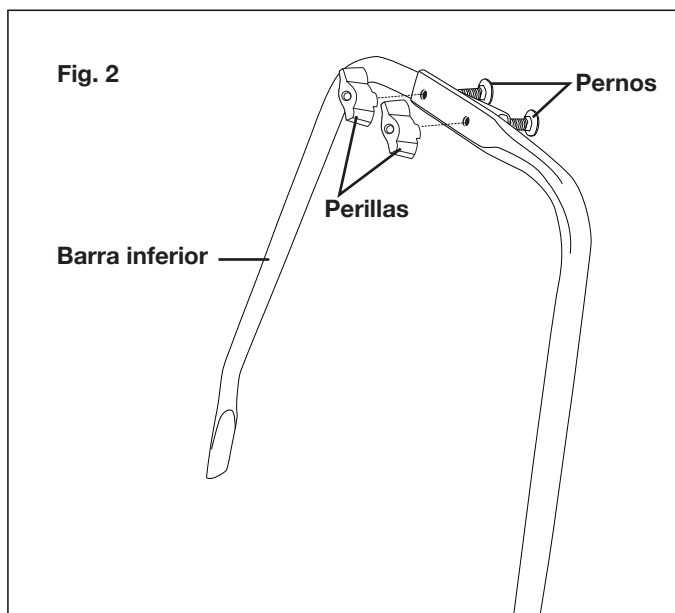

3. Conecte el ensamblado de barra superior e intermedia a la barra inferior usando las perillas y pernos restantes suministrados. Apriete las perillas en cada lado para garantizar un ajuste seguro (Fig. 3).

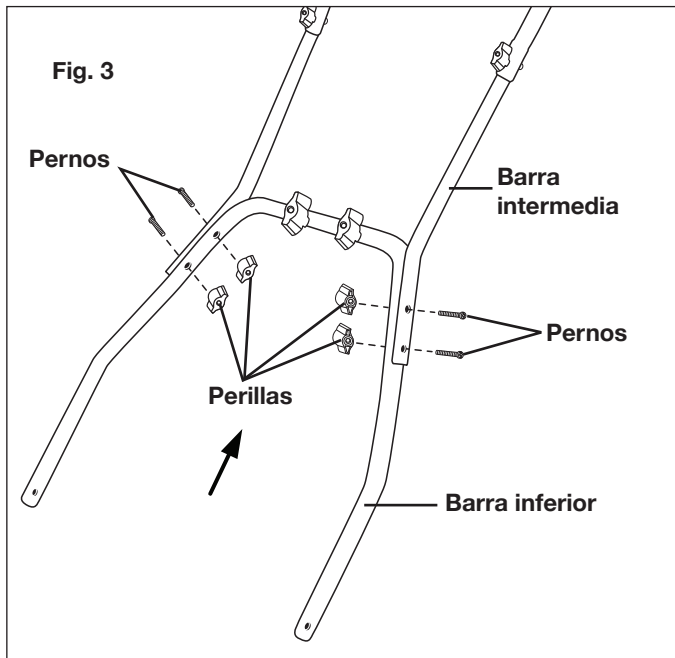

4. Después de ensamblar la barra, alinee los orificios en el extremo de cada barra inferior con los postes cortos que se extienden de las placas laterales en la base de la podadora (Fig. 4).

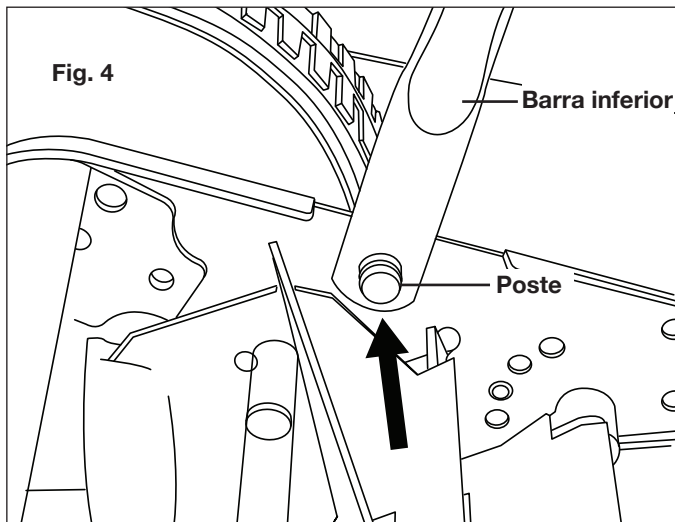

5. Jale ambos lados de las barras inferiores por sobre los postes del cuerpo de la podadora. Presione hacia dentro para garantizar un ajuste seguro en los postes.

Ensamblado y conexión del colector de césped

1. Introduzca la vara de soporte en el tubo del colector de césped (Figs. 5 y 6).

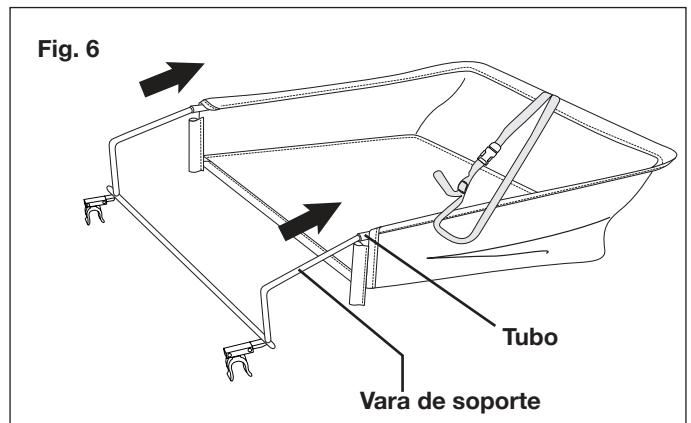
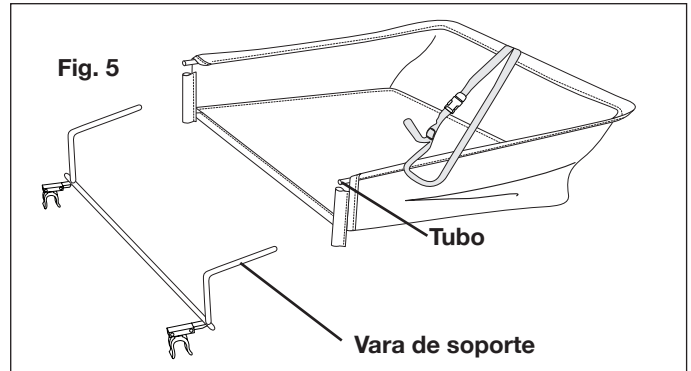

2. Enganche los perfiles de protección de cuero en la vara de soporte (Figs. 7 y 8).

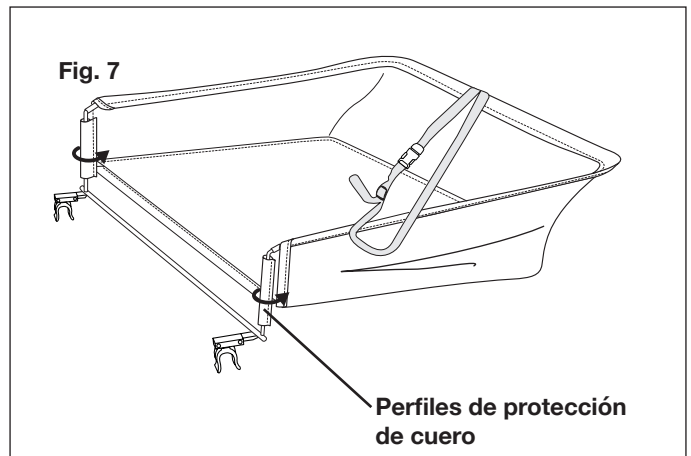
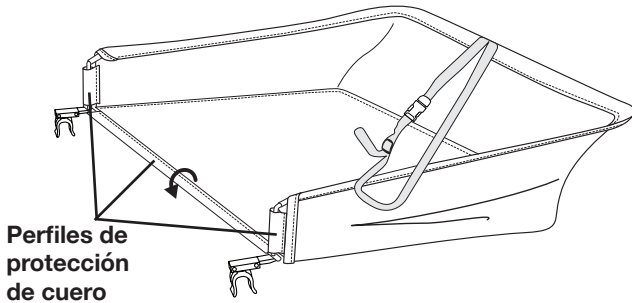
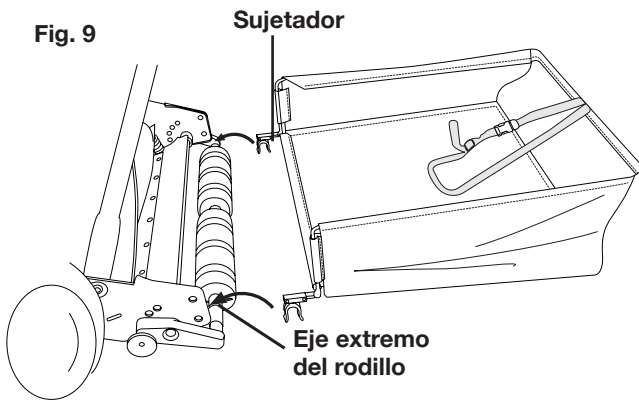

Fig. 8



3. Conecte el ensamblado de colector de césped en la podadora enganchando los sujetadores a ambos extremos del eje del rodillo (Fig. 9).

Fig. 9



4. Asegure la faja de sujeción al colector de césped en el centro de la barra inferior. Ajuste la faja a una altura apropiada de manera que el colector de césped no se arrastre sobre el suelo durante la poda o el transporte (Fig. 10).

Fig. 10

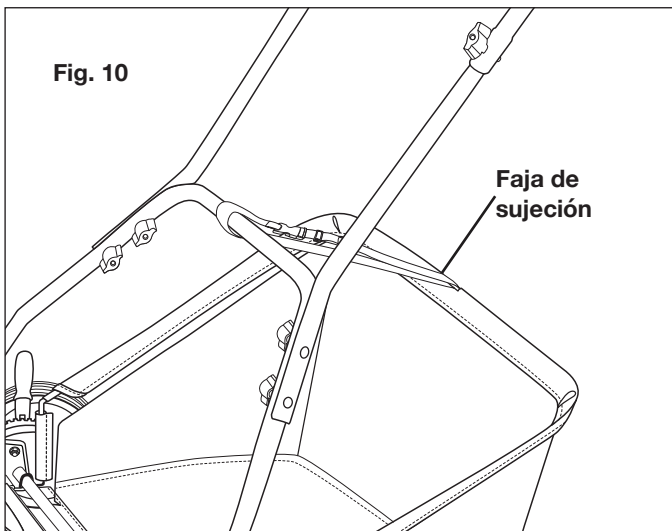

NOTA: si tiene preguntas o necesita ayuda, contacte al centro de servicio al cliente Snow Joe® + Sun Joe® llamando al 1-866-766-9563 (1-866-SNOWJOE).

Operación

Ajuste de altura de corte

1. La altura de corte de la podadora manual de 16 plg (40.6 cm) puede ser ajustada de 0.47 plg a 1.57 plg (de 12 mm a 40 mm) usando la configuración de cuatro posiciones en el ensamblado de rodillo.
2. Para ajustar la altura de corte, jale las perillas de ajuste de altura en ambos lados del armazón del cuerpo de la podadora manual, y gire las perillas a la configuración deseada (Fig. 11).

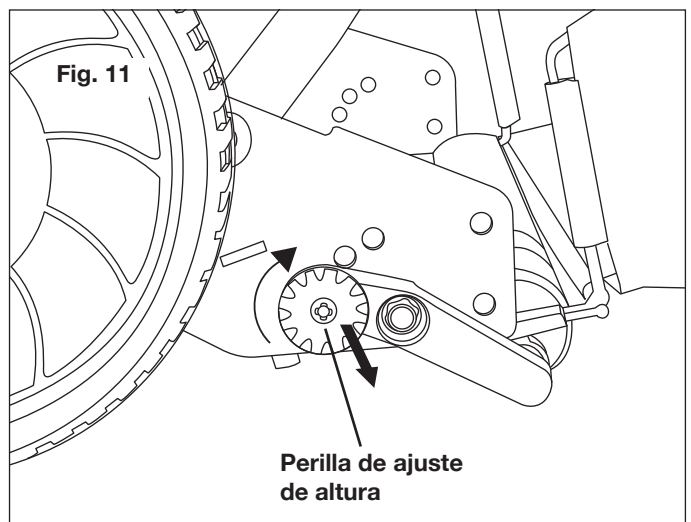

3. Para ajustar el rodillo a la posición de corte más alta, coloque las perillas de ajuste sobre el agujero superior (posición A) ubicado al costado del cuerpo de la podadora manual (Fig. 12).
4. Para ajustar el rodillo a la posición de corte más baja, coloque las perillas de ajuste sobre el agujero inferior (posición B) ubicado al costado del cuerpo de la podadora manual (Fig. 12).

Fig. 12

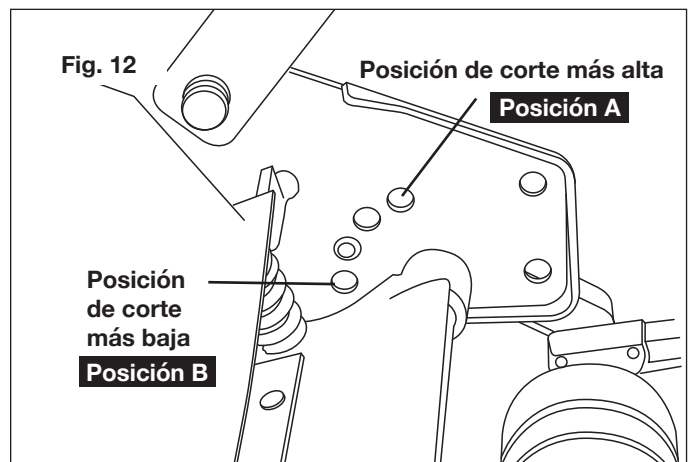

- Se pueden obtener otras alturas de corte moviendo las perillas de ajuste a las posiciones intermedias.

Ajuste de altura de cuatro posiciones:

- Baja: 0.47 in. (12 mm)
- Media: 0.94 in. (24 mm)
- Media: 1.34 in. (34 mm)
- Alta: 1.57 in. (40 mm)

La tolerancia de altura de corte es ± 0.12 plg (± 3 mm)..

- Alinee la flecha indicadora de ruta de corte con la ruta de corte anterior (Fig. 13).

NOTA: el verdadero ancho de corte de la podadora manual se indica debajo. No considere las ruedas de la podadora como punto de referencia para la línea de corte del césped.

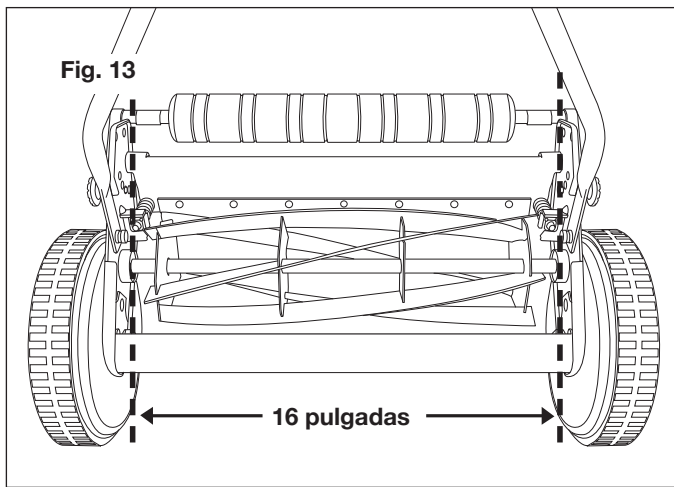

Asegurar un corte limpio

⚠ ¡ADVERTENCIA! Las cuchillas de acero son extremadamente afiladas. Para evitar lesiones, no toque las cuchillas mientras realiza los ajustes. Las cuchillas pueden desalinearse debido a que están o demasiado aflojadas o demasiado apretadas, causando un corte disparejo o dificultad al empujar la podadora (Fig. 14).

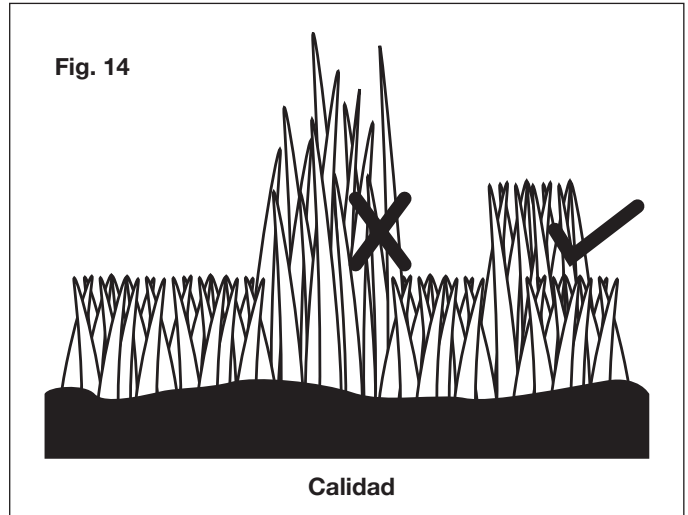

- Coloque la podadora en una superficie plana. Retire las barras y el colector de césped. Gire el carrete de la podadora al revés para exponer la barra de corte.
- Usando uno de los veinte pedazos de papel proporcionados, inserte uno de los pedazos de papel entre la barra de corte y las cuchillas del eje, y luego lentamente gire la rueda con la mano (Fig. 15).

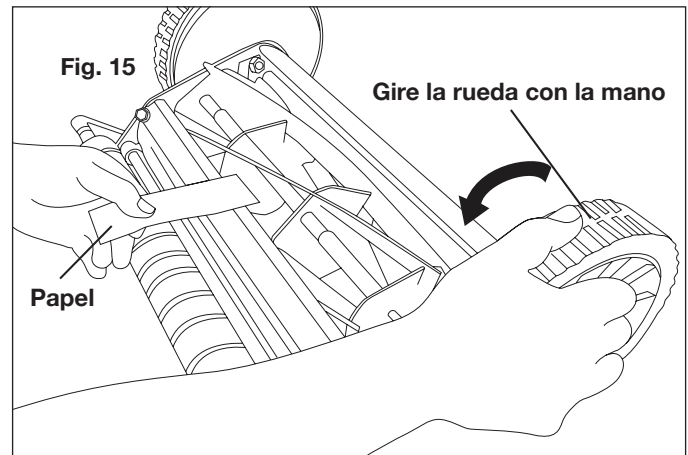

- Todas las cuchillas deberán cortar el papel de forma pareja, a lo largo de toda la barra de corte mientras el eje gira suavemente.

- Si la podadora corta el papel de forma intermitente, use la llave hexagonal suministrada para ajustar el perno de ajuste lo más cerca posible a donde se observó el corte intermitente. Ajuste el perno en el extremo apropiado de la barra de corte girándolo en sentido horario aproximadamente un octavo de vuelta hasta que las cuchillas del eje hagan contacto (Fig. 16).

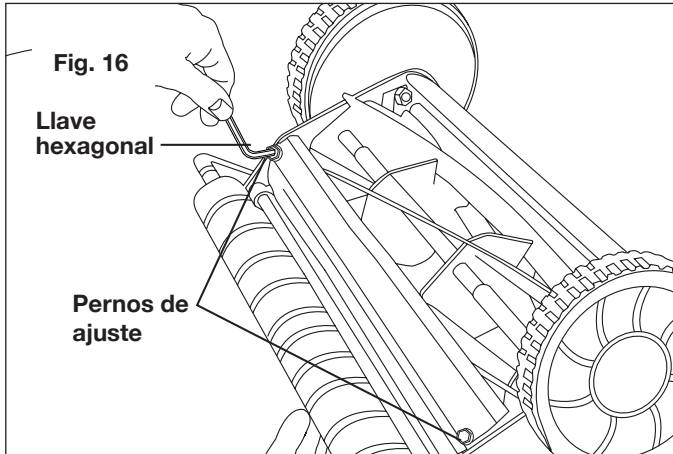

- Si se torna muy difícil girar la rueda con la mano mientras se ajustan las cuchillas del eje, aleje ligeramente el perno de ajuste girándolo en sentido antihorario. Pruebe de nuevo con un nuevo pedazo de papel para ver si hay una acción de corte apropiada.
- Haga el mismo ajuste en el otro extremo de la barra de corte.

⚠ ¡ADVERTENCIA! Ambos pernos de ajuste deben tener tensión en el ajuste final. No sobreajuste los pernos de ajuste ya que esto puede dañar la barra de corte.

NOTA: si tiene preguntas o necesita ayuda, contacte al centro de servicio al cliente Snow Joe® + Sun Joe® llamando al 1-866-766-9563 (1-866-SNOWJOE).

Consejos para la poda

Siga la “regla de un tercio”

La “regla de un tercio” es clave para una experiencia agradable de podado y un césped sano.

- Usted debe podar su césped regularmente, al menos una vez a la semana durante la temporada de crecimiento.
- Guíese observando el césped y cuidando de no retirar más de un tercio de la altura total del césped en cualquier sesión de podado, y nunca más de una pulgada por vez (Fig. 17).

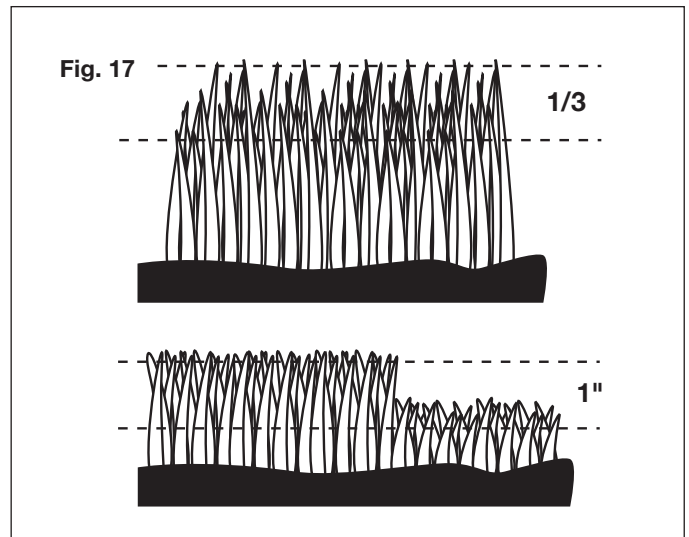

- El seguir esta regla estimulará el crecimiento de las raíces del césped, manteniendo su salud y estimulando su habilidad natural de desplazar maleza no deseada.

El césped alto requiere de un corte incremental

- Para un césped extremadamente alto, establezca la altura de corte a su máxima configuración para la primera pasada, luego reestablézcala a la altura deseada y podela una segunda o tercera vez (Fig. 18).

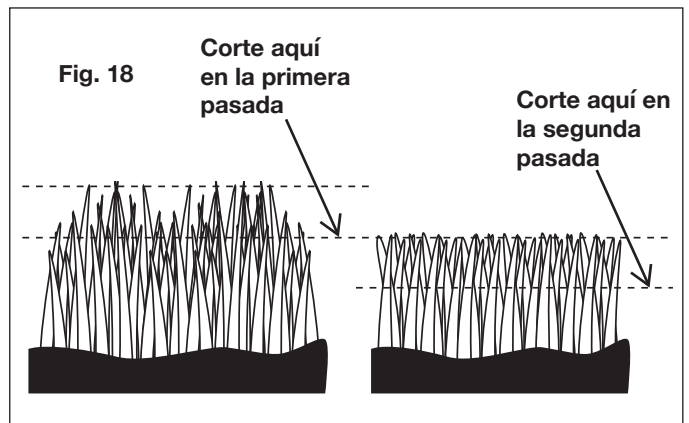

2. Retirar pedazos demasiado largos del césped, especialmente en el calor del verano, puede causar un shock a sus raíces y debilitarlo. Reducir la altura mediante podados sucesivos durante dos o más días puede evitar este daño y mantener la salud del engramado.
3. Si el césped ha sobrecrecido a una altura mayor de 4 plg, puede ser necesario usar una desbrozadora para retirar la masa excesiva de césped antes de seguir cortando a alturas normales.

NOTA: no cubra la superficie de césped con una capa pesada de césped recortado. Considere emplear un sistema de recolección de césped y crear un montículo de compostaje.

Cuidado y Mantenimiento

1. Se requiere un cuidado mínimo para garantizar el buen funcionamiento de su podadora.
2. Para evitar daños a la podadora o a las cuchillas de corte, mantenga libre de desechos el área a ser podada.
3. Para un mejor resultado, aplique de forma regular lubricante a las superficies de corte de la podadora, eje de rodamiento de corte y ruedas.

Afilamiento de cuchillas de corte

1. Disperse una capa delgada de sustancia afiladora en el filo frontal de las cuchillas cortantes.
2. Ajuste la barra de corte de manera que la cuchilla tenga un contacto firme pero ligero a través de todo el ancho de la barra de corte.

⚠ ¡PRECAUCIÓN! No apriete demasiado los tornillos de ajuste ya que esto podría dañar la barra de corte. Apriete ambos tornillos durante el ajuste final.

3. Gire las cuchillas del eje hasta que el borde frontal de la cuchilla de la barra de corte esté pulido.

⚠ ¡ADVERTENCIA! Limpie cualquier compuesto de pulido o residuos de la cuchilla de la barra de corte, cuchilla giratoria, piñones y trinquetes.

NOTA: utilice una sustancia afiladora de tipo industrial o para esmerilado de válvulas de entre 100 y 240 grit. Lubrique el eje y el piñón con una ligera capa de grasa para rodamientos.

Limpieza y almacenamiento

1. Limpie bien el exterior de la máquina con un cepillo blando y un paño antes de almacenarla. No use agua, solventes o pulidores.
2. Recueste la podadora en un lado para limpiar el área de las cuchillas.

⚠ ¡ADVERTENCIA! No coloque sus manos dentro o cerca del área de corte. Si el césped cortado está acumulado en el área de las cuchillas, retírelo usando una herramienta de limpieza de plástico o de madera apropiada para limpieza de cuchillas.

3. Guarde la podadora en un área seca. No coloque otros objetos encima de la podadora durante su almacenamiento.

Consejos para el mantenimiento

Las podadoras manuales requieren poco mantenimiento. Para un corte consistente, siga las instrucciones siguientes:

- Mantenga siempre la barra de corte ajustada apropiadamente. Consulte el manual de instrucciones para más información.
- Limpie y lubrique regularmente los filos cortantes con aceite en aerosol ligero.

¡IMPORTANTE! Las podadoras manuales tienen dificultad al cortar hierbas altas tales como dientes de león, y a menudo doblarán dichas hierbas en lugar de cortarlas. Póde a menudo para evitar esto.

Asistencia y servicio

Si su podadora manual con recolector de césped Sun Joe® requiere servicio o mantenimiento, comuníquese al centro de servicio al cliente Snow Joe® + Sun Joe® llamando al 1-866-SNOWJOE (1-866-766-9563).

Modelo y número de serie

Al contactar a la empresa o al ordenar piezas de repuesto, usted necesitará proveer el modelo y el número de serie de su producto. Éstos se encuentran en la etiqueta pegada a la cubierta o guarda de su podadora manual con colector de césped. Copie estos números en el espacio proporcionado a continuación.

Registre los siguientes números que se encuentran en la carcasa o mango de su nuevo producto:	
Nº de modelo:	Nº de serie:
M J 5 0 M	



LA PROMESA DE SNOW JOE® + SUN JOE® AL CLIENTE

POR SOBRE TODO, en Snow Joe, LLC (“Snow Joe”) estamos dedicados a usted, nuestro cliente. Nos esforzamos por hacer que su experiencia sea lo más placentera posible. Desafortunadamente, hay veces en que un producto Snow Joe®, Sun Joe®, o Aqua Joe® (el “Producto”) no funciona o sufre un desperfecto bajo condiciones normales de operación. Creemos que es importante que usted sepa que puede confiar en nosotros. Es por eso que tenemos esta Garantía Limitada (la “Garantía”) para nuestros Productos.

NUESTRA GARANTÍA:

Snow Joe garantiza que sus Productos motorizados y no motorizados, nuevos y genuinos, están libres de defectos materiales o de mano de obra al ser usados en tareas domésticas normales durante un periodo de dos (2) años a partir de la fecha de compra por parte del comprador original y usuario final, cuando este último los compra a través de Snow Joe o un vendedor autorizado por Snow Joe y ha obtenido un comprobante de compra. Ya que Snow Joe no puede controlar la calidad de sus Productos vendidos por vendedores no autorizados, a menos que la ley lo prohíba esta Garantía no cubre Productos adquiridos a través de vendedores no autorizados. Si su Producto no funciona, o hay un problema con una parte específica que está cubierta por los términos de esta Garantía, Snow Joe elegirá entre: (1) enviarle una parte de repuesto gratuita; (2) reemplazar el Producto con uno nuevo o similar sin costo alguno; o (3) reparar el Producto. ¡Un excelente soporte!

Esta Garantía le da derechos legales específicos, y usted puede también tener otros derechos según el Estado.

REGISTRO DEL PRODUCTO:

Snow Joe le recomienda enfáticamente registrar su Producto. Usted puede registrar su Producto en línea visitando snowjoe.com/register, imprimiendo y enviando por correo una tarjeta de registro disponible en línea en nuestro sitio Web, llamando a nuestra central de servicio al cliente al **1-866-SNOWJOE (1-866-766-9563)**, o enviándonos un e-mail a help@snowjoe.com. Si usted no registra su Producto sus derechos de garantía no disminuirán; sin embargo, registrar su Producto permitirá que Snow Joe le pueda atender mejor si usted tiene alguna necesidad como cliente.

¿QUIÉN PUEDE SOLICITAR COBERTURA DE GARANTÍA LIMITADA?

Esta Garantía es otorgada por Snow Joe al comprador original y propietario original del Producto.

¿QUÉ NO ESTÁ CUBIERTO?

Esta Garantía no se aplica si el Producto ha sido usado de forma comercial o en aplicaciones no domésticas o de alquiler. Esta Garantía tampoco se aplica si el Producto fue adquirido desde un vendedor no autorizado. Esta garantía tampoco cubre cambios cosméticos que no afecten el funcionamiento del Producto. Las partes desgastables como correas, brocas y cuchillas no están cubiertas por esta Garantía, y pueden ser compradas visitando snowjoe.com o llamando al **1-866-SNOWJOE (1-866-766-9563)**.



TONDEUSE MANUELLE À ROULEAU

40,6 cm | SAC À HERBE | SYSTÈME DE COUPE RAZOREEL

MANUEL D'UTILISATION

Une division de Snow Joe®, LLC

Modèle MJ500M

Formulaire n° SJ-MJ500M-880F-MR8

IMPORTANT!

Consignes de sécurité

Tous les utilisateurs doivent lire ces instructions avant d'utiliser la machine

Suivez toujours ces consignes de sécurité. Ne pas s'y conformer peut entraîner de graves blessures, voire même la mort.

AVERTISSEMENTS d'ordre général en matière de sécurité!

Quand vous utilisez cette tondeuse à rouleau, les précautions de sécurité de base doivent toujours être suivies pour réduire le risque de se blesser. Parmi ces précautions figurent les avertissements suivants :

⚠️ AVERTISSEMENT! Cette machine peut être dangereuse! Une utilisation irréfléchie ou inappropriée peut être à l'origine de graves blessures.

⚠️ AVERTISSEMENT! Risque de mutilation : maintenir les mains et les pieds éloignés des lames rotatives et de la zone de coupe.

Avant d'utiliser la tondeuse à rouleau, prenez le temps de vous familiariser avec les commandes, spécialement la façon d'arrêter la tondeuse en cas d'urgence. Les seules personnes qui doivent utiliser la tondeuse sont celles qui comprennent parfaitement ces instructions et qui savent comment utiliser la machine. Les enfants ne doivent jamais être autorisés à avoir accès à la tondeuse.

Conservez ce manuel pour y faire éventuellement référence dans le futur et relisez-le au début de chaque saison de tonte.

Informations sur la sécurité

1. Ne jamais mettre les mains, les doigts ou les pieds à l'intérieur du rouleau. Bien que cette tondeuse ne soit pas à moteur, le rouleau tourne sur lui-même quand les roues tournent, et il est suffisamment aiguisé pour provoquer de graves blessures.
2. Ne jamais tondre quand l'herbe est mouillée et peut être glissante.

3. Ne pas utiliser la tondeuse à tambour pieds nus ou si on porte des sandales.
4. Marcher derrière la tondeuse à rouleau quand on l'utilise, et ne jamais courir. Toujours rester sur les deux pieds pour ne pas perdre l'équilibre quand on utilise cette tondeuse à rouleau.
5. Ne pas heurter ou buter intentionnellement contre des arbres, des clôtures ou quoi que ce soit d'autre. Ceci pourrait être à l'origine de graves blessures ou irrémédiablement endommager les mécanismes de la tondeuse à rouleau.
6. Avant de l'utiliser, s'assurer que la tondeuse à rouleau est en bon ordre de marche. Ne pas essayer d'utiliser cette tondeuse à rouleau si elle est endommagée. Communiquer avec votre revendeur Snow Joe® + Sun Joe® agréé ou appeler le service clientèle Snow Joe® + Sun Joe® au 1-866-SNOWJOE (1-866-766-9563).

IMPORTANT!

Consignes de sécurité pour les tondeuses à rouleau poussées

Généralités concernant l'utilisation

- Lisez, comprenez et suivez toutes les instructions sur la machine et dans le ou les manuels.
- Ne mettez ni les mains ni les pieds sous la machine. Tenez-vous toujours à l'écart de l'ouverture d'éjection.
- Seuls les adultes responsables et familiarisés avec les instructions devraient être autorisés à utiliser cette machine.
- Débarrassez la zone à tondre de tout corps étranger, par exemple les roches, fils, jouets et autres éléments divers, susceptibles d'être ramassés et projetés par les lames rotatives.
- Avant de démarrer la tondeuse, assurez-vous qu'il n'y a plus aucun spectateur dans la zone à tondre. Arrêtez la tondeuse si quelqu'un pénètre dans la zone à tondre.
- Avant de démarrer et quand vous reculez avec la tondeuse, regardez toujours vers le bas et l'arrière.
- N'utilisez pas la machine sans que les dispositifs de sécurité et de protection soient en place et en bon ordre de marche.
- N'utilisez jamais la tondeuse dans de l'herbe mouillée. Assurez toujours vos pas; marchez, ne courez jamais quand vous utilisez la tondeuse.

- Maintenez les lames aiguisées.
- Gardez les mains et les pieds éloignés de la zone de coupe.
- Portez toujours des protecteurs oculaires quand vous utilisez la machine.
- Les objets heurtés par les lames de la tondeuse à rouleau peuvent provoquer de graves blessures. La zone à tondre doit toujours être inspectée attentivement et débarrassée de tout corps étranger avant chaque tonte.
- Utilisez uniquement des lames de rechange identiques.

Utilisation sur terrain pentu

Les terrains pentus sont la cause majeure des accidents dus à des glissades ou à des chutes.

Ce type d'accidents peut être à l'origine de graves blessures. L'utilisation de cette tondeuse sur des terrains en pente nécessite de redoubler de prudence. Si vous ne vous sentez pas à l'aise sur un terrain pentu, ne le tondez pas.

- Tondez en travers de la pente, jamais en montant ou en descendant la pente. Faites preuve d'une extrême prudence quand vous changez de direction sur des terrains pentus.
- Faites attention aux trous, ornières, bosses, roches et à tout ce qui peut être caché. Ils peuvent vous faire glisser ou tomber sans prévenir.
- Ne tondez pas de l'herbe mouillée ou des terrains excessivement pentus. Si vous êtes instable sur vos deux pieds, vous risquez de glisser ou de tomber.
- Ne tondez pas à proximité d'à-pics, de fossés ou de talus. Vous pourriez perdre l'équilibre.

Enfants

Des accidents tragiques peuvent se produire si l'utilisateur ne fait pas attention à la présence d'enfants. Les enfants sont souvent attirés par la tondeuse et la tonte elle-même.

Ne supposez jamais que les enfants resteront là où vous les avez vus pour la dernière fois.







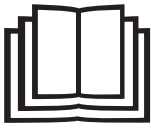

- Maintenez les enfants à l'écart de la zone à tondre et sous la stricte surveillance d'un adulte responsable autre que l'utilisateur.
- Soyez vigilant et arrêtez la tondeuse à rouleau si un enfant pénètre dans la zone à tondre.
- Ne laissez jamais les enfants accéder à la machine.
- Faites preuve d'extrême précaution en approchant les coins aveugles, les buissons, les arbres ou quoi que ce soit pouvant vous empêcher de voir un enfant.

Entretien et réparation

- Maintenez serrés tous les écrous et boulons.
- Ne trafiquez jamais les dispositifs de sécurité. Faites des vérifications régulières pour vous assurer que ces dispositifs sont en place et en bon ordre de marche.
- Débarrassez la tondeuse de toute accumulation d'herbe, de feuilles ou d'autres débris.
- Si vous heurtez un corps étranger, arrêtez le moteur et inspectez la tondeuse à rouleau. Réparez au besoin avant de redémarrer.
- Inspectez fréquemment les composants du déflecteur de protection de décharge et remplacez-les au besoin par des pièces recommandées par le fabricant.
- Les lames de la tondeuse sont aiguisées. Enveloppez les lames ou portez des gants quand vous les manipulez.
- Maintenez visibles les étiquettes de sécurité et d'instructions ou, le cas échéant, remplacez-les.

Symboles de sécurité

Le tableau suivant décrit et explique les symboles de sécurité pouvant être marqués sur cet appareil. Lisez, comprenez et suivez toutes les instructions sur la machine avant d'essayer de procéder à son assemblage et de l'utiliser.

Symboles	Descriptions	Symboles	Descriptions
	LIRE LE OU LES MANUELS D'UTILISATION – Lire, comprendre et suivre toutes les instructions du ou des manuels avant d'essayer d'assembler et d'utiliser la machine.		MISE EN GARDE! Attention aux pierres et à d'autres corps étrangers pouvant être rejetés par la machine.
	ALERTE DE SÉCURITÉ – Indique une précaution, un avertissement ou un danger.		Risque de glissade sur terrain pentu – Pour éviter toute glissade ou chute accidentelle, faire preuve d'une extrême prudence en tondant sur des pentes.
	DANGER! Danger de coupure/ mutilation – Maintenir les pieds éloignés des lames rotatives.		Maintenir les spectateurs et les enfants à une distance de sécurité suffisante.
	DANGER! Les lames sont aiguisées et peuvent sectionner les doigts et les orteils. Rester à l'écart de la zone de coupe.		DANGER! Danger de coupure/ mutilation – Maintenir les mains éloignées des lames rotatives.

Apprenez à mieux connaître votre tondeuse mécanique à rouleau

Avant d'utiliser la tondeuse à rouleau, lisez attentivement le manuel de l'utilisateur et les consignes de sécurité. Pour vous familiariser avec l'emplacement des différents réglages et commandes, comparez l'illustration ci-dessous avec votre tondeuse à rouleau. Conservez ce manuel pour pouvoir vous y reporter dans le futur.

1. Guidon rembourré en mousse
2. Poignée supérieure
3. Boutons et boulons de poignée supérieure (2)
4. Poignée intermédiaire
5. Boutons et boulons de poignée inférieure (6)
6. Poignée inférieure
7. Sac à herbe
8. Corps de tondeuse à rouleau
9. Bouton de hauteur de coupe 4 positions
10. Acier (5)
11. Roue
12. Rouleau

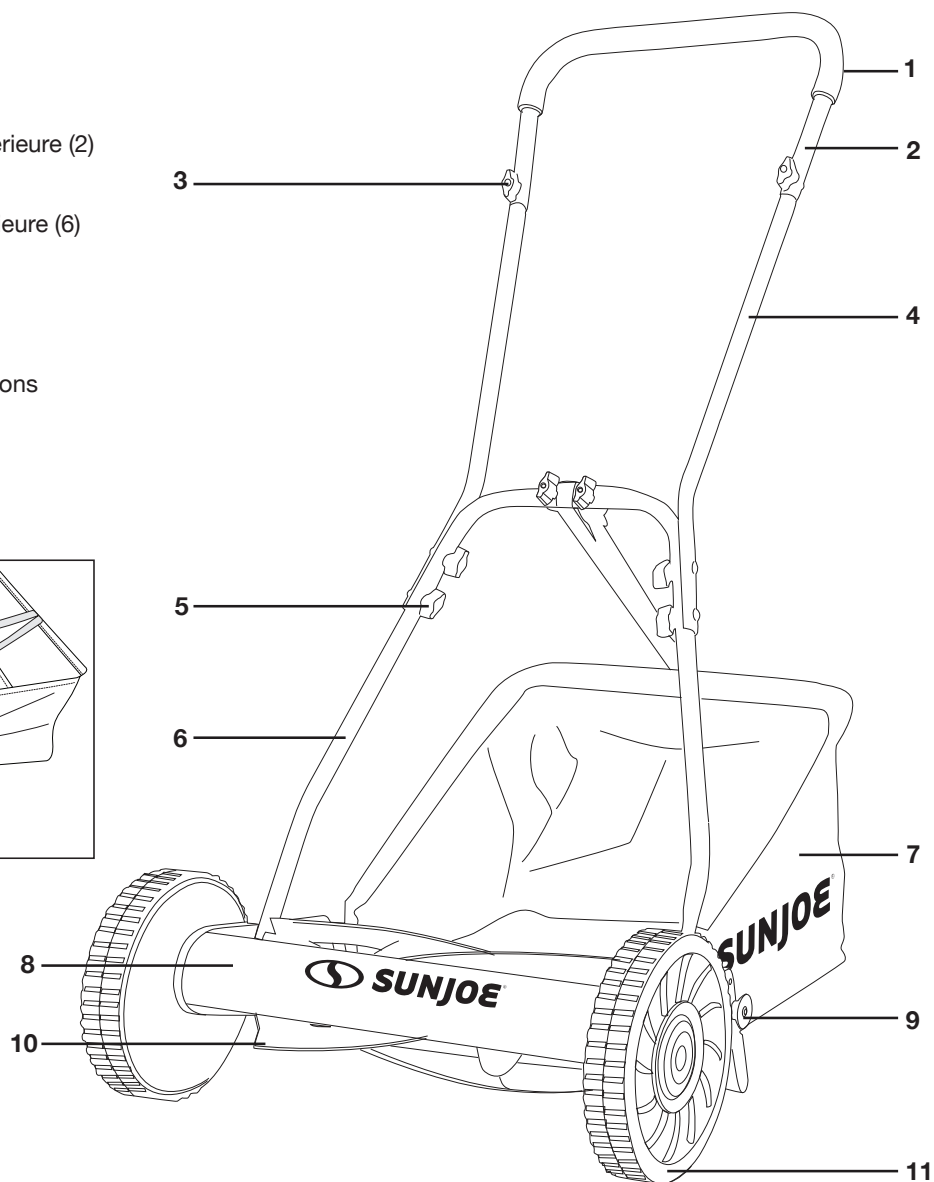
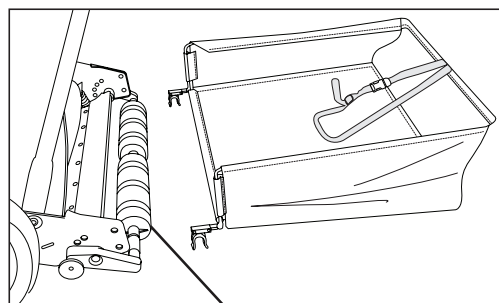

Données techniques

Rotor 5 lames d'acier
 Largeur de coupe 40,6 cm
 Hauteur de coupe 12 mm – 40 mm
 Taille des roues Avant : 22,9 cm
 Arrière : rouleau de 45,7 cm (L)

Contenance du sac à herbe 25 l
 Commande de hauteur Réglage de hauteur manuel à 4 positions
 Poids net 10 kg

Déballage

Contenu de la caisse :

- Corps de tondeuse à rouleau
- Poignée supérieure
- Poignées intermédiaires (2)
- Poignées inférieures (2)
- Boutons et boulons de poignée (8)
- Sac à herbe
- Clé Allen
- Bandes de papier d'essai (20)
- Manuel et carte d'enregistrement

1. Retirez soigneusement la tondeuse à rouleau de la caisse et inspectez-la pour vérifier que tous les éléments énumérés ci-dessus sont fournis.
2. Inspectez soigneusement le contenu pour vous assurer qu'aucun élément n'a été brisé ou endommagé pendant le transport. Si vous constatez que des pièces manquent ou sont endommagées, NE PAS retourner la machine au magasin. Veuillez appeler le service clientèle Snow Joe® + Sun Joe® au 1-866-SNOWJOE (1-866-766-9563).

REMARQUE : ne jetez pas la caisse d'expédition et l'emballage tant que vous n'êtes pas prêt à utiliser votre nouvelle tondeuse mécanique à rouleau. L'emballage est fabriqué dans des matériaux recyclables. Éliminez ces matériaux de façon appropriée et conformément à la réglementation locale.

IMPORTANT! Le matériel et l'emballage ne sont pas des jouets. Ne laissez pas les enfants jouer avec les sacs en plastique, les feuilles métalliques ou les petites pièces. Ces éléments peuvent être avalés et présentent un danger de suffocation!

Assemblage

Montage de la poignée

REMARQUE : ne serrez pas complètement les boutons tant que l'assemblage n'est pas terminé.

1. Attachez les deux poignées intermédiaires à la poignée supérieure à l'aide du premier jeu de boutons et de boulons fourni. Serrez les boutons de chaque côté pour bien attacher les poignées (Fig. 1).

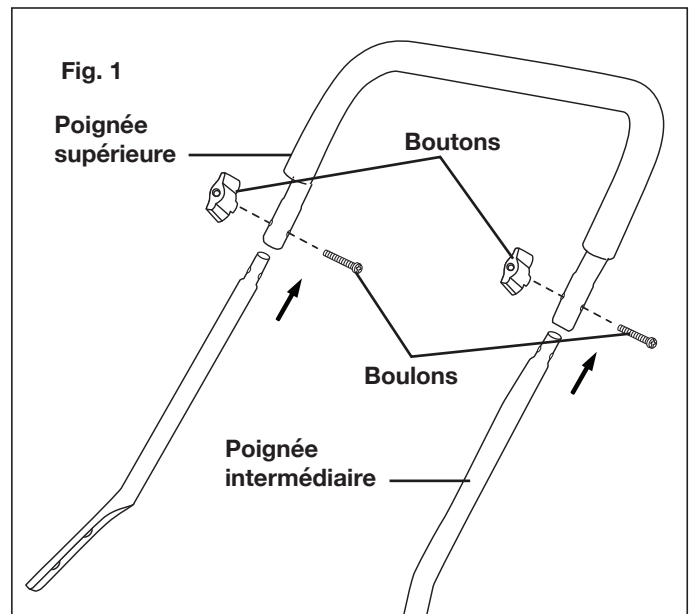

2. Raccordez les deux parties des poignées inférieures à l'aide du second jeu de boutons et de boulons fourni. Serrez les boutons de chaque côté pour bien attacher les poignées (Fig. 2).

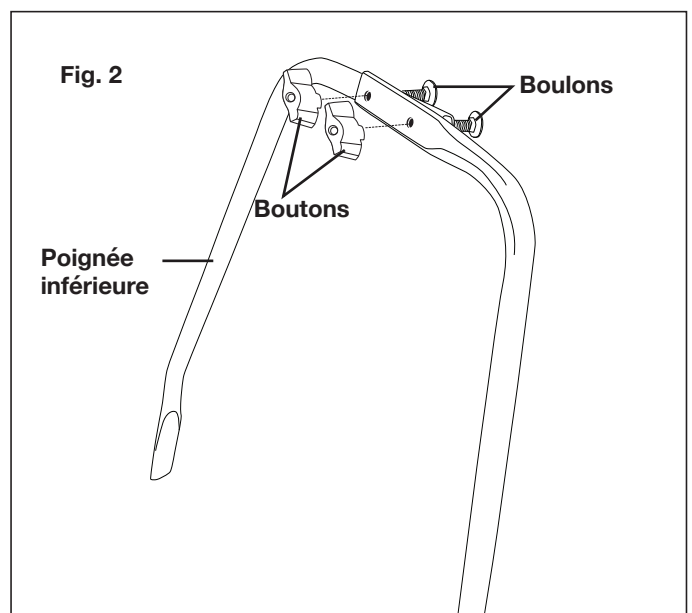

3. Attachez l'ensemble poignée supérieure et intermédiaire à la poignée inférieure en utilisant les boutons et boulons. Serrez les boutons de chaque côté pour bien attacher les poignées (Fig. 3).

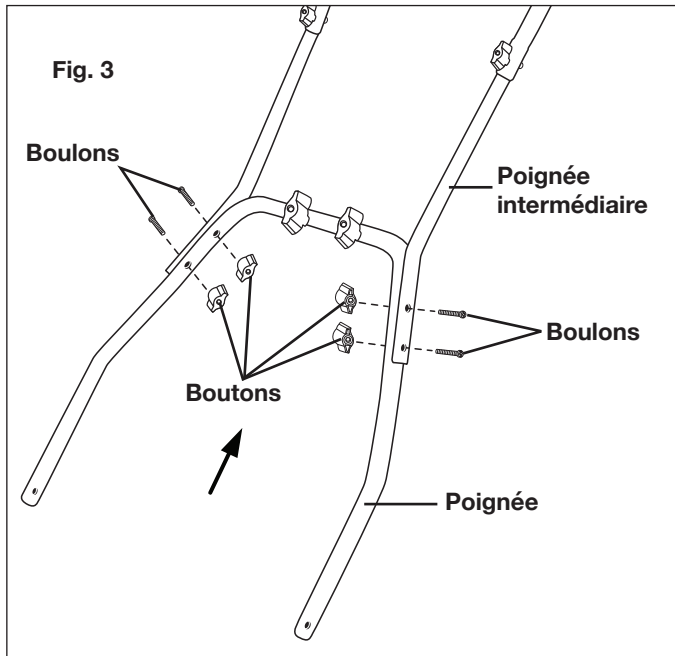

4. Après avoir assemblé la poignée, alignez les trous au niveau de l'extrémité inférieure de chaque poignée avec les petits taquets qui ressortent des plaques latérales de la base de la tondeuse (Fig. 4).

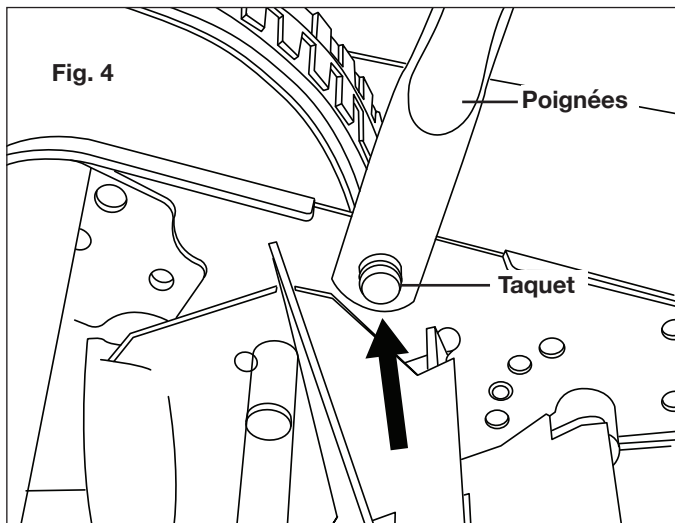

5. Tirez les deux côtés de la poignée inférieure pour que les petits taquets rentrent dans les trous de la poignée inférieure. Poussez vers l'intérieur les deux côtés de la poignée inférieure pour vous assurer qu'ils sont bien rentrés dans les taquets.

Assemblage et attache du sac à herbe

1. Insérez la tige de support dans le tube du sac à herbe (Fig. 5 et 6).

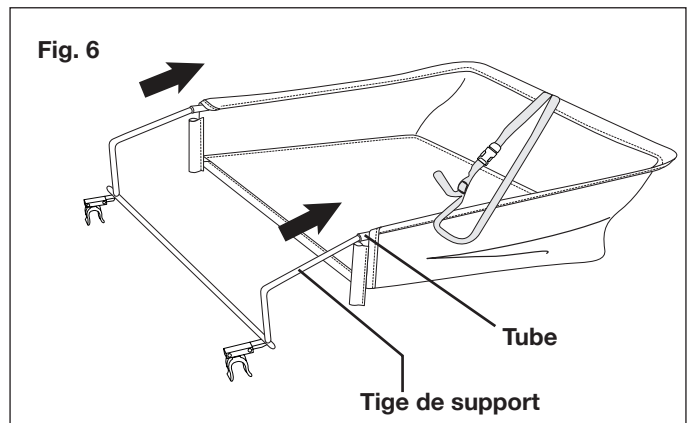
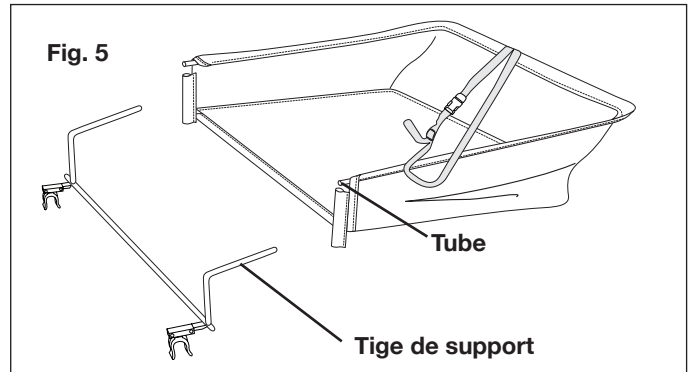

2. Placez les protections rainurées en cuir sur la tige de support (Fig. 7 et 8).

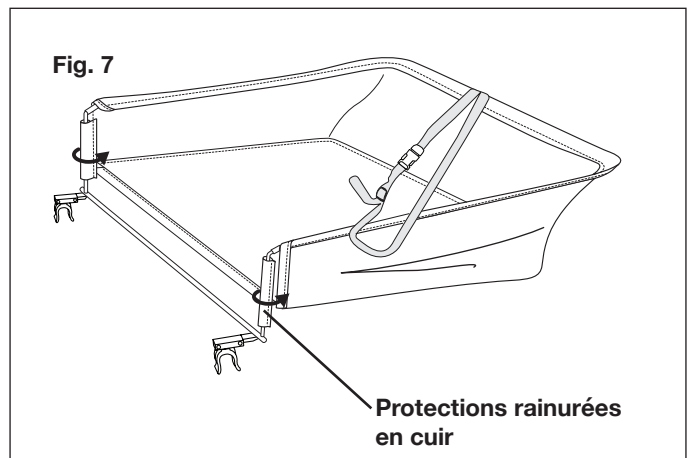
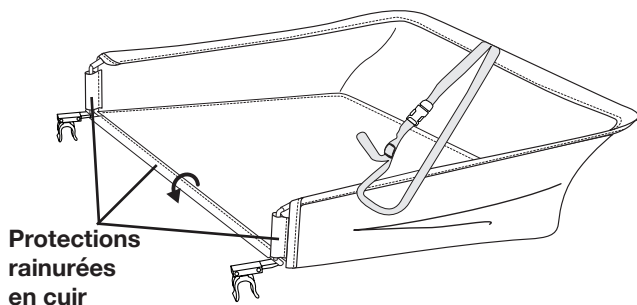
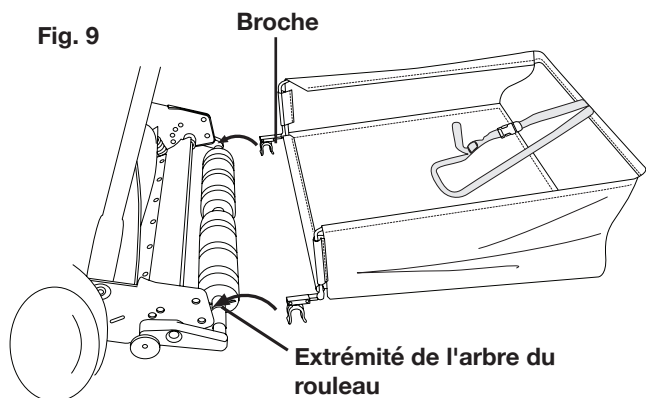

Fig. 8



3. Accrochez le sac à herbe assemblé sur la tondeuse en attachant les broches aux deux extrémités de l'arbre du rouleau (Fig. 9).

Fig. 9



4. Attachez la sangle de blocage sur le support central du sac à herbe et sur la poignée inférieure de la tondeuse. Réglez la sangle à la bonne hauteur pour que le sac à herbe ne frotte pas le sol pendant la tonte ou quand on fait rouler la machine pour la transporter (Fig. 10).

Fig. 10

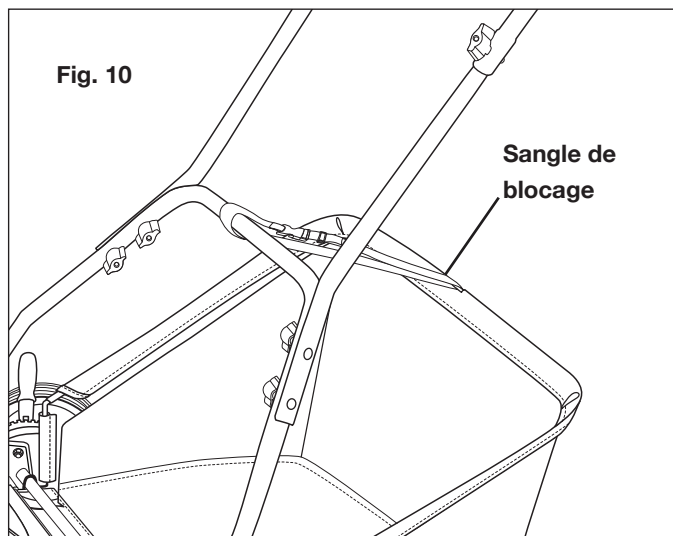

REMARQUE : si vous avez la moindre question, n'hésitez pas à appeler le service clientèle Snow Joe® + Sun Joe® au 1-866-SNOWJOE (1-866-766-9563) pour de l'aide.

Utilisation

Réglage de hauteur de coupe

1. La hauteur de coupe de la tondeuse à rouleau de 40,6 cm peut se régler de 12 mm à 40 mm en utilisant les boutons de réglage à 4 positions sur l'ensemble rouleau.
2. Pour régler la hauteur de coupe, tirez sur les boutons de réglage de hauteur des deux côtés du cadre de châssis de la tondeuse à rouleau et tournez-les pour obtenir la hauteur de coupe voulue (Fig. 11).

Fig. 11

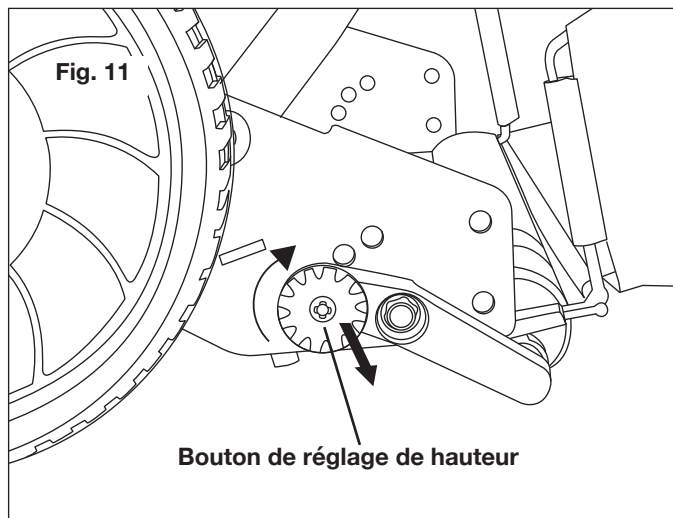

3. Pour régler le rouleau sur la position de coupe la plus haute, faites rentrer les boutons de réglage dans les trous supérieurs (position A) situés de chaque côté du cadre de châssis de la tondeuse à rouleau (Fig. 12).
4. Pour régler le rouleau sur la position de coupe la plus basse, faites rentrer les boutons de réglage dans les trous inférieurs (position B) situés de chaque côté du cadre de châssis (Fig. 12).

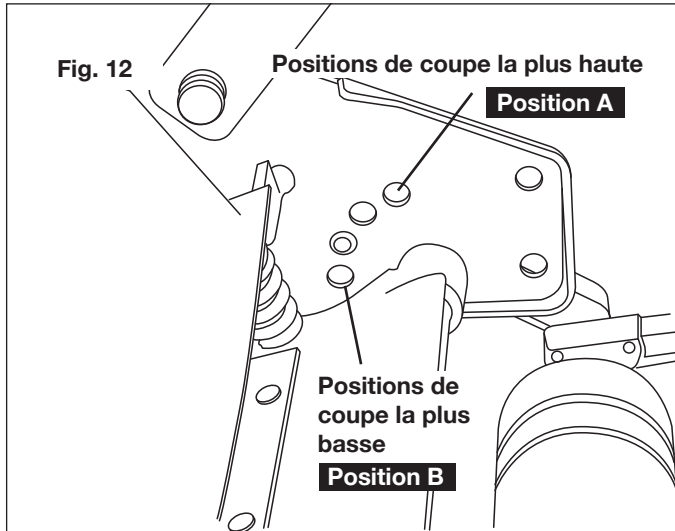

5. Le réglage sur les autres positions de coupe s'effectue en faisant rentrer les boutons de réglage dans les trous intermédiaires entre la position la plus haute et la position la plus basse.

4 positions de réglage de hauteur de coupe :

1. Bas : 12 mm
2. Intermédiaire : 24 mm
3. Intermédiaire : 34 mm
4. Haut : 40 mm

La tolérance de hauteur de coupe est de ± 3 mm.

6. Alignez la flèche indicatrice du chemin de la coupe avec le chemin de coupe précédent (Fig. 13).

REMARQUE : la largeur réelle du chemin de coupe est indiquée ci-dessous. Ne prenez pas les roues de la tondeuse comme points de référence pour la ligne de coupe.

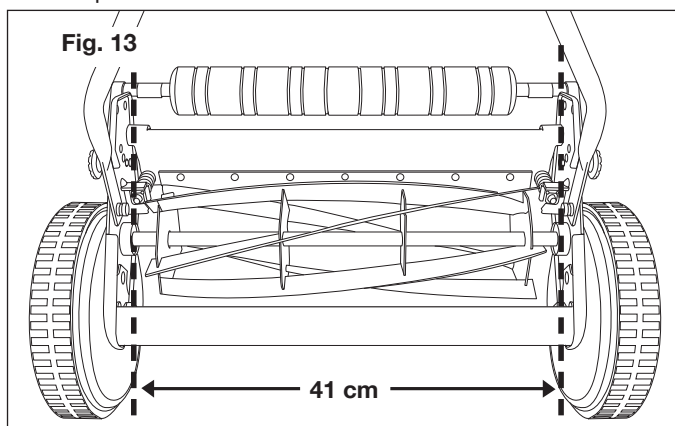

Pour obtenir une coupe franche

⚠ AVERTISSEMENT! Les lames d'acier sont extrêmement acérées. Pour éviter de se blesser, ne pas toucher les lames pendant les réglages. Il se peut que les lames soient mal alignées, ce qui est souvent dû aux lames qui sont soit trop serrées, soit trop desserrées. La coupe peut alors être irrégulière ou la tondeuse peut devenir difficile à pousser (Fig. 14).

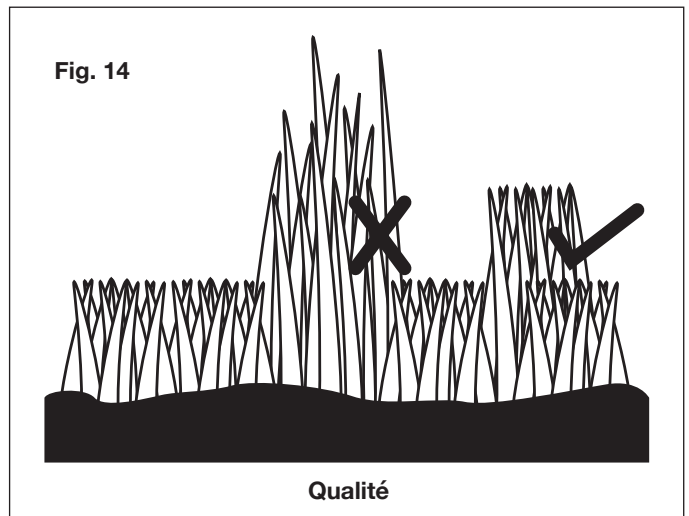

1. Placez la tondeuse sur une surface plane. Retirez les poignées du sac à herbe. Retournez complètement la tondeuse à rouleau pour pouvoir accéder par le haut au guide de coupe.
2. Insérez l'une des vingt bandes de papier fournies entre le guide de coupe et les lames du rouleau, puis tournez lentement la roue à la main (Fig. 15).

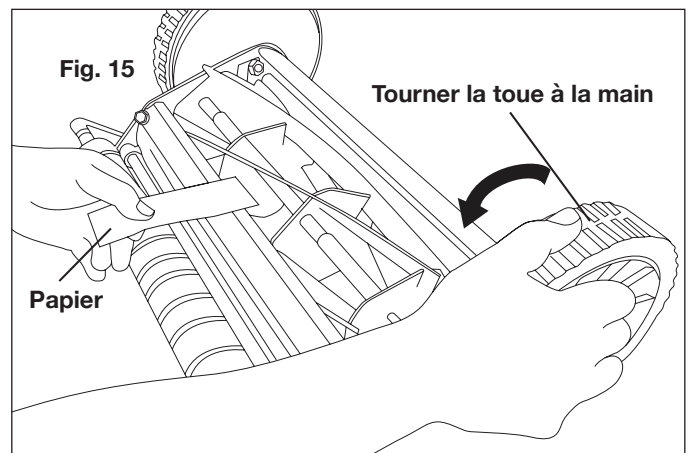

3. Si vous tournez sans à-coups le rouleau, toutes les lames devraient couper le papier uniformément sur toute la longueur du guide de coupe.

4. Si le rouleau coupe le papier irrégulièrement, utilisez la clé Allen fournie pour serrer le boulon de réglage plus près de l'endroit où les irrégularités de coupe ont été constatées. Serrez le boulon du côté approprié du guide de coupe en la faisant tourner dans le sens des aiguilles d'une montre d'environ 1/8° de tour jusqu'à ce que les lames du rouleau soient en contact (Fig. 16).

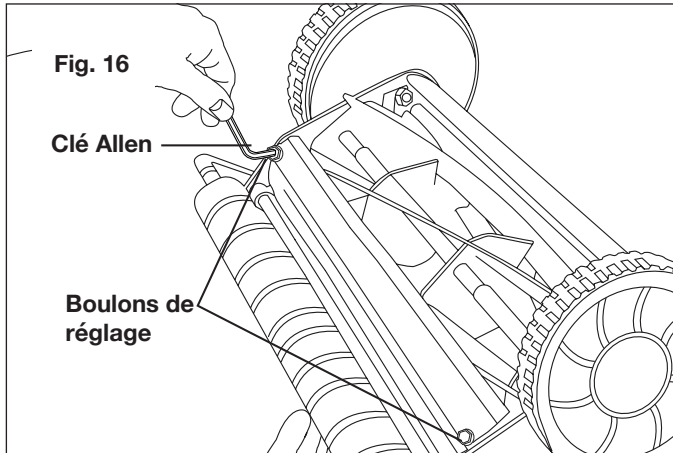

5. S'il devient trop difficile de déplacer la roue à la main tout en réglant les lames du rouleau, desserrez légèrement le boulon de réglage en le tournant dans le sens contraire des aiguilles d'une montre. Faites un nouvel essai avec une autre bande de papier pour vérifier que la coupe est normale.
6. Procédez au même réglage pour l'autre extrémité du guide de coupe.

⚠ AVERTISSEMENT! Le serrage final des deux boulons de réglage doit être le même. Ne pas trop serrer les boulons de réglage, car cela pourrait endommager le guide de coupe.

REMARQUE : si vous avez la moindre question, n'hésitez pas à appeler le service clientèle Snow Joe® + Sun Joe® au 1-866-SNOWJOE (1-866-766-9563) pour de l'aide.

Conseils pour la tonte

Suivez la règle du tiers (1/3)

La règle du tiers (1/3) est la clé pour tirer profit de la tondeuse et avoir une pelouse saine.

1. Vous devez tondre régulièrement votre pelouse, au moins une fois par semaine pendant la saison de pousse.
2. Guidez-vous en observant la pelouse et en faisant attention de ne pas couper plus du tiers (1/3) de la hauteur totale de l'herbe pendant une session de tonte et de ne jamais couper plus de 2,5 cm à la fois (Fig. 17).

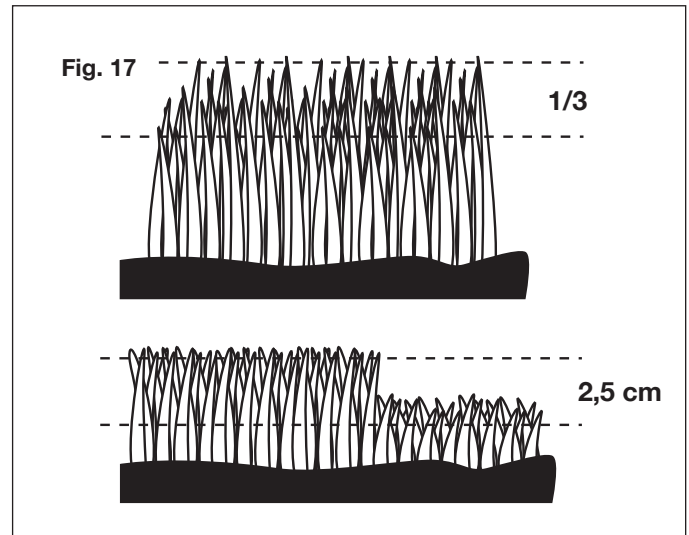

3. Si vous suivez cette règle, la croissance racinaire de l'herbe sera stimulée, elle restera saine et sa capacité naturelle à éliminer les mauvaises herbes sera renforcée.

L'herbe haute exige une coupe progressive

1. Pour l'herbe extrêmement haute, réglez la hauteur de coupe au maximum pour le premier passage, puis réglez-la à la hauteur voulue et repassez la tondeuse une seconde, voire même une troisième fois (Fig. 18).

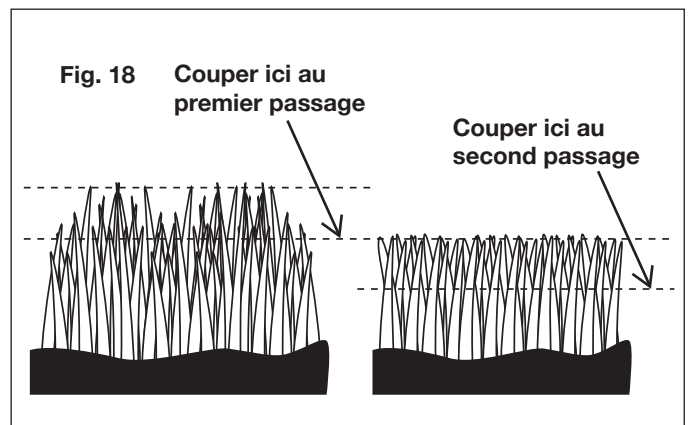

- Couper une trop grande hauteur d'herbe, spécialement quand il fait chaud l'été, peut causer un choc à la racine et affaiblir le gazon. Réduire la hauteur de l'herbe par tontes successives sur deux jours ou plus peut éviter d'abimer la pelouse et la maintenir en bonne santé.
- Si la pelouse a trop poussé (la hauteur de l'herbe est supérieure à 10 cm (4 pouces), il peut s'avérer nécessaire d'utiliser un coupeur de broussailles pour couper l'herbe en trop avant de recommencer à tondre à une hauteur normale.

REMARQUE : ne recouvrez pas la surface herbeuse d'une couche épaisse d'herbe coupée. Envisagez l'utilisation d'un système de ramassage de l'herbe et commencez à entasser le compost.

Soins et entretien

- Pour que votre tondeuse soit efficace, elle nécessite un minimum d'entretien.
- Pour éviter d'endommager la tondeuse ou les lames de coupe, assurez-vous que la zone à tondre est exempte de débris.
- Pour obtenir de meilleurs résultats, lubrifiez régulièrement les surfaces de coupe de la tondeuse, l'arbre du rouleau de coupe et les roues.

Affutage des lames de coupe

- Étalez une mince couche de poudre abrasive de rodage sur la tranche avant des lames du rouleau.
- Réglez le guide de coupe pour que la lame ait un contact léger mais réel sur toute la largeur du guide de coupe.

⚠ MISE EN GARDE! Ne pas trop serrer les vis de réglage, car cela pourrait endommager le guide de coupe. Serrer les deux vis lors du réglage final.

- Tournez les lames du rouleau jusqu'à ce que le tranchant avant de la lame du guide de coupe soit affuté.

⚠ AVERTISSEMENT! Éliminer toute la pâte à roder ou les débris de la lame de guide de coupe, de la lame du rouleau, des pignons et des cliquets.

REMARQUE : utilisez de la poudre abrasive de rodage industrielle ou pour soupapes entre 100 et 240 d'abrasivité. Lubrifiez l'essieu et le pignon à l'aide d'un léger film de graisse pour roulements de moyeu.

Nettoyage et remisage

- Avant le remisage, nettoyez soigneusement l'extérieur de la machine en utilisant une brosse souple et un chiffon doux. N'utilisez pas d'eau, de solvants ou de produits à polir.
- Pour nettoyer la zone des lames, retournez la tondeuse sur son flanc.

⚠ AVERTISSEMENT! Ne pas mettre les mains dans la zone de coupe ou à proximité. Si de l'herbe coupée s'est accumulée dans la zone des lames, la retirer en utilisant un outil de curetage en bois ou en plastique approprié pour le nettoyage des lames.

- Remisez la tondeuse dans un endroit sec. Ne mettez rien sur la partie supérieure de la tondeuse pendant son remisage.

Conseils pour l'entretien

Les tondeuses à rouleau nécessitent relativement peu d'entretien. Pour une coupe régulière, suivez les instructions ci-dessous :

- Toujours maintenir le guide de coupe convenablement réglé. Se reporter au manuel d'instructions pour d'autres conseils.
- Nettoyer et lubrifier régulièrement les tranchants en appliquant une huile légère pour pulvérisation.

IMPORTANT! Les tondeuses à rouleau ont du mal à couper les mauvaises herbes hautes, par exemple les pissenlits, et elles coucheront ces mauvaises herbes au lieu de les couper. Tondez souvent pour éviter ce problème.

Service après-vente et assistance technique

Si votre tondeuse mécanique à rouleau avec sac à herbe Sun Joe® nécessite une réparation ou un entretien, veuillez appeler le service clientèle Snow Joe® + Sun Joe® au 1-866-SNOWJOE (1-866-766-9563).

Numéros de modèle et de série

Lorsque vous communiquez avec l'entreprise pour commander des pièces, vous devez fournir les numéros de modèle et de série de votre produit. Ceux-ci se trouvent sur l'étiquette autocollante apposée sur le carter ou la poignée de votre tondeuse à rouleau avec sac à herbe. Copiez ces numéros dans l'espace réservé ci-dessous.

Veillez noter les numéros suivants sur le carter ou la poignée de votre nouvelle machine :

N° de modèle :

M	J	5	0	0	M														
---	---	---	---	---	---	--	--	--	--	--	--	--	--	--	--	--	--	--	--

N° de série :

--	--	--	--	--	--	--	--	--	--	--	--	--	--	--	--	--	--	--	--



LA PROMESSE DE SNOW JOE® + SUN JOE® À SES CLIENTS

Vous êtes notre client et Snow Joe, LLC (« Snow Joe ») **SE MET EN QUATRE** pour vous servir. Nous nous efforçons de vous rendre l'utilisation de nos produits aussi plaisante que possible. Malheureusement, il peut arriver qu'un produit Snow Joe®, Sun Joe® ou Aqua Joe (« Produit ») ne fonctionne pas ou se casse dans des conditions d'utilisation normales. Nous pensons qu'il est important que vous sachiez ce que vous pouvez attendre de nous. C'est pourquoi nous avons une garantie limitée (« Garantie ») pour nos Produits.

NOTRE GARANTIE :

Snow Joe déclare et garantit que les Produits neufs, d'origine, électriques ou non électriques sont exempts de vices de matière ou de fabrication et, lorsqu'ils font l'objet d'une utilisation résidentielle et ménagère ordinaire, les garantit pendant une période de deux ans à compter de la date d'achat au détail par l'acheteur primitif auprès de Snow Joe ou d'un des revendeurs agréés de Snow Joe, preuve d'achat à l'appui. Étant donné que Snow Joe ne peut pas contrôler la qualité de ses Produits vendus par des revendeurs non agréés, sauf stipulation contraire de la loi, la présente Garantie ne couvre pas les Produits achetés auprès de vendeurs non agréés. Si votre Produit ne fonctionne pas ou si une pièce spécifique couverte par les modalités de la présente Garantie fait l'objet d'un problème quelconque, Snow Joe choisira (1) de vous envoyer une pièce de rechange gratuite, (2) de remplacer le Produit par un produit neuf ou comparable, gratuitement, ou (3) de réparer le Produit. Génial, n'est-ce pas?

La présente Garantie vous donne des droits judiciaires spécifiques, et vous pouvez également avoir d'autres droits qui peuvent varier d'une province ou d'un territoire à l'autre.

ENREGISTREMENT DU PRODUIT :

Snow Joe vous recommande vivement d'enregistrer votre Produit. Vous pouvez l'enregistrer en ligne sur le site snowjoe.com/register, ou en imprimant et en envoyant par courrier une carte d'enregistrement offerte en ligne sur notre site Web, ou par téléphone en appelant notre Service à la clientèle au **1-866-SNOWJOE (1-866-766-9563)**, ou encore en nous envoyant un courriel à l'adresse help@snowjoe.com. Le fait de ne pas enregistrer l'achat de votre Produit n'a aucune conséquence sur vos droits concernant la garantie. Toutefois, l'enregistrement de votre Produit permettra à Snow Joe de mieux répondre au moindre besoin que vous pourriez avoir en matière de service à la clientèle.

QUI PEUT REVENDIQUER LA COUVERTURE DE LA GARANTIE?

La présente Garantie est étendue par Snow Joe à l'acheteur et propriétaire primitif du Produit.

QU'EST-CE QUI N'EST PAS COUVERT?

La présente Garantie ne s'applique pas si le Produit a été utilisé commercialement, pour des travaux non résidentiels ou s'il fait l'objet d'une location. La présente Garantie ne s'applique pas non plus si le Produit a été acheté auprès d'un revendeur non agréé. La présente garantie ne couvre pas non plus les changements cosmétiques qui n'affectent pas le rendement. Les pièces d'usure comme les courroies, les tarières, les chaînes et les dents ne sont pas couvertes au titre de la présente Garantie et peuvent être achetées en ligne sur le site snowjoe.com ou en appelant le **1-866-SNOWJOE (1-866-766-9563)**.



sunjoe.com