

KOBALT™

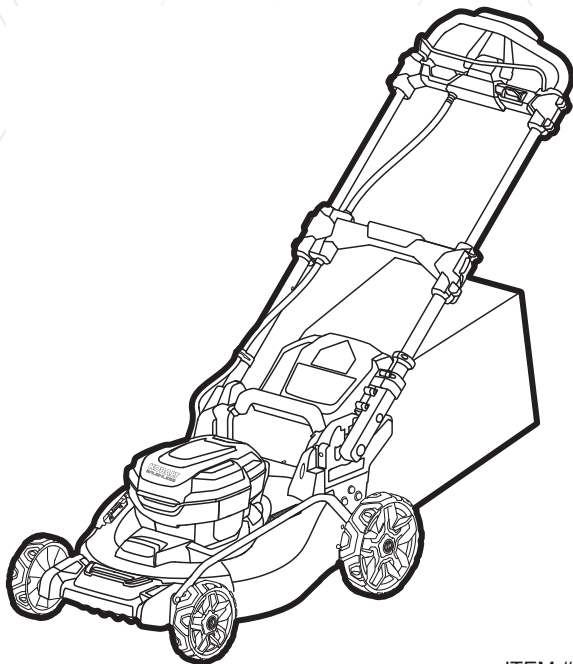

ITEM #1774923/1930593

BRUSHLESS SELF PROPELLED LAWN MOWER

MODEL #KLMS 1024B-03

Español p. 27

ATTACH YOUR RECEIPT HERE

Serial Number _____ Purchase Date _____



Questions, problems, missing parts? Before returning to your retailer, call our customer service department at 1-888-3KOBALT (1-888-356-2258), 8 a.m. - 8 p.m., EST, Monday - Sunday.

TABLE OF CONTENTS

Product Specifications.....	2
Packaging Contents.....	3
Safety Information.....	5
Preparation.....	10
Operating Instructions.....	14
Care and Maintenance.....	18
Troubleshooting.....	25
Warranty.....	26

PRODUCT SPECIFICATIONS

COMPONENT	SPECIFICATION
Rated voltage	48V d.c.
No-Load speed	2700/min (RPM)
Approximate Cutting-Height Setting	1-1/4" (30mm); 1-9/16" (40mm); 2-3/16" (55mm); 2-3/4" (70mm); 3-5/16" (85mm); 4" (100mm)
Deck size	20 in.
Grass bag volume	60 L
Operating and storage temperature	-4°F (-20°C) - 113°F (45°C)
Charging temperature	41°F (5°C) - 104°F (40°C)

Recommended replacement blade for this lawn mower:

Blade	KLMB 124-03
-------	-------------

PACKAGE CONTENTS

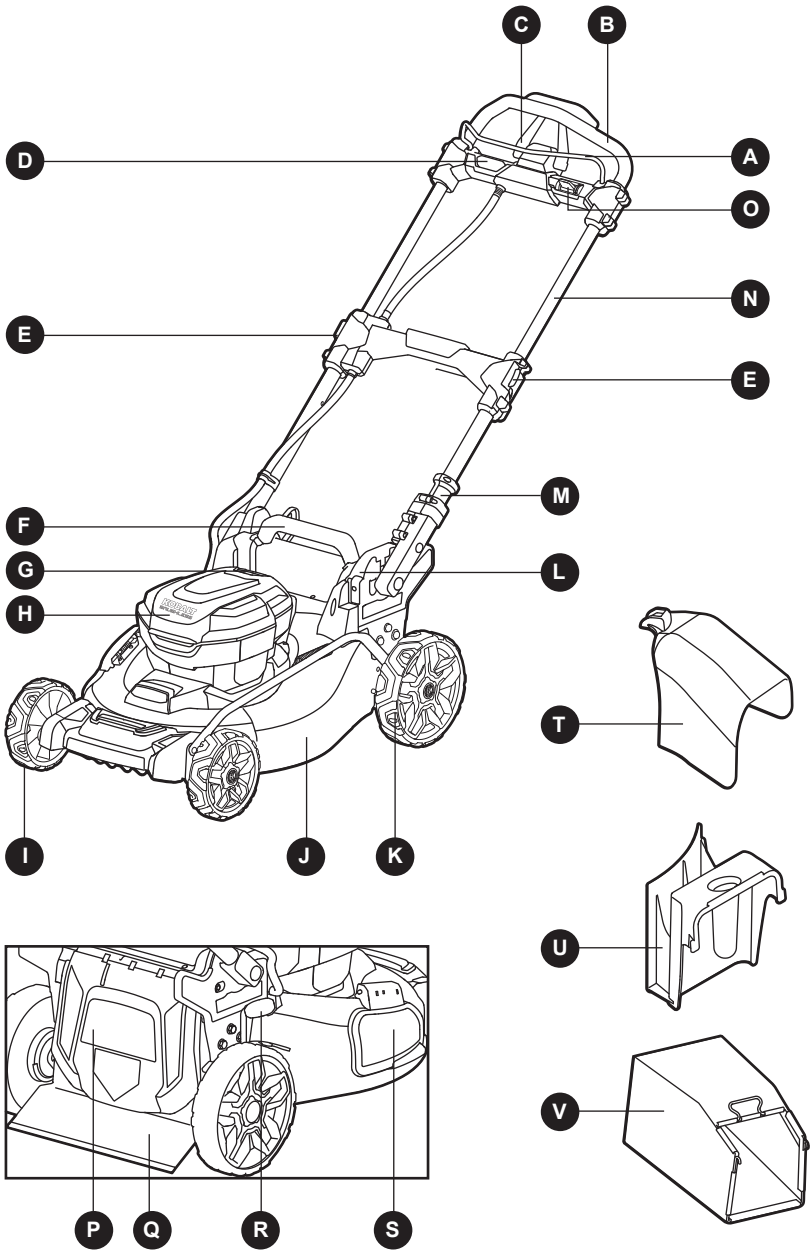

PACKAGE CONTENTS

PART	DESCRIPTION
A	Bail switch (switch lever)
B	Handle
C	Self-propel trigger
D	Safety button
E	Handle-locking clamp (2)
F	Rear handle
G	Power indicator
H	Battery-compartment cover
I	Front wheel
J	Mower deck
K	Rear wheel

PART	DESCRIPTION
L	Support frame with holes
M	Quick-adjust handle
N	Side rail
O	Self-propel speed-control lever
P	Rear-discharge door
Q	Trailing shield
R	Cutting-height adjustment lever
S	Side-discharge door
T	Side-discharge chute
U	Mulching insert
V	Grass bag

WARNING

- Remove the tool from the package and examine it carefully. Do not discard the carton or any packaging material until all parts have been examined.
- If any part of the tool is missing or damaged, do not attach the battery to use the tool until the part has been repaired or replaced. Failure to heed this warning could result in serious injury.



SAFETY INFORMATION

Please read and understand this entire manual before attempting to assemble or operate this product. If you have any questions regarding the product, please call customer service at 1-888-3KOBALT, 8 a.m. - 8 p.m., EST, Monday - Sunday.



WARNING

- The operation of any power tool can result in foreign objects being thrown into your eyes, which can result in severe eye damage. Before beginning power-tool operation, always wear safety goggles or safety glasses with side shields and a full-face shield, when needed. We recommend using a wide vision safety mask over eyeglasses or standard safety glasses with shields. Always use eye protection marked to comply with ANSI Z87.1.
- Some dust created by power cutting, and other construction activities contains chemicals known to the state of California to cause cancer, birth defects, or other reproductive harm. Some examples of these chemicals are:
 - Lead from lead-based paints
 - Crystalline silica from bricks, cement, and other masonry products
 - Arsenic and chromium from chemically-treated lumber
- Your risk from these exposures varies, depending upon how often you do this type of work. To reduce your exposure to these chemicals:
 - Work in a well-ventilated area.
 - Work with approved safety equipment, such as dust masks that are specially designed to filter out microscopic particles.
 - Avoid prolonged contact with dust from power sanding, sawing, grinding, drilling, and other construction activities. Wear protective clothing and wash exposed areas with soap and water. Allowing dust to get into your mouth or eyes or to lie on the skin may promote absorption of harmful chemicals.

Know the Tool

To operate this tool, carefully read this manual and all labels affixed to the tool before using it. Keep this manual available for future reference.











Important

This tool should be serviced only by a qualified service technician.

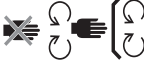
SAFETY INFORMATION

Read All Instructions Thoroughly

Some of the following symbols may be used on this tool. Please study them and their meaning. Proper interpretation of these symbols will allow you to operate the tool better and more safely.

SYMBOL	DEFINITION	SYMBOL	DEFINITION
V	Volts	n_0	No-load Speed
	Direct Current	/min	Revolutions or Strokes per Minute
	A danger, warning or caution. It means 'Attention! Your safety is involved.'		To reduce the risk of injury, user must read instruction manual.
	Wear eye protection.		Maintain Safety Devices - Do not open or remove safety shields while the tool is running.
	Wear protective gloves.		Look Behind While Backing
	DANGER — Steep Slope Hazard		DANGER — Keep Hands and Feet Away
	Remove objects that can be thrown by the blade in any direction.		DANGER — Keep Bystanders Away

IMPORTANT SAFETY INSTRUCTIONS

DANGER

- This machine was built to be operated according to the rules for safe operation included in this manual. As with any type of power equipment, carelessness or error on the part of the operator can result in serious injury. This machine is capable of amputating hands and feet and throwing objects. Failure to observe all safety instructions could result in serious injury or death.

WARNING:

- When using electric lawn mowers, basic safety precautions should always be followed to reduce the risk of fire, electric shock, and personal injury. These basic precautions include the following:

CHILDREN

- Tragic accidents can occur if the operator is not alert to the presence of children. Children are often attracted to the mower and mowing activity. They do not understand the dangers. Never assume that children will remain where you last saw them.
- Keep children out of the mowing area and under the watchful care of a responsible adult other than the operator.



SAFETY INFORMATION

- Be alert and turn the mower off if a child enters the area.
- Use extreme care when approaching blind corners, doorways, shrubs, trees, or other objects that may obscure your vision of a child who may run into the mower.
- Never allow children under 14 years old to operate a power mower. Children 14 years old and over should read and understand the operation instructions and safety rules in this manual and should be trained and supervised by a parent. Only responsible individuals who are familiar with these rules of safe operation should be allowed to use this machine.

OPERATION

GENERAL OPERATION:

- Read this operator's manual carefully in its entirety before attempting to assemble this machine. Read, understand, and follow all instructions on the machine and in the manuals before operation. Be completely familiar with the controls and proper use of this machine before operating it. Keep this manual in a safe place for future and regular reference and for ordering replacement parts.
- Use the right appliance – Do not use the lawn mower for any job except that for which it is intended. Your lawn mower has been designed to perform only one job: to mow grass.
- Don't overreach – Keep proper footing and balance at all times.
- Objects struck by the lawn mower blade can cause severe injuries to persons. The lawn should always be carefully examined and cleared of all objects prior to each mowing.
- Keep the area of operation clear of all persons, particularly small children, and pets.
- Before and while moving backwards with the mower, look behind and down for small children and other people.
- Keep clear of the discharge opening at all times.
- This machine is a precise piece of power equipment, not a plaything. Therefore, exercise extreme caution at all times. Your unit has been designed to perform one job: to mow grass. Do not use it for any other purpose.
- Don't force the lawn mower – it will do the job better and more safely at the rate for which it was designed.
- Thoroughly inspect the area where the equipment is to be used. Remove all stones, sticks, wire, toys and other foreign objects that could be tripped over or picked up and thrown by the blade. Thrown objects can cause serious personal injury.
- Plan your mowing pattern to avoid discharge of material toward roads, sidewalks, bystanders and the like. Also, avoid discharging material against walls or obstructions, which may cause discharged material to ricochet back toward the operator.
- To help avoid blade contact or an injury from thrown objects, stay in the operator zone behind the handles and keep children, bystanders, helpers and pets at least 100 feet (30m) from the mower while it is in operation. Stop the machine if anyone enters the area.
- Always wear safety glasses or safety goggles during operation and while performing an adjustment or repair to protect your eyes. Thrown objects that ricochet can cause serious injury to the eyes. Always use a face or dust mask if the operation is dusty.
- Dress properly – Do not wear loose clothing or jewelry. They can be caught in moving parts. Use of rubber gloves and footwear is recommended when working outdoors. Wear sturdy, rough-soled work shoes and close-fitting slacks and shirts. Shirts and pants that cover the arms and legs and steel-toed shoes are recommended. Never operate this machine in bare feet, sandals, slippery or lightweight (e.g., canvas) shoes.
- Do not put hands or feet near rotating parts or under the cutting deck. Contact with the blade can amputate hands and feet.
- A missing or damaged discharge cover can cause blade contact or injuries from thrown objects.



SAFETY INFORMATION

- Many injuries occur as a result of the mower being pulled over the foot during a fall caused by slipping or tripping. Do not hold onto the mower if you are falling; immediately release the handle.
- Never pull the mower back toward you while you are walking. If you must back the mower away from a wall or obstruction, first look down and behind you to avoid tripping, and then follow these steps:
 - Step back from mower to fully extend your arms.
 - Be sure you are well balanced with sure footing.
 - Pull the mower back slowly, no more than halfway toward you.
 - Repeat these steps as needed.
- Do not operate the mower while under the influence of alcohol or drugs.
- Stay alert – watch what you are doing. Use common sense. Do not operate the lawn mower when you are tired.
- The motor/blade control handle is a safety device. Never attempt to bypass its operation. Doing so makes the safety device inoperative and may result in personal injury through contact with the rotating blade. The motor/blade control handle must operate easily in both directions and automatically return to the disengaged position when released.
- Avoid dangerous environments – Don't use lawn mowers in damp or wet locations so as to avoid slipping and falling during operation.
- Always be sure of your footing. A slip and fall can cause serious personal injury. If you feel you are losing your footing, release the motor/blade control handle immediately and the blade will stop rotating within three seconds.
- Mow only in daylight or good artificial light. Walk, never run while operating.
- Stop the blade when crossing gravel drives, walks or roads.
- If the equipment should start to vibrate abnormally, immediately stop the motor, remove the battery and check for the cause. Vibration is generally a warning of trouble.
- Before cleaning the machine, unclogging the chute or removing or replacing the grass bag, mulching insert, or side-discharge chute, turn the motor off and wait until the blade comes to a complete stop, then remove the battery pack. The cutting blade continues to rotate for a few seconds after the motor is shut off.
- Never place any part of the body in the blade area until you are sure the blade has stopped rotating.
- Never operate the mower without the proper trailing shield, discharge cover, grass bag, mulching insert, side-discharge chute, motor/blade control handle or other safety protective devices in place and working. Never operate the mower with damaged safety devices. Failure to do so can result in personal injury.
- If situations occur that are not covered in this manual, use care and good judgment. Contact customer service.
- Use only with the battery packs and chargers listed below:

BATTERY PACK	CHARGER
KB 124-03; KB 224-03; KB 424-03; KB 524-03; KB 624-03; KXB 424-03	KRC 2445-03; KRC 2490-03; KRC 2404-03; KDPC 124-03

OPERATION ON A SLOPE:

Slopes are a major factor related to slip-and-fall accidents, which can result in severe injury. Operation on slopes requires extra caution. If you feel uneasy on a slope, do not mow it. For your safety, use the slope gauge on page 22 to measure slopes before operating this unit on a sloped or hilly area. If the slope is greater than 15 degrees, do not mow it.



SAFETY INFORMATION

Do:

- Mow across the face of slopes; never mow up and down. Exercise extreme caution when changing direction on slopes.
- Watch for holes, ruts, rocks, hidden objects, or bumps which can cause you to slip or trip. Tall grass can hide obstacles.

Do not:

- Do not mow near drop-offs, ditches or embankments; you could lose your footing or balance.
- Do not mow slopes greater than 15 degrees, as shown on the slope gauge.
- Do not mow on wet grass. Unstable footing could cause slipping.

SERVICE



WARNING

- Grass bag components, the discharge cover, side-discharge chute, mulching insert and trailing shield are subject to wear and damage, which could expose moving parts or allow objects to be thrown and could increase the risk of injury. For safety protection, frequently check all components and replace damaged components immediately with identical replacement parts, listed in this manual.
- Do not wash the mower with a hose; avoid getting water in the motor and electrical connections.
- Remove the battery and store the idle lawn mower in a covered area when not in use. Allow the motor to cool before storing it in any enclosure. The lawn mower should be stored in a dry, high, or locked-up enclosure, out of reach of children.
- When servicing, use only identical replacement parts listed in this manual. Use of parts that do not meet the original equipment specifications may lead to improper performance and compromised safety.
- Remove or disconnect the battery pack before servicing, cleaning, or removing material from the lawn mower.
- Follow instructions for lubricating and changing accessories.
- Keep handles dry, clean and free from oil and grease.
- To reduce a fire hazard, keep the motor cover free of grass, leaves and debris build-up.
- Check the blade and motor mounting bolts at frequent intervals for proper tightness. Also, visually inspect the blade for damage (e.g., bending, cracking and wear.). Replace the blade only with the identical replacement blade, as listed in this manual.
- Maintain your mower with care – keep the mower blade sharp and clean for the best and safest performance. Mower blades are sharp and can cut. Wrap the blade or wear gloves and use extra caution when servicing it.
- Keep all nuts, bolts, and screws tight to be sure the equipment is in safe working condition.
- Never remove or tamper with safety devices. Regularly check their proper operation. Never do anything to interfere with the intended function of a safety device or to reduce the protection provided by a safety device.
- Always stop the motor before making adjustments to a wheel or a cutting-height adjustment.
- After striking a foreign object, stop the motor, remove the battery pack, allow the blade to stop rotating, and thoroughly inspect the mower for any damage. Repair the damage before operating the mower.
- Maintain or replace safety and instruction labels, as necessary.
- Do not incinerate the appliance even if it is severely damaged. The batteries can explode in a fire.
- Do not expose a battery pack or tool to fire or excessive temperature. Exposure to fire or temperature above 212 °F (100°C) may cause explosion.
- **SAVE THESE INSTRUCTIONS.** Refer to them frequently and use them to instruct others who may use this tool. If you lend this tool to someone else, also lend these instructions to them to prevent misuse of the product and possibly injury.

PREPARATION

Know Your Mower

This mower can only be used for grass mowing. Before attempting to use the mower, familiarize yourself with all of its operating features and safety requirements.

WARNING

- Do not allow familiarity with the mower to cause carelessness. Remember that one careless moment is enough to cause severe injury. Before attempting to use any tool, be sure to become familiar with all of the operating features and safety instructions.
- Do not attempt to modify this tool or create accessories not recommended for use with this tool. Any such alteration or modification is misuse and could result in a hazardous condition leading to possible serious personal injury.

ASSEMBLY

WARNING

- To prevent accidental starting that could cause serious personal injury, always remove the battery pack from the tool when assembling parts.
- Do not use any attachments or accessories not recommended by the manufacturer of this product. The use of attachments or accessories not recommended can result in serious personal injury.

1. Assembling the Grass Bag

- a. Check the grass bag before assembling to make sure that there is no damage.
- b. Slide the grass bag onto the frame, as shown in Fig. 1a.
- c. Assemble the top clips to the frame, then assemble the two side clips. Assemble the bottom clip last.
- d. The completely assembled grass bag is shown in Fig. 1b.

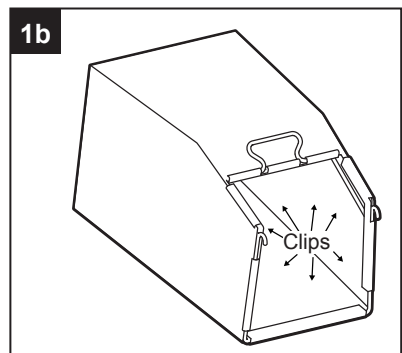
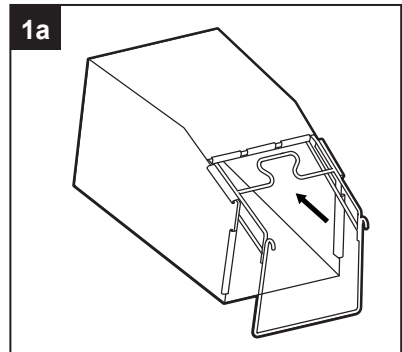

ASSEMBLY

2. Adjusting the Foldable Handle

⚠ WARNING

- Do not attempt to start the mower until the handle has been locked at one of the three preset operating positions.

Locked Storage Position

Your mower is shipped with the handle in the compact, locked position (Fig. 2a).

Operating Position

The mower is equipped with three operating positions: UPPER / MIDDLE / LOWER OPERATING POSITION (Fig. 2b)

- Hold the quick-adjust handle (M) with your right hand to release the handle from the storage position. Lift the handle with your left hand. Gently pivot the handle backward until you hear and feel the lock pin engage in the Upper Operating Position.
- Hold the quick-adjust handle with your left hand to release the handle from the upper operating position. Begin to lower the handle with your right hand, and then release the lever. Gently pivot the handle downward until you hear and feel the lock pin engage in the Middle Operating Position.
- Hold the quick-adjust handle with your left hand to release the handle from the middle operating position. Begin to lower the handle with your right hand, and then release the lever. Gently pivot the handle downward until you hear and feel the lock pin engage in the Lower Operating Position.
- Fully extend the side rails (N) and securely close the two handle-locking clamps (E) after achieving the position you choose. (Fig. 2c).

NOTICE: The motor cannot be started unless:

- The side rails are fully extended.
- Both green handle-locking clamps are securely closed.
- The handle is locked into one of the three operating positions.

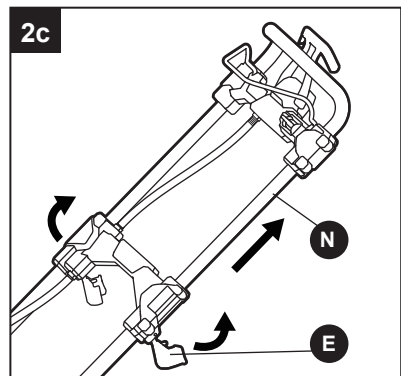
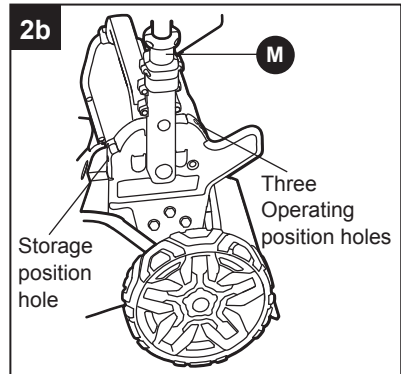
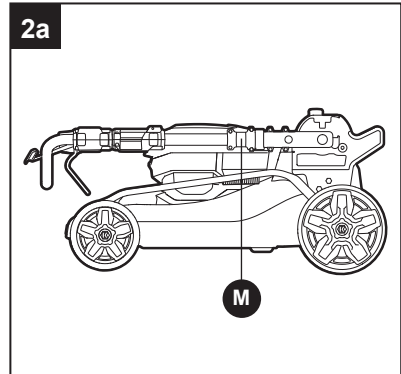

ASSEMBLY

3. Attaching/Removing the Mulching Insert

⚠ WARNING

- Do not at any time make any adjustment to the lawn mower without first stopping the motor, removing the battery pack, and waiting for the blade to stop rotating.
- a. Remove the battery.
- b. Lift the rear-discharge door (P).
- c. Grasp the handle of the mulching insert (U) and fully insert it into the mower so that it is securely seated.
- d. Push the top of the mulching insert and insert it into the mower. Check to see that it is securely seated in the deck.
- e. Release the rear-discharge door and make sure that it rests firmly against the mulching insert.
- f. To remove the mulching insert, lift the rear-discharge door, grasp the handle of the mulching insert, and pull the mulching insert out

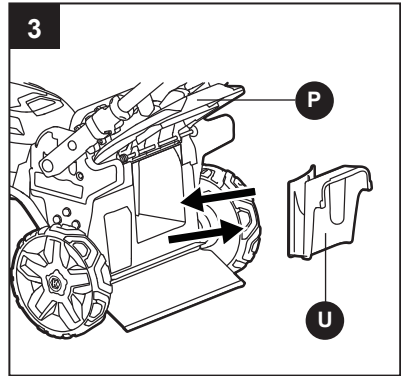

4. Attaching/Removing the Grass Bag

⚠ WARNING

- Do not at any time make any adjustment to the lawn mower without first stopping the motor, removing the battery pack, and waiting for the blade to stop rotating.

NOTICE: Remove the mulching insert or side-discharge chute before attaching the grass bag on the mower.

- a. Remove the battery.
- b. Adjust the handle to the Locked Storage Position (please see Adjusting the Foldable Handle).
- c. Lift the rear-discharge door (P).
- d. Remove the mulching insert (U).
- e. Hook the grass bag assembly on the pivot rod. Release the discharge door so that it rests on the grass bag.

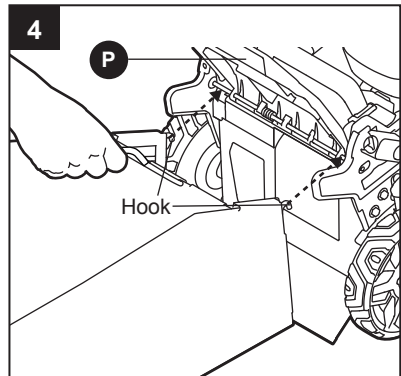

To Remove the Grass Bag

- a. Lift the rear-discharge door on the mower. Lift the grass bag up and off the pivot rod.
- b. Release the discharge door.

⚠ WARNING

- When using the grass bag, never operate the mower unless the hooks on the grass bag are firmly seated on the pivot rod and the rear-discharge door rests firmly against the top of the grass bag.
- Under normal usage, bag material is subject to wear. To reduce the risk of injury, frequently inspect the bag assembly and replace if there are any signs of wear or deterioration. Use only grass bags manufactured for this mower.

ASSEMBLY

5. Attaching/Removing the Side-Discharge Chute

WARNING

- Do not at any time make any adjustment to the lawn mower without first stopping the motor, removing the battery pack, and waiting for the blade to stop rotating.
- a. Remove the battery.
- b. Lift the side-discharge door (P).
- c. Align the holes of the side-discharge chute (T) with the protrusions of the doorsill. Release the side-discharge door and make sure that it locks firmly against the side-discharge chute.
- d. To remove the side-discharge chute, lift the side-discharge door, grasp the side-discharge chute and pull it out.

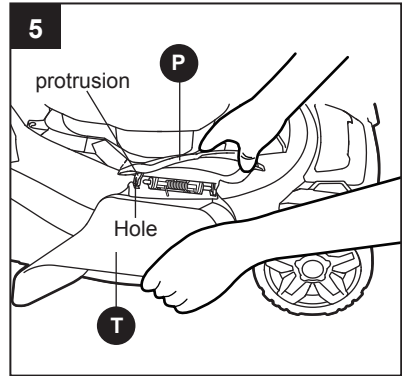

6. Cutting-Height Adjustment

WARNING

- Do not at any time make any adjustment to the lawn mower without first stopping the motor, removing the battery pack, and waiting for the blade to stop rotating.
- Keep your feet away from the deck when adjusting its height.

The mower can be set to any of 6 cutting heights between 1-3/16" (30mm) and 4" (100mm). Choose the proper cutting height according to the type and condition of the grass.

- a. Grasp the height-adjustment lever (R), and move it outwards.
- b. Move the lever toward the back or the front of the mower and engage the lever in the desired cutting-height position on the mower deck.

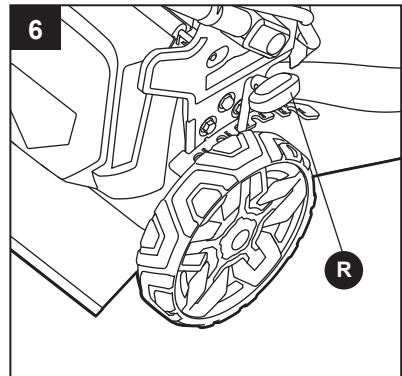

OPERATING INSTRUCTIONS

⚠ WARNING

- Always wear eye protection with side shields marked to comply with ANSI Z87.1, along with hearing protection. Failure to do so could result in objects being thrown into your eyes and other possible serious injuries.
- Do not use any attachments or accessories not recommended by the manufacturer of this product. The use of attachments or accessories not recommended can result in serious personal injury.

7. To Attach Battery Pack

- a. Open the battery-compartment cover (H).
- b. Align the raised portion on the battery pack with the grooves on the bottom of the tool, then slide the battery pack onto the tool, as shown.
- c. Make sure that the latches on the battery pack snap into place and the battery pack is secured to the tool before beginning operation.
- d. Batteries with a capacity of 4.0Ah or greater are recommended to achieve proper cutting performance and reasonable runtime.

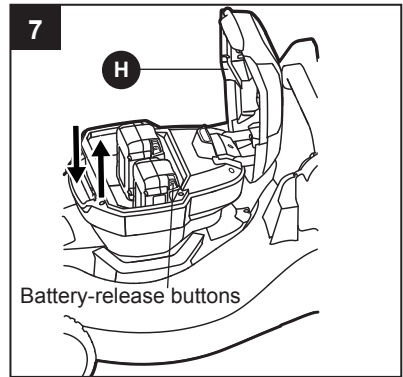

NOTICE: When placing the battery pack on the tool, be sure that the raised rib on the battery pack aligns with the groove on the tool and the latches snap into place properly. Improper assembly of the battery pack can cause damage to internal components.

To Detach Battery Pack

- a. Press the battery-release buttons to release the battery pack.
- b. Pull backward on the battery pack to remove it from the tool.

⚠ WARNING

- Battery tools are always in operating condition. Therefore, always remove the battery pack when the tool is not in use or when carrying the saw at your side.

8. Power Indicator on the Mower

The mower is equipped with a power indicator (G) to indicate the charge level of the battery pack(s) and the working status of the mower. The power indicator will illuminate when the blade is rotating.

- The green light indicates that the battery packs are over 20% of its charge capacity.
- The red light indicates the battery pack's charge is low.
- The blinking red light indicates that the battery pack is overheated and needs cool down.

Mower-Overload Protection

To prevent overload conditions, do not try to remove too much grass at one time. Slow your cutting pace or raise the cutting height.

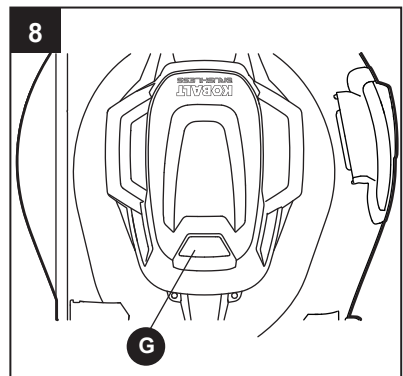

OPERATING INSTRUCTIONS

Your mower has built-in overload circuit protection. When the mower is overloaded, the motor will stop and the power indicator on the mower will be off. Remove the battery pack from the mower. Check to see if grass has collected beneath the deck and clear it, if necessary, then install the battery and restart the mower.

Battery High-Temperature Protection

The battery pack will generate heat during operation. The heat dissipates more slowly in hot weather. If the battery was overheated during operation, the protection circuit will immediately turn off the mower to protect the battery pack from heat damage. The power indicator on the mower will show a red blinking light.

Release the bail handle, wait until the battery pack cools down, then restart the mower.

9. To Start/Stop the Mower

! WARNING

- The operation of any lawn mower can result in foreign objects being thrown into your or others' eyes, which can damage eyes severely. Always wear safety glasses while operating the mower or while performing any adjustments or repairs on the mower.
- Ensure that other people and pets remain at least 100' (30m) away from the mower when it is in use.
- The blade will continue to rotate for a few seconds after the mower is turned off. Allow the motor/blade to stop rotating before starting it again. Do not rapidly turn the mower off and on.

! CAUTION

- Do not attempt to override the operation of the safety button and bail switch.

NOTICE: The motor cannot be started unless:

- The side rails (N) are fully extended.
- Both handle-locking clamps (E) are securely closed.
- The handle (B) is locked into one of the three operating positions.

To start the mower

- a. Attach two KOBALT battery packs to the mower and close the battery-compartment cover (H).
- b. Depress the safety button (D).
- c. With the safety button depressed, pull the bail switch (A) upward to meet the handle and release the safety button.
- d. The mower will start.

To stop the mower

- a. Fully release the bail switch (A).
- b. The electric brake will stop the blade rotation within 3 seconds of the bail switch release.

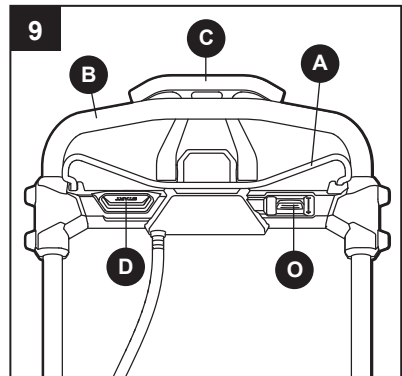

OPERATING INSTRUCTIONS

10 Variable-Speed Self-Propel System

The mower is equipped with variable-speed self-propel capability. This system is independent of the blade On-Off switch; it is not dependent on blade rotation. For example, when you have completed cutting your lawn, you can use the self-propel function to propel the mower back to your storage location with no blade rotation. Or you may choose to operate the mower as a non-self-propelled mower to maximize battery run time.

To operate the self-propel system without blade rotation, push the self-propel trigger (D) to the handle.

To turn the self-propel function off, release the self-propel trigger.

The system has variable speed. To increase the speed, move the self-propel-speed-control lever (O) forwards. To decrease the speed, move the self-propel speed-control lever backwards.

To operate with the blade rotating for cutting:

- Depress the safety button (D).
- With the safety button depressed, pull the bail switch (A) upward to the handle and release the safety button.
- Hold the bail switch against the handle with your left hand. Push the self-propel trigger (C) to the handle with your right hand.
- With your right hand, hold both the bail switch and the self-propel trigger against the handle and use your left hand to adjust the self-propel speed-control lever (O) to choose the desired speed.

When it is necessary to mow around an object, it may be easier to mow with the self-propel system turned off.

NOTICE: When you turn off the self-propel system, for example, at the end of a row, it may become temporarily locked if you pull backwards on the mower. Simply push ahead slightly and then move the mower as required.

WARNING

- To reduce the risk of injury, never attempt to override the operation of the switch or self-propel system. Use the self-propel system for its intended purpose only.

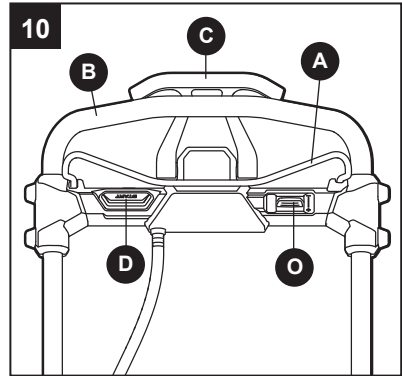

OPERATING INSTRUCTIONS

11. Mowing Tips

NOTICE: A sharp blade will greatly enhance the performance of the mower, especially when cutting tall grass. Make sure to check the sharpness of the blade before mowing.

- Verify that the lawn is free of stones, sticks, wires, and other objects which could damage the lawn mower or motor. Such objects could be accidentally thrown by the mower in any direction and could cause serious personal injury to the operator and to others.

WARNING

- If you strike a foreign object, stop the motor and remove the battery. Thoroughly inspect the mower for any damage and repair the damage before restarting and operating the mower. Excessive vibration of the mower during operation is an indication of damage. The unit should be promptly inspected and repaired.
- For best results, do not mow in circles. Travel back and forth across the lawn.
- When cutting thick grass, reduce your walking speed in order to allow for a more effective cut and a proper discharge of the clippings.
- To maintain a healthy lawn, cut off only one-third or less of the total length of the grass. The average lawn should be approximately 1-1/2 to 2 inches long during cool months, and between 2 to 3-1/4 inches long during hot months.

Slope

WARNING

- Do not mow a slope that has an angle of greater than 15° (a rise of approximately 2 1/2' (0.75 m) every 10' (3 m)). Mow across the face of a slope and never up and down.

12. Mulching Tips

WARNING

- Inspect the area where the mower is to be used and remove all stones, sticks, wire and other debris that might be thrown by the rotating blade.
- Release the switch to turn off the mower blade rotation when crossing any graveled areas; stones can be thrown by a rotating blade.
- Set the mower to the highest cutting height when mowing on uneven ground or in tall growth.
- For effective mulching, do not cut wet grass; it tends to stick to the underside of the deck, preventing the proper mulching of grass clippings. The best time to mow grass is in the late afternoon, when the grass is dry and the newly cut area will not be exposed to direct sunlight.
- For the best mulching performance, set the cutting height to remove approximately one third of the grass-blade length, ideally no more than 1 1/2" at one time. If the grass is overgrown, it may be necessary to increase the cut height to make it easier to mow and to prevent overloading the motor. Slow your cutting pace in tall or thick grass conditions. For mulching extremely thick or tall grass, it is advisable to first cut at a high cut-height setting, and then re-cut to the final cut height. Otherwise, make narrower cuts and mow slowly. **ALWAYS MAKE SURE THAT THE BLADE IS SHARP.**

CARE AND MAINTENANCE

WARNING

- All maintenance should only be carried out by a qualified service technician.
- Before cleaning or performing any maintenance, remove the battery pack. For safe and proper operation, always keep the tool and its ventilation slots clean.
- When servicing, use only identical replacement parts. Use of any other parts may create a hazard or cause product damage.
- Always wear safety goggles or safety glasses with side shields during power tool operation or when blowing dust. If the operation is dusty, also wear a dust mask.
- Do not at any time let brake fluids, gasoline, petroleum-based products, penetrating oils, etc., come in contact with plastic parts. Chemicals can damage, weaken, or destroy plastic, which may result in serious personal injury.

13. Cleaning

WARNING

- Always remove the battery pack when servicing or transporting the mower.
- When cleaning the mower, DO NOT immerse in water or other liquids.

The underside of mower deck should be cleaned after each use, as grass clippings, leaves, dirt and other debris will accumulate. This accumulation is undesirable, as it will promote rust and corrosion.

Remove any build-up of grass and leaves on or around the drive shaft and motor fan (do not use water). Wipe the mower clean with a damp cloth.

14. Lubrication

Lubricate with light oil as directed below at least once each season.

- Periodically lubricate the spring and pivot pin in the quick-adjust handle, the torsion spring, and pivot of the rear-discharge door with light oil to prevent rust.
- Place the mower into the locked storage position, place the folded mower upright on the ground.
- Lubricate the deck-height adjustment joint.
- Lubricate the bearings on the drive shaft near the rear wheels and the bearings in the front wheels.

CARE AND MAINTENANCE

15. Removing the Blade

! WARNING

- Always protect your hands by wearing heavy gloves or wrapping the cutting edges with rags or other materials when performing any maintenance on the mower blade. Always remove the battery pack when servicing or transporting the mower.

NOTICE: The following tools are required for replacing the blade:

- 9/16" (14mm) wrench
 - Torque wrench
 - Manual screwdriver or metal rod with a diameter of 5/16" (8mm)
 - Manual screwdriver or metal rod with a diameter 1/4" (6.35mm) or less
- a. Stop the motor; remove the battery pack from the mower.
 - b. Turn the mower on its side.
 - c. While wearing protective gloves, place a metal rod (e.g., a 3.5" length screw bit) with diameter less than 5/16" (8mm) into the fixing hole to act as a stabilizer.
 - d. Use a 9/16-inch (14mm) wrench to turn the blade bolt counterclockwise to loosen it.
 - e. While wearing protective gloves, remove the bolt, outer flange, and the blade (Fig. 15b).

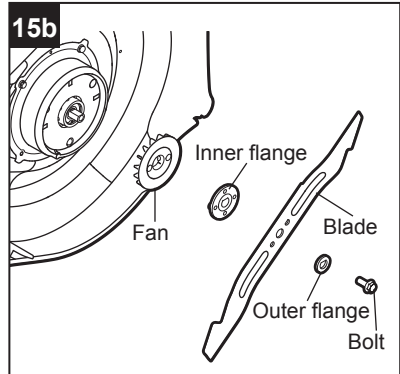
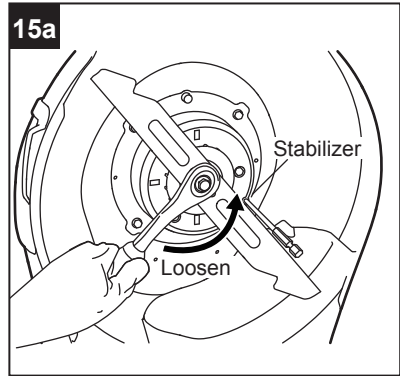

CARE AND MAINTENANCE

16. Installing the Blade

! WARNING

- Always protect your hands by wearing heavy gloves or wrapping the cutting edges with rags or other materials when performing any maintenance on the mower blade.
- Always remove the battery pack when servicing or transporting the mower.

NOTICE: To re-install or replace the blade, be sure to replace the parts in the exact order in which they were removed.

- a. Mount the inner flange to the fan.
- b. Mount the fan and the inner flange onto the motor shaft with the fan blade towards the deck.
- c. While wearing protective gloves, position the blade on the inner flange with the surface stating "THIS SIDE FACING GRASS" facing toward the outside.
- d. Align the outer flange with the shaft and assemble it in place.
- e. Mount the bolt into the shaft and turn it clockwise by hand to re-tighten it.
- f. While still wearing protective gloves, hold the blade with one hand and turn the fan with the other hand to align the holes in the blade with the through holes in the inner flange.
- g. Place a metal rod (e.g., a 3.5" length screw bit) with diameter less than 1/4 inch (6.35mm) into the aligned holes to act as a stabilizer. Place another metal rod (e.g., a 3.5" length screw bit) with diameter less than 5/16" (8mm) into the fixing hole to act as another stabilizer.
- h. Use a 9/16-inch (14mm) torque wrench (not included) to tighten the bolt clockwise. The recommended torque for the blade bolt is 36-43 ft-lb (49-59Nm).

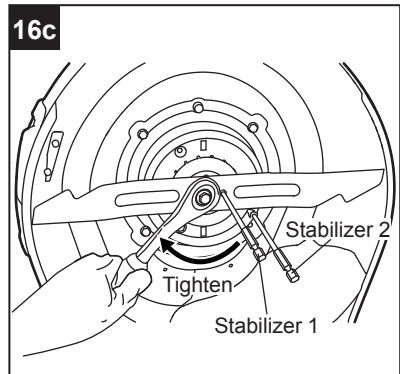
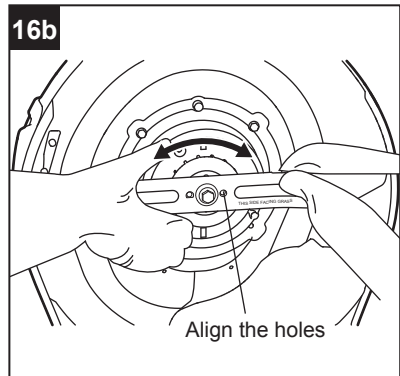
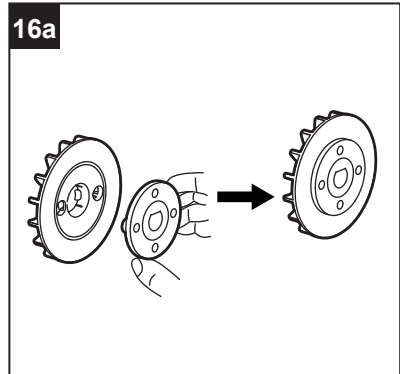

17. Sharpening the Blade

WARNING

- Always protect your hands by wearing heavy gloves or wrapping the cutting edges with rags or other materials when performing any maintenance on the mower blade. Always remove the battery pack when servicing or transporting the mower.
- Use proper eye protection while removing, sharpening, and installing the blade.
- A worn, cracked, or damaged blade can break, and pieces of the damaged blade can become dangerous projectiles. Thrown objects can cause serious injury. Inspect the blade regularly and do not operate the mower with a worn or damaged blade.

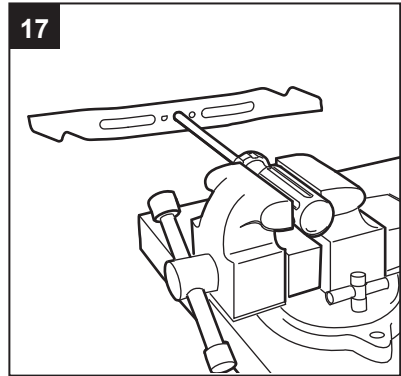

NOTICE: Keep the blade sharp for best mower performance. A dull blade does not cut grass cleanly or mulch properly.

A dull blade can be sharpened, but a blade that is excessively worn, bent, cracked, or otherwise damaged must be replaced. A worn or damaged blade can break, causing blade pieces to be thrown from the mower.

If the blades are found to be bent, replace it.

Sharpening Frequency

Sharpening the blade twice during a mowing season is usually sufficient under normal circumstances. Sand causes the blade to dull quickly; if your lawn has sandy soil, more frequent sharpening may be required.

When Sharpening the Blade:

- Make sure that the blade remains balanced.
- Sharpen the blade at the original cutting angle.
- Sharpen the cutting edges on both ends of the blade, removing an equal amount of material from each end.

To check the blade balance:

Clamp a nail or a screwdriver with a round shank in the horizontal position. Position the blade so that the nail or round shank of the screwdriver supports the blade through its center hole. Balance the blade horizontally. If either end of the blade rotates downward, remove some metal from the heavy or lower end until the blade is balanced. It is balanced when neither end drops.

WARNING

- An unbalanced blade will cause excessive vibration when rotating at high speeds. It may cause damage to the mower and could break, causing personal injury.

CARE AND MAINTENANCE

18. Replacing the Wheels

⚠ WARNING

- Always remove the battery pack when servicing or transporting the mower. We recommend having this carried out by an after-sales service provider.
- a. Turn the mower on its side with the upper surface against a wall.
- b. Use a flat blade screwdriver to pry the dust cover away from the wheel.
- c. Use an adjustable or ½-inch (13mm) wrench to turn the bolt counterclockwise to loosen it.
- d. For front wheel, remove the bolt, the worn wheel, the wave washer, and flat washer from the wheel axle.
- e. For rear wheel, separate the drive gear from the worn wheel by loosening and removing the screws. Save them for reassembling the new rear wheel.

NOTICE: During drive-gear mounting, the surface of the gear marked "out" should face toward outside (Fig. 18c).

- f. Mount the wave washer and the new wheel on the wheel axle. Note that the round recess must face outward.
- g. Lock the wheel with the bolt by tightening the bolt clockwise.
- h. Mount the dust cover onto the wheel and press it into place.

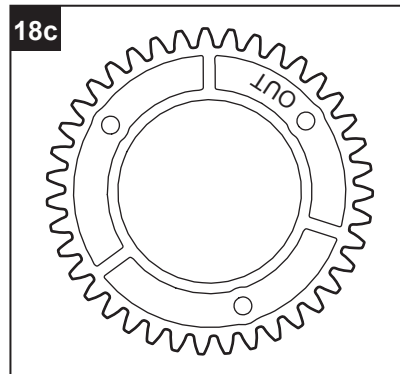
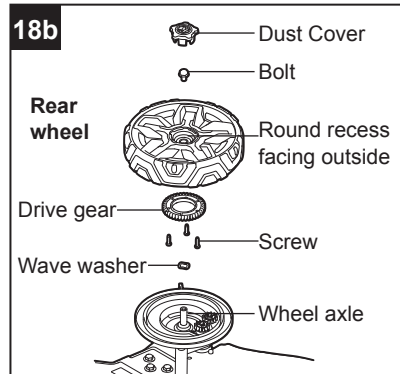
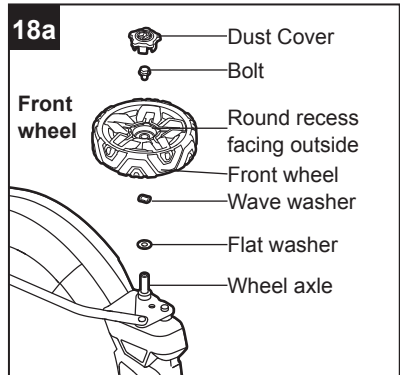

19. Replacing the Trailing Shield

⚠ WARNING

- Always remove the battery pack when servicing or transporting the mower.
- Never operate the mower unless the trailing shield is in place and working. Never operate the mower with damaged safety devices. Failure to do so can result in personal injury. The trailing shield is subject to wear and damage, which could expose moving parts or allow objects to be thrown. For safety protection, frequently check the trailing shield and replace it immediately with only the identical replacement part, listed in this manual. We recommend having this carried out by an after-sales service provider.

- a. Remove the battery.
- b. Turn the mower on its side with the upper surface against a wall.
- c. Remove the rear wheel on the top side, following the section “Replacing the Wheels” in this manual.
- d. Loosen the wheel-cover locking screw, then remove the wheel cover from the wheel shaft (Fig. 19a).
- e. Repeat steps a to d above the remove the other rear wheel and the wheel cover.
- f. Loosen the locking screw for the trailing shield (Q) on both sides; remove the worn trailing shield (Fig. 19b).
- g. Replace with a new trailing shield and attach it with the two locking screws and flat washers.
- h. Re-install the rear wheel covers and rear wheels; be sure to replace the parts in the exact order in which they were removed (Fig. 19c).

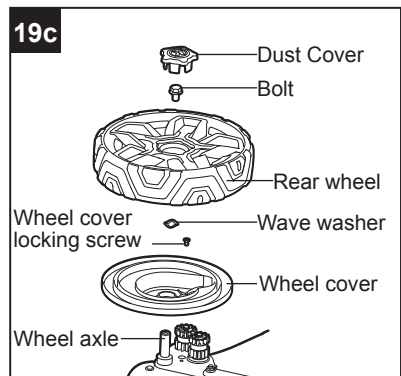
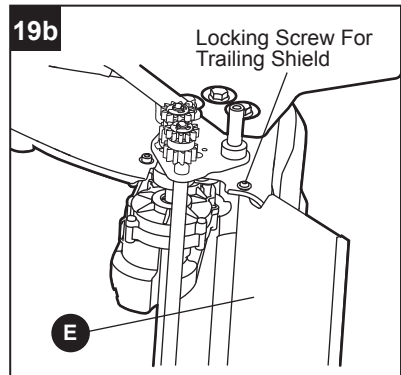
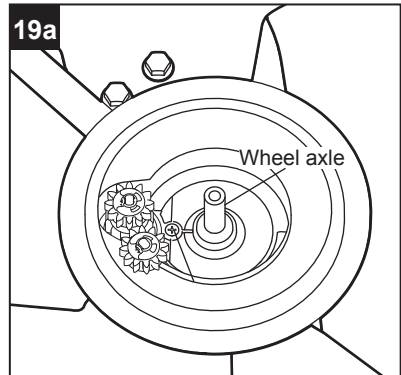

CARE AND MAINTENANCE

20. Transporting and Storing the Mower

- Do not store or transport the mower when it is running. Always remove the battery pack before storing or transporting.
- Before storing, clean the mower thoroughly as directed. Lubricate the mower as directed.
- Inspect the blade and replace it or sharpen it, if required.
- Store the mower at room temperature in a dry, clean location that is locked and/or inaccessible to children.
- Keep away from corrosive agents such as garden chemicals and de-icing salts.
- Do not cover the lawn mower with a solid, plastic sheet. Plastic coverings trap moisture around the mower, which causes rust and corrosion.

The handle can be folded away completely for storage:

- a. Remove the grass bag.
- b. Move the cutting-height-adjustment lever (R) toward the front and engage it in the lowest setting (setting 1).
- c. Open the handle-locking clamps (E) and fully recess the side rails (N) to the compact position.
- d. Pull and hold the quick-adjust handle with your right hand to release the handle. Gently pivot the handle toward the front of the mower; release the quick-adjust handle and continue to pivot the handle until you hear and feel the lock pin engage in the locked storage position.
- e. Store the mower upright or flat.

WARNING

- If the mower tips over from the upright position, mower damage or personal injury may result. Always keep the mower stable and out of the reach of children when it is in the upright position. If possible, lay it flat for storage.

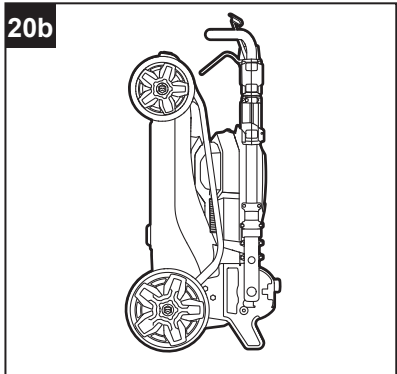
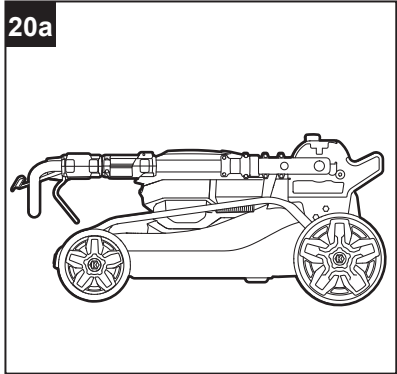

TROUBLESHOOTING

WARNING

- Turn the switch to the “OFF” position and remove the battery before performing troubleshooting procedures.

PROBLEM	POSSIBLE CAUSE	CORRECTIVE ACTION
Tool does not work.	1. Low battery capacity.	1. Charge the battery pack.
	2. The side rails are not extended to their maximum length and the clamps are not locked in position.	2. Fully extend the handle and lock both clamps.
	3. Battery overheating (The power indicator on the mower will flash red light).	3. Wait to cool down, at which point it can be started again.
The mower cuts unevenly	1. Dull blade.	1. Sharpen or replace the blade.
	2. The blade is assembled incorrectly.	2. Reassemble the blade, following the section “ Installing the Blade ” in this manual.
The mower does not mulch properly	1. Wet grass clippings are sticking to the underside of the deck.	1. Wait until the grass dries before mowing.
	2. The mower is set to cut too much grass at once.	2. Raise the deck to a higher cutting-height setting.
Mower is difficult to pull back when the self-propel is turned off	The wheels are temporarily locked.	Simply push ahead slightly and then move the mower as desired.
Red light flash	Battery overheating, tool has stopped working in order to protect internal circuits.	Wait to cool down, at which point it can be started again.
Red light illuminate	Low battery capacity.	Charge the battery pack.
Both light are off	Motor overheating or Battery/tool over load, tool has stopped working in order to protect internal circuits.	Wait to cool down, remove the battery and reinstall, at which point it can be started again.
	Battery is depleted.	Charge the battery pack.

WARRANTY

For 5 years from the date of purchase, the power tool is warranted for the original purchaser to be free from defects in material and workmanship. This guarantee does not cover damage due to abuse, normal wear, improper maintenance, neglect, unauthorized repair/alteration, or expendable parts and accessories expected to become unusable after a reasonable period of use.

If you think your product meets the above guarantee criteria, please return it to the place of purchase with valid proof of purchase and the defective product will be repaired or replaced at no charge. This guarantee gives you specific legal rights, and you may also have other rights that vary from state to state.

L G SOURCING, INC. MOORESVILLE, NC 28117

Printed in China

KOBALT™

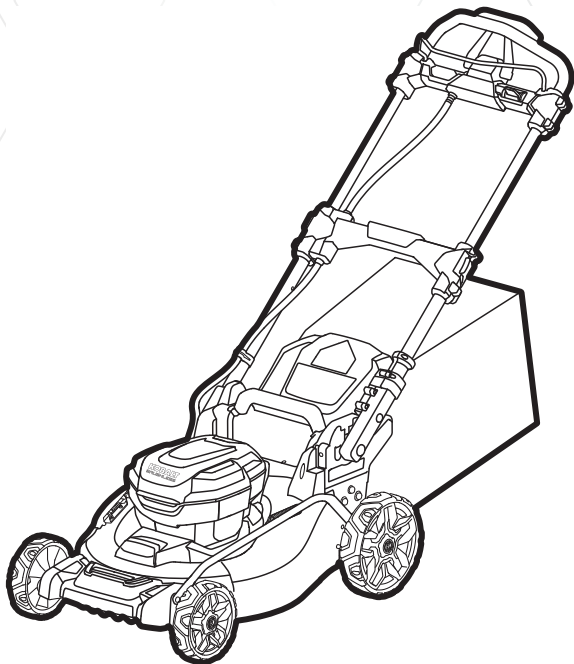

ARTÍCULO #1774923/1930593

PODADORA DE CÉSPED SIN ESCOBILLAS AUTOPROPULSADA

MODELO #KLMS 1024B-03

ADJUNTE SU RECIBO AQUÍ

Número de serie _____ Fecha de compra _____



¿Preguntas, problemas, piezas faltantes? Antes de volver a la tienda, llame a nuestro departamento de servicio al cliente al 1-888-3KOBALT (1-888-356-2258), de lunes a viernes de 8 a. m. a 8 p. m., hora estándar del Este.

ÍNDICE

Especificaciones del producto.....	28
Contenido del paquete.....	29
Información de seguridad.....	31
Preparación.....	36
Instrucciones de funcionamiento.....	37
Cuidado y mantenimiento.....	45
Solución de problemas.....	52
Garantía.....	53

ESPECIFICACIONES DEL PRODUCTO

COMPONENTE	ESPECIFICACIONES
Voltaje nominal	48 V CC
Velocidad sin carga	2700/min (RPM)
Configuración aproximada de la altura de corte	30 mm (1-1/4"); 40 mm (1-9/16"); 55 mm (2-3/16"); 70 mm (2-3/4"); 85 mm (3-5/16"); 100 mm (4")
Tamaño de la plataforma	20 pulg.
Volumen de la bolsa para césped	60 L
Temperatura de funcionamiento y almacenamiento	De -20 °C (-4°F) a 45 °C (113 °F)
Temperatura de carga	De 5° C (41 °F) a 40 °C (104 °F)

Cuchilla de repuesto recomendada para esta podadora de césped:

Hoja	KLMB 124-03
------	-------------

CONTENIDO DEL PAQUETE

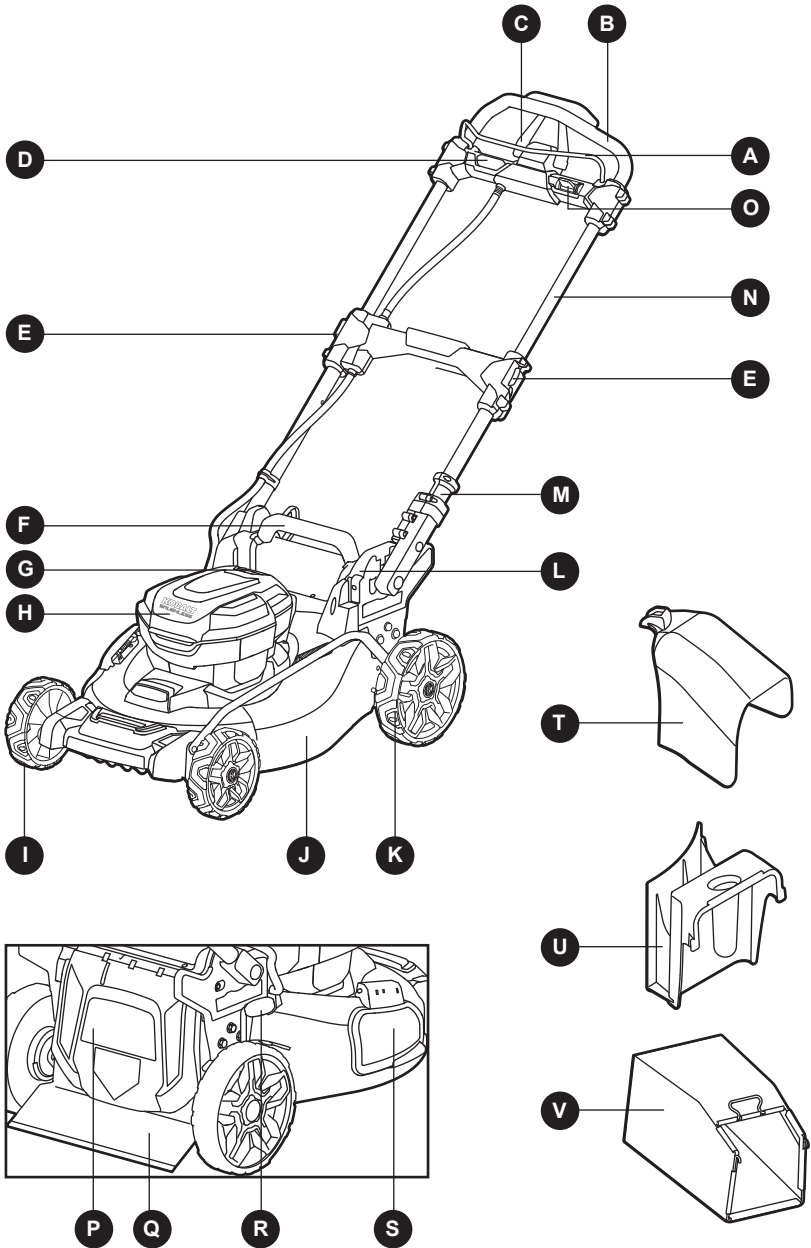

CONTENIDO DEL PAQUETE

PIEZA	DESCRIPCIÓN
A	Interruptor de agarre (palanca del interruptor)
B	Manija
C	Gatillo para autopropulsión
D	Botón de seguridad
E	Abrazadera de bloqueo de la manija (2)
F	Manija posterior
G	Indicador de encendido
H	Tapa del compartimiento de baterías
I	Rueda frontal
J	Plataforma de la podadora
K	Rueda posterior

PIEZA	DESCRIPCIÓN
L	Estructura de soporte con orificios
M	Manija auxiliar de ajuste rápido
N	Riel lateral
O	Palanca de control de velocidad para autopropulsión
P	Puerta para descarga posterior
Q	Protector posterior
R	Palanca de ajuste de la altura de corte
S	Puerta para descarga lateral
T	Conducto de descarga lateral
U	Accesorio para compuestos orgánicos
V	Bolsa para césped

ADVERTENCIA

- Retire la herramienta del paquete y examínela cuidadosamente. No deseche la caja ni ningún material de embalaje hasta después de examinar todas las piezas.
- Si falta alguna pieza o si está dañada, no coloque la batería para usar la herramienta hasta reparar o reemplazar dicha pieza. El incumplimiento de esta advertencia podría provocar lesiones graves.

INFORMACIÓN DE SEGURIDAD

Lea y comprenda completamente este manual antes de intentar ensamblar u operar este producto. Si tiene preguntas relacionadas con el producto, llame al Departamento de Servicio al Cliente al 1-888-3KOBALT, de lunes a domingo de 8 a.m. a 8 p.m., hora estándar del Este.

ADVERTENCIA

- La operación de cualquier herramienta eléctrica puede provocar que objetos extraños salten a sus ojos y, de esta manera, se causen graves daños oculares. Use siempre lentes o gafas de seguridad con protecciones laterales y, cuando sea necesario, una mascarilla que cubra todo el rostro antes de comenzar a operar una herramienta eléctrica. Recomendamos usar una máscara de seguridad de visión amplia sobre los lentes o gafas de seguridad con protecciones estándar. Siempre use lentes de protección que cumplan con la norma ANSI Z87.1.
- Parte del polvo que se crea al usar herramientas de corte eléctricas y otras actividades de construcción contiene sustancias químicas que el estado de California ha identificado como causantes de cáncer y defectos congénitos u otros daños en el aparato reproductivo. Algunos ejemplos de estos productos químicos son:
 - Plomo de pinturas a base de plomo
 - Sílice cristalina de ladrillos, cemento y otros productos de mampostería
 - Arsénico y cromo de madera tratada con químicos
- El riesgo que corre debido a la exposición varía según la frecuencia con la que realiza este tipo de trabajo. Para reducir la exposición a estos productos químicos:
 - Trabaje en un área bien ventilada.
 - Trabaje con equipo de seguridad aprobado, como las mascarillas antipolvo especialmente diseñadas para filtrar partículas microscópicas.
 - Evite estar en contacto prolongado con el polvo provocado por el lijado, el serruchado, la trituración, el taladrado y otras actividades de construcción. Use ropa protectora y lave todas las áreas expuestas del cuerpo con agua y jabón. Si el polvo ingresa a la boca o a los ojos, o si cae sobre la piel, es posible que provoque la absorción de productos químicos dañinos.

Conozca la herramienta

Para operar esta herramienta, lea cuidadosamente este manual y las etiquetas fijadas a la herramienta antes de usarla. Guarde este manual para referencia futura.











Importante

Solo un técnico calificado puede reparar esta herramienta.

INFORMACIÓN DE SEGURIDAD

Lea por completo todas las instrucciones

Algunos de los siguientes símbolos pueden aplicarse al uso de esta herramienta. Obsérvelos y aprenda su significado. La interpretación correcta de estos símbolos le permitirá utilizar la herramienta de manera eficaz y segura.

SÍMBOLO	DEFINICIÓN	SÍMBOLO	DEFINICIÓN
V	Voltios	n_0	Velocidad sin carga
— — —	Corriente continua	/min	Revoluciones o pasadas por minuto
	Peligro, advertencia o precaución. Significa "¡Atención! Su seguridad está comprometida".		Para reducir el riesgo de lesiones, el usuario debe leer el manual de instrucciones.
	Use lentes de protección.		Mantenga los dispositivos de seguridad: no abra ni retire los protectores de seguridad mientras la herramienta está funcionando.
	Use guantes de protección.		Mire hacia atrás mientras retrocede
	PELIGRO: pendiente pronunciada		PELIGRO: mantenga las manos y los pies alejados
	Retire los objetos que pueda lanzar la cuchilla en cualquier dirección.		PELIGRO: mantenga a los transeúntes alejados

INSTRUCCIONES IMPORTANTES DE SEGURIDAD

PELIGRO

- Esta máquina se diseñó para funcionar de acuerdo con las normas de uso seguro incluidas en este manual. Como sucede con cualquier tipo de equipo electromecánico, un descuido o error del operador pueden ocasionar lesiones graves. Esta máquina puede amputar extremidades y arrojar objetos. El incumplimiento de todas las instrucciones de seguridad podría provocar lesiones graves o la muerte.

ADVERTENCIA:

- cuando utilice podadoras eléctricas, tome siempre precauciones de seguridad básicas para reducir el riesgo de incendios, descargas eléctricas y lesiones personales. Estas precauciones básicas incluyen lo siguiente:



NIÑOS

- Pueden ocurrir accidentes trágicos si el operador no está alerta de la presencia de los niños. Los niños a menudo se sienten atraídos por la podadora y la actividad de corte. No entienden los peligros. Nunca suponga que los niños permanecerán donde los vio por última vez.
- Mantenga a los niños fuera del área de trabajo y bajo estricta vigilancia de un adulto responsable distinto del operador.
- Esté alerta y apague la podadora si un niño ingresa al área.
- Tenga extremo cuidado cuando se acerque a esquinas ciegas, entradas de puertas, arbustos, árboles u otros objetos que puedan bloquearle la visión de un niño que pudiera correr hacia la podadora.
- Nunca permita que niños menores de 14 años usen una podadora. Los niños de 14 años y mayores deben leer y comprender las instrucciones de funcionamiento y las normas de seguridad en este manual. También deben capacitarse y estar bajo supervisión de sus padres. Solo las personas responsables que estén familiarizadas con estas normas de funcionamiento seguro deben poder usar esta máquina.

FUNCIONAMIENTO

FUNCIONAMIENTO GENERAL:

- Lea este manual del operador detenidamente en su totalidad antes de intentar ensamblar esta máquina. Lea, comprenda y siga todas las instrucciones que figuran en la máquina y en el manual antes de usarla. Familiarícese por completo con los controles y el uso adecuado de esta máquina antes de usarla. Guarde este manual en un lugar seguro para consultarlo regularmente en el futuro y para pedir piezas de repuesto.
- Use el electrodoméstico correcto: no use la podadora de césped en tareas para las que no se diseñó. Su podadora de césped se ha diseñado para realizar un solo trabajo: cortar el césped.
- No se extienda demasiado: mantenga una posición y un equilibrio adecuados en todo momento.
- Los objetos que golpea la cuchilla para podadora pueden causar lesiones graves a las personas. El césped siempre se debe examinar y despejar todos los objetos que haya antes de cada corte.
- Mantenga el área de operación libre de cualquier persona, en especial niños pequeños y mascotas.
- Antes y mientras se mueva hacia atrás con la podadora, mire hacia atrás y hacia abajo en busca de niños pequeños y otras personas.
- Manténgase alejado de la abertura de descarga en todo momento.
- Esta máquina es un equipo electromecánico preciso, no un juguete. Por lo tanto, úsela con extrema precaución en todo momento. Esta unidad se diseñó para realizar un trabajo: cortar el césped. No la use para ningún otro propósito.
- No fuerce la podadora de césped: realizará un trabajo más eficaz y seguro a la velocidad para la que se diseñó.
- Inspeccione minuciosamente el área donde se utilizará el equipo. Retire las piedras, palos, cables, juguetes y otros objetos extraños con los que alguien se pueda tropezar o que la cuchilla pueda levantar y lanzar. Los objetos que lance la podadora pueden ocasionar lesiones personales graves.
- Planifique su patrón de corte para evitar la descarga de material hacia carreteras, aceras, transeúntes y similares. Además, evite descargar el material contra paredes u obstrucciones, que pueden provocar que el material descargado rebote hacia el operador.
- Para evitar el contacto con la cuchilla o lesiones ocasionadas por un objeto lanzado, permanezca en la zona designada para el operador detrás de la podadora y mantenga tanto a niños como transeúntes a al menos 30 m (100 pies) de distancia si está funcionando. Detenga la máquina si alguien entra en el área.



INFORMACIÓN DE SEGURIDAD

- Siempre use gafas de seguridad mientras esté en funcionamiento y al realizar un ajuste o reparación para proteger sus ojos. Los objetos lanzados por la podadora que rebotan pueden ocasionar lesiones oculares graves. Si va a utilizar la herramienta cuando haya demasiado polvo, siempre use una máscara o una mascarilla antipolvo.
- Use ropa adecuada: no use ropa holgada ni joyas. Pueden quedar atrapadas en las piezas móviles. Se recomienda utilizar guantes y calzado de goma si trabaja en el exterior. Use zapatos de trabajo resistentes con suela dura y pantalones y camisas ajustadas. Se recomiendan camisas y pantalones que cubran los brazos y las piernas, y zapatos con punta de acero. Nunca use esta máquina con los pies descalzos, sandalias, zapatos resbaladizos o livianos (p. ej., de lona).
- No ponga las manos ni los pies cerca de piezas rotatorias o debajo de la plataforma de corte. El contacto con las cuchillas puede producir la amputación de manos y pies.
- Una cubierta de descarga faltante o dañada puede causar contacto con la cuchilla o lesiones por objetos lanzados.
- Muchas lesiones ocurren como resultado de pasar la podadora sobre los pies durante una caída provocada por resbalones o tropiezos. No se agarre de la podadora si se está cayendo; suelte inmediatamente la manija.
- Nunca jale hacia usted la podadora mientras camina. Si debe retroceder la podadora para evitar una pared u obstrucción, mire primero abajo y atrás para evitar tropezarse y luego siga estos pasos:
 - Aléjese de la podadora hasta quedar con sus brazos completamente extendidos.
 - Asegúrese de estar bien equilibrado con una posición segura.
 - Jale la podadora hacia atrás lentamente, no más de la mitad hacia usted.
 - Repita estos pasos si es necesario.
- No use la podadora bajo los efectos del alcohol o de drogas.
- Manténgase alerta: preste atención a lo que hace. Use el sentido común. No use la podadora de césped si está cansado.
- La manija de control del motor y la cuchilla es un dispositivo de seguridad. Nunca intente evitar su activación. Al hacerlo, el dispositivo de seguridad no funciona y puede provocar lesiones personales debido al contacto con la cuchilla giratoria. La manija de control del motor y la cuchilla debe funcionar fácilmente en ambas direcciones y volver automáticamente a la posición de desactivada cuando se suelta.
- Evite condiciones peligrosas: no use la cortadora de césped en lugares húmedos o mojados para evitar resbalones y caídas durante su funcionamiento.
- Siempre asegúrese de tener una posición firme. Un resbalón y una caída pueden provocar lesiones personales graves. Si siente que está perdiendo su posición, suelte la manija de control del motor y la cuchilla de inmediato, y la cuchilla dejará de girar en tres segundos.
- Corte el césped solo durante el día o con una buena luz artificial. Camine, nunca corra mientras use la podadora.
- Detenga las cuchillas cuando cruce entradas, caminos o carreteras con gravilla.
- Si el equipo comienza a vibrar de manera anormal, detenga el motor inmediatamente, retire la batería y busque la causa. Por lo general, la vibración advierte un problema.
- Antes de limpiar la máquina, desobstruya el conducto o retire o reemplace la bolsa para césped, el accesorio para compuestos orgánicos o el conducto de descarga lateral, apague el motor y espere hasta que la cuchilla se detenga por completo, luego retire el paquete de baterías. La cuchilla continúa girando por algunos segundos después de que se apague el motor.
- Nunca coloque una parte del cuerpo en el área de la cuchilla hasta estar seguro de que ha dejado de girar.
- Nunca use la podadora sin el protector posterior adecuado, la cubierta de descarga, la bolsa para césped, el accesorio para compuestos orgánicos, el conducto de descarga lateral, la manija de control del motor y la cuchilla u otros dispositivos de seguridad y que estos estén en su lugar y funcionen correctamente. Nunca use la podadora si los dispositivos de seguridad están dañados. El incumplimiento de dicho paso puede provocar lesiones personales.

INFORMACIÓN DE SEGURIDAD

- Si se presenta alguna situación que no aparece en este manual, tenga cuidado y aplique su criterio. Póngase en contacto con el Departamento de Servicio al Cliente.
- Use solamente los paquetes de baterías y los cargadores que se indican a continuación:

PAQUETE DE BATERÍAS	CARGADOR
KB 124-03; KB 224-03; KB 424-03; KB 524-03; KB 624-03; KXB 424-03	KRC 2445-03; KRC 2490-03; KRC 2404-03; KDPC 124-03

FUNCIONAMIENTO EN UNA PENDIENTE:

Las pendientes son un factor importante relacionado con los accidentes por resbalones y caídas, que pueden provocar lesiones graves. El funcionamiento en pendientes requiere precauciones adicionales. Si se siente incómodo en una pendiente, no corte el césped en ese lugar. Para su seguridad, use el medidor de pendientes en la página 22 para medir la pendiente antes de usar esta unidad en un área inclinada o escarpada. Si la pendiente es mayor de 15 grados, no corte el césped en ese lugar.

Qué hacer:

- Corte transversalmente en el frente de una pendiente, nunca arriba y abajo. Tenga mucho cuidado cuando cambie de dirección en una pendiente.
- Esté atento a los agujeros, surcos, rocas, objetos ocultos o golpes que puedan provocar que se resbale o tropiece. El césped alto puede ocultar algún obstáculo.

No:

- No corte el césped cerca de bajadas, zanjas o taludes; podría perder su posición o el equilibrio.
- No corte el césped en pendientes de más de 15 grados, como se muestra en el medidor de pendientes.
- No corte el césped mojado. Una posición inestable puede provocar resbalones.

SERVICIO

ADVERTENCIA

- Los componentes de la bolsa para césped, la cubierta de descarga, el conducto de descarga lateral, el accesorio para componentes orgánicos y el protector posterior pueden desgastarse y dañarse, lo que puede dejar expuestas las piezas móviles y permitir que se arrojen objetos y podría aumentar el riesgo de lesiones. Para una protección de seguridad, verifique frecuentemente todos los componentes y reemplace los dañados de inmediato con piezas de repuesto idénticas, incluidas en este manual.
- No lave la podadora con una manguera; evite que ingrese agua al motor y a las conexiones eléctricas.
- Retire la batería y guarde la podadora de césped en un área cubierta cuando no esté en uso. Deje que el motor se enfríe antes de guardarla en cualquier recinto. La podadora de césped debe guardarse en un lugar seco, alto o cerrado, fuera del alcance de los niños.
- Utilice solo piezas de repuesto idénticas incluidas en este manual cuando realice cualquier tarea de mantenimiento. El uso de piezas que no cumplen con las especificaciones del equipo original podría causar un rendimiento inadecuado y poner en riesgo la seguridad.
- Retire o desconecte el paquete de baterías antes de realizar cualquier tarea de mantenimiento o limpieza, o al retirar material de la podadora de césped.
- Siga las instrucciones para lubricar y reemplazar accesorios.
- Mantenga las manijas secas, limpias y sin aceite ni grasa.
- Para reducir el peligro de incendio, mantenga la cubierta del motor libre de acumulaciones de césped, hojas y desechos.

INFORMACIÓN DE SEGURIDAD

- Verifique, con frecuencia, que los pernos de montaje del motor y la cuchilla estén bien ajustados. También, realice una inspección visual para verificar si la cuchilla está dañada (p. ej., si está doblada, agrietada o desgastada). Reemplace la cuchilla solo con la cuchilla de reemplazo idéntica, como se indica en este manual.
- Realice un mantenimiento cuidadoso de su podadora: mantenga la cuchilla para podadora afilada y limpia para obtener el mejor y más seguro rendimiento. Las cuchillas para podadora son filosas y pueden cortar. Envuelva la cuchilla o use guantes y tenga mucho cuidado cuando realice su mantenimiento.
- Mantenga tuercas, pernos y tornillos ajustados para asegurarse de que el equipo se encuentra en una condición de trabajo segura.
- Nunca retire o manipule los dispositivos de seguridad. Verifique con regularidad que funcione correctamente. Nunca haga algo para interferir con la función para la que fue diseñado el dispositivo de seguridad o para disminuir la protección que proporciona un dispositivo de seguridad.
- Siempre detenga el motor antes de hacer ajustes a una rueda o a la altura de corte.
- Después de golpear un objeto extraño, detenga el motor, retire el paquete de baterías para que la cuchilla deje de girar e inspeccione minuciosamente la podadora en busca de daños. Repare los daños antes de usar la podadora.
- Conserve o reemplace las etiquetas de seguridad o de instrucciones según sea necesario.
- No incinere el electrodoméstico incluso si está gravemente dañado. Las baterías pueden explotar si se incineran.
- No exponga el paquete de baterías ni la herramienta al fuego o a una temperatura excesiva. La exposición al fuego o a temperaturas por encima de los 212 °F (100 °C) puede causar una explosión.
- **GUARDE ESTAS INSTRUCCIONES.** Consúltelas periódicamente y utilícelas para capacitar a otras personas que puedan utilizar esta herramienta. Si presta la herramienta a alguien más, préstele también estas instrucciones para prevenir el mal uso del producto y posibles lesiones.

PREPARACIÓN

Conozca su podadora

Esta podadora solo puede usarse para cortar césped. Antes de intentar usarla, familiarícese con todas las características de funcionamiento y los requisitos de seguridad.

ADVERTENCIA

- Sea cuidadoso, incluso si está familiarizado con la herramienta. Recuerde que un momento de descuido es suficiente para causar lesiones graves. Antes de intentar utilizar cualquier herramienta, asegúrese de familiarizarse con todas las características de funcionamiento e instrucciones de seguridad.
- No intente modificar esta herramienta ni crear accesorios que no sean los recomendados para esta. Cualquier alteración o modificación se considera un uso inadecuado y podría causar una condición peligrosa que podría producir lesiones personales graves.

ADVERTENCIA

- Para evitar un arranque accidental, que podría causar graves lesiones personales, siempre retire el paquete de baterías de la herramienta cuando esté ensamblando las piezas.
- No utilice ningún acoplamiento o accesorio que el fabricante de este producto no recomiende. El uso de acoplamientos o accesorios no recomendados puede producir lesiones personales graves.

1. Ensamblaje de la bolsa para césped

- a. Verifique la bolsa para césped antes de ensamblarla para asegurarse de que no haya daños.
- b. Deslice la bolsa para césped sobre la estructura, como se muestra en la Figura 1a.
- c. Ensamble los sujetadores superiores a la estructura y luego los dos sujetadores laterales. Ensamble el sujetador inferior al final.
- d. La bolsa para césped completamente ensamblada se muestra en la Figura 1b.

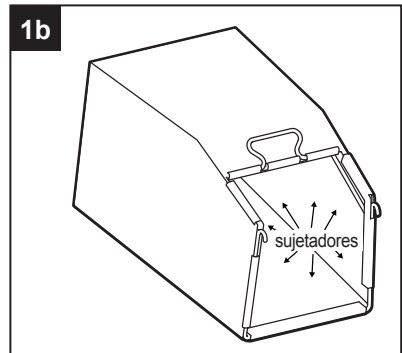
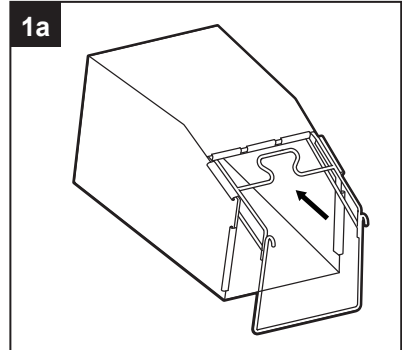

2. Ajuste de la manija plegable

⚠ ADVERTENCIA

- No intente encender la podadora hasta que la manija se haya bloqueado en una de las tres posiciones de funcionamiento preestablecidas.

Posición de almacenaje bloqueada

La podadora se envía con la manija bloqueada y en posición compacta (Fig. 2a).

Posición de funcionamiento

La podadora está equipada con tres posiciones de funcionamiento: POSICIÓN DE FUNCIONAMIENTO SUPERIOR, MEDIA E INFERIOR (Fig. 2b)

- Sujete la manija de ajuste rápido (M) con la mano derecha para liberar la manija de la posición de almacenaje. Levante la manija con la mano izquierda. Gire suavemente la manija hacia atrás hasta que escuche y sienta que el pasador de seguridad se enganche en la posición superior de funcionamiento.
- Sujete la manija de ajuste rápido con la mano izquierda para liberar la manija de la posición superior de funcionamiento. Comience a bajar la manija con la mano derecha y luego suelta la palanca. Gire suavemente la manija hacia abajo hasta que escuche y sienta que el pasador de seguridad se enganche en la posición media de funcionamiento.
- Sujete la manija de ajuste rápido con la mano izquierda para liberar la manija de la posición media de funcionamiento. Comience a bajar la manija con la mano derecha y luego suelta la palanca. Gire suavemente la manija hacia abajo hasta que escuche y sienta que el pasador de seguridad se enganche en la posición inferior de funcionamiento.
- Extienda completamente los rieles laterales (N) y cierre firmemente las dos abrazaderas de bloqueo de la manija (E) después de lograr la posición que desea. (Fig. 2c).

AVISO: el motor no puede encenderse a menos que:

- Los rieles laterales estén completamente extendidos.
- Ambas abrazaderas verdes de bloqueo de la manija estén cerradas firmemente.
- Se bloquea la manija en una de las tres posiciones de funcionamiento.

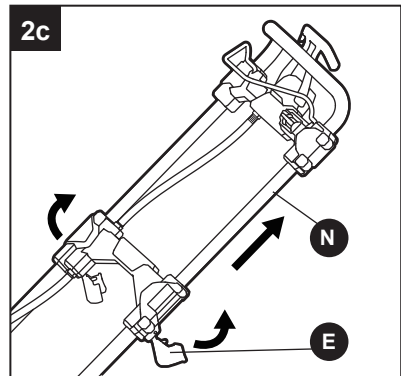
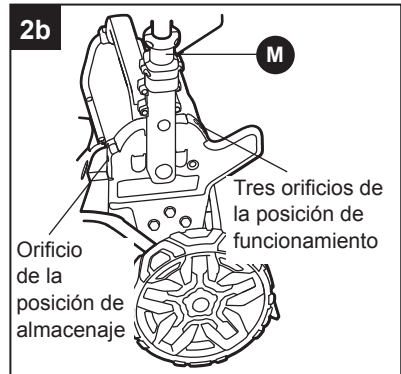
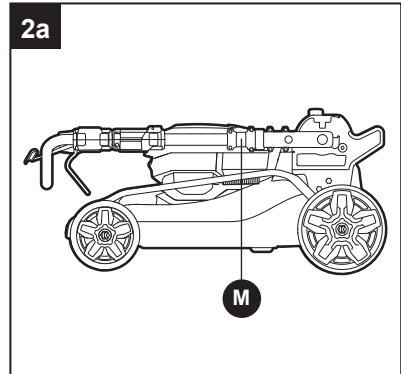

3. Colocación y extracción del accesorio para compuestos orgánicos

! ADVERTENCIA

- No realice ningún ajuste en la podadora de césped en ningún momento sin antes detener el motor, retirar el paquete de baterías y esperar a que la cuchilla deje de girar.

- a. Retire la batería.
- b. Levante la puerta de descarga posterior (P).
- c. Sujete la manija del accesorio de compuestos orgánicos (U) e insértelo completamente en la podadora para que quede bien asentado.
- d. Empuje la parte superior del accesorio para compuestos orgánicos e insértelo en la podadora. Verifique que esté bien asentado en la plataforma.
- e. Suelte la puerta de descarga posterior y asegúrese de que se apoye firmemente contra el accesorio de compuestos orgánicos.
- f. Para retirar el accesorio de compuestos orgánicos, levante la puerta de descarga posterior, sujete la manija y extráigalo.

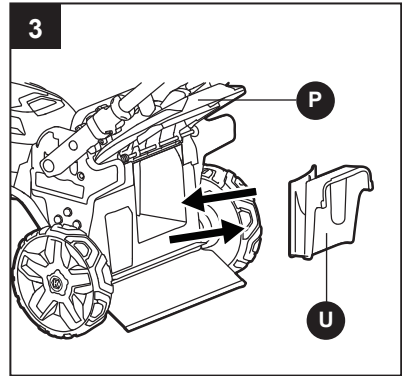

4. Colocación y extracción de la bolsa para césped

! ADVERTENCIA

- No realice ningún ajuste en la podadora de césped en ningún momento sin antes detener el motor, retirar el paquete de baterías y esperar a que la cuchilla deje de girar.

AVISO: retire el accesorio para compuestos orgánicos o el conducto de descarga lateral antes de colocar la bolsa para césped en la podadora.

- a. Retire la batería.
- b. Ajuste la manija a la posición de almacenaje bloqueada (consulte Ajuste de la manija plegable).
- c. Levante la puerta de descarga posterior (P).
- d. Retire el accesorio para compuestos orgánicos (U).
- e. Enganche el ensamblaje de la bolsa para césped en la varilla giratoria. Suelte la puerta de descarga para que se apoye sobre la bolsa para césped.

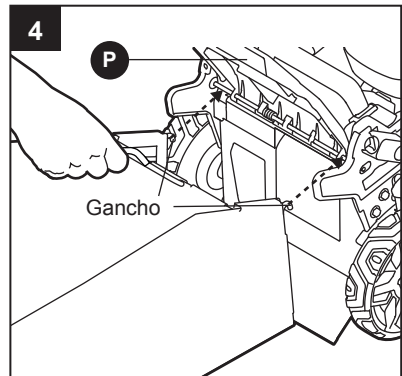

Para retirar la bolsa para césped

- a. Levante la puerta de descarga posterior de la podadora. Levante la bolsa para césped y sáquela de la varilla giratoria.
- b. Suelte la puerta de descarga.

! ADVERTENCIA

- Cuando use la bolsa para césped, nunca use la podadora a menos que los ganchos de la bolsa para césped estén asentados firmemente en la varilla giratoria y la puerta de descarga posterior se apoye firmemente contra la parte superior de la bolsa.
- En condiciones de uso normales, el material de la bolsa puede desgastarse. Para reducir el riesgo de lesiones, inspeccione frecuentemente el ensamblaje de la bolsa y reemplácelo si hay señales de desgaste o deterioro. Use solo bolsas para césped fabricadas para esta podadora.

5. Colocación y extracción del conducto de descarga lateral

⚠ ADVERTENCIA

- No realice ningún ajuste en la podadora de césped en ningún momento sin antes detener el motor, retirar el paquete de baterías y esperar a que la cuchilla deje de girar.
 - a. Retire la batería.
 - b. Levante la puerta de descarga lateral (P).
 - c. Alinee los orificios del conducto de descarga lateral (T) con las protuberancias del umbral. Suelte la puerta de descarga lateral y asegúrese de que se trabaje firmemente contra el conducto de descarga lateral.
 - d. Para retirar el conducto de descarga lateral, levante la puerta de descarga lateral, sujete el conducto de descarga lateral y extráigalo.

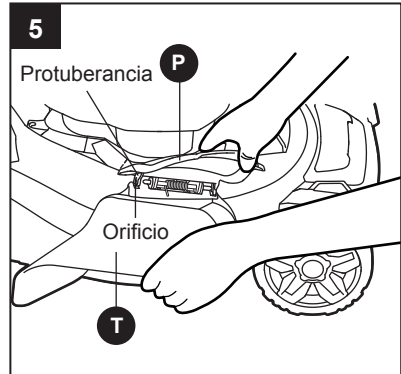

6. Ajuste de la altura de corte

⚠ ADVERTENCIA

- No realice ningún ajuste en la podadora de césped en ningún momento sin antes detener el motor, retirar el paquete de baterías y esperar a que la cuchilla deje de girar.
- Mantenga los pies alejados de la plataforma cuando ajuste su altura.

La podadora se puede configurar en cualquiera de las 6 alturas de corte entre 30 mm (1-3/16") y 100 mm (4"). Elija la altura de corte adecuada según el tipo y la condición del césped.

- a. Sujete la palanca de ajuste de altura (R) y muévela hacia afuera.
- b. Mueva la palanca hacia la parte posterior o frontal de la podadora y engánchela en la posición de altura de corte deseada en la plataforma de la podadora.

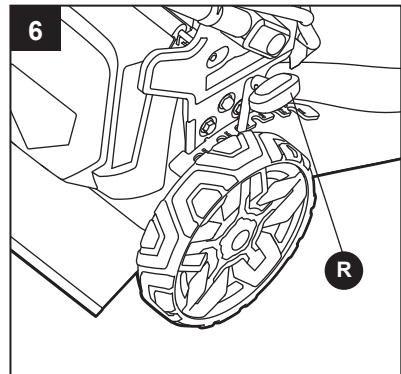

! ADVERTENCIA

- Siempre use lentes de protección con protectores laterales que cumplan con la norma ANSI Z87.1 junto con acriculares de seguridad. De lo contrario, los objetos que salgan despedidos pueden ingresar a los ojos y causar otras lesiones graves.
- No utilice ningún acoplamiento o accesorio que el fabricante de este producto no recomiende. El uso de acoplamientos o accesorios no recomendados puede producir lesiones personales graves.

7. Para fijar el paquete de baterías

- a. Abra la tapa del compartimiento de las baterías (H).
- b. Alinee la parte elevada del paquete de baterías con las ranuras de la parte inferior de la herramienta y luego deslice el paquete de baterías en la herramienta, como se muestra.
- c. Asegúrese de que los pestillos del paquete de baterías encajen en su lugar y que el paquete de baterías esté fijo en la herramienta antes de comenzar la operación.
- d. Se recomienda usar baterías con una capacidad de 4,0 Ah o mayor para lograr un rendimiento de corte adecuado y un tiempo de funcionamiento razonable.

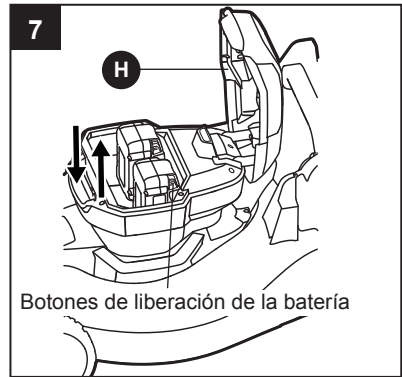

AVISO: al colocar el paquete de baterías en la herramienta, asegúrese de que la varilla elevada del paquete de baterías se alinee con la ranura de la herramienta y que los pestillos encajen en su lugar adecuadamente. El ensamblaje inadecuado del paquete de baterías puede provocar daños a los componentes internos.

Para retirar el paquete de baterías

- a. Presione los botones de liberación de la batería para liberar el paquete de baterías.
- b. Jale el paquete de baterías hacia atrás para retirarlo de la herramienta.

! ADVERTENCIA

- Las herramientas a batería siempre están en condiciones de funcionamiento. Por lo tanto, siempre retire el paquete de baterías de la herramienta cuando no la use o cuando la transporte junto a usted.

8. Indicador de encendido en la podadora

La podadora cuenta con un indicador de encendido (G) que muestra el nivel de carga del paquete de baterías y el estado de funcionamiento de la podadora. El indicador de encendido se iluminará cuando la cuchilla esté girando.

- La luz verde indica que el paquete de baterías está un 20 % por encima de su capacidad de carga.
- La luz roja indica que el nivel de carga del paquete de baterías es bajo.
- La luz roja parpadeante indica que el paquete de baterías se sobrecalentó y necesita enfriarse.

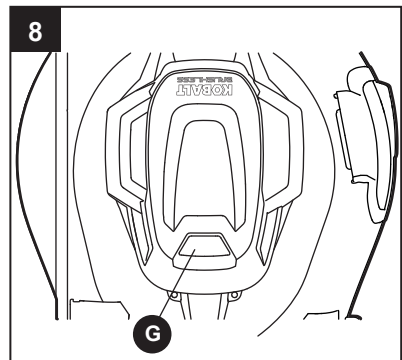

INSTRUCCIONES DE FUNCIONAMIENTO

Protección contra sobrecarga de la podadora

Para prevenir sobrecargas, no intente cortar demasiado césped de una vez. Disminuya su ritmo de corte o aumente la altura de corte.

La podadora cuenta con una protección de circuito contra sobrecarga integrada. Cuando la podadora se sobrecargue, el motor se detendrá y el indicador de encendido se apagará. Retire el paquete de baterías de la podadora. Verifique si se ha acumulado césped debajo de la plataforma y límpielo. Si es necesario, luego instale la batería y reinicie la podadora.

Protección contra temperaturas altas de las baterías

El paquete de baterías generará calor durante el funcionamiento. El calor se disipa más lentamente en climas cálidos. Si la batería se sobrecalienta durante el funcionamiento, el circuito de protección apagará inmediatamente la podadora para proteger el paquete de baterías del daño por calor. El indicador de encendido de la podadora mostrará una luz roja parpadeante.

Suelte la manija de anillo, espere hasta que el paquete de baterías se enfríe y luego reinicie la podadora.

9. Para encender y apagar la podadora

⚠ ADVERTENCIA

- La podadora puede lanzar objetos extraños a los ojos y causar daños oculares graves. Siempre use gafas de seguridad cuando use la podadora o cuando le realice algún ajuste o reparación.
- Cuando use la podadora, asegúrese de que las personas y mascotas se encuentren a 30 m (100') de distancia como mínimo.
- La cuchilla seguirá girando por algunos segundos una vez que se apague el motor de la podadora. Deje que el motor y la cuchilla se detengan antes de volver a encenderla. No encienda ni apague rápidamente la podadora.

⚠ PRECAUCIÓN

- No intente anular el funcionamiento del botón de seguridad y el interruptor de agarre.

AVISO: el motor no puede encenderse a menos que:

- Los rieles laterales (N) estén completamente extendidos.
- Ambas abrazaderas de bloqueo de la manija (E) estén cerradas firmemente.
- La manija (B) esté bloqueada en una de las tres posiciones de funcionamiento.

Para encender la podadora

- a. Coloque dos paquetes de baterías KOBALT en la podadora y cierre la tapa del compartimiento de baterías (H).
- b. Presione el botón de seguridad (D).
- c. Mantenga presionado el botón de seguridad y jale el interruptor de agarre (A) hacia arriba hasta que toque la manija y luego suelte el botón de seguridad.
- d. Se encenderá la podadora.

Para apagar la podadora

- a. Suelte totalmente el interruptor de agarre (A).
- b. El freno eléctrico detendrá la rotación de la cuchilla dentro de los 3 segundos luego de soltar el interruptor de agarre.

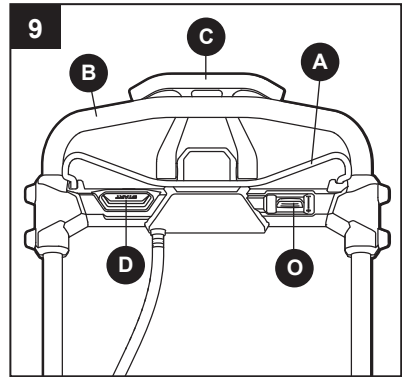

INSTRUCCIONES DE FUNCIONAMIENTO

10 Sistema de autopropulsión y velocidad variable

La podadora cuenta con capacidad de autopropulsión y velocidad variable. Este sistema es independiente del interruptor de encendido y apagado de la cuchilla. No depende de la rotación de la cuchilla. Por ejemplo, cuando haya terminado de cortar el césped, puede usar la función de autopropulsión para impulsar la podadora a la ubicación de almacenamiento sin rotación de la cuchilla. O puede optar por usarla como una podadora sin autopropulsión para maximizar el tiempo de funcionamiento de la batería.

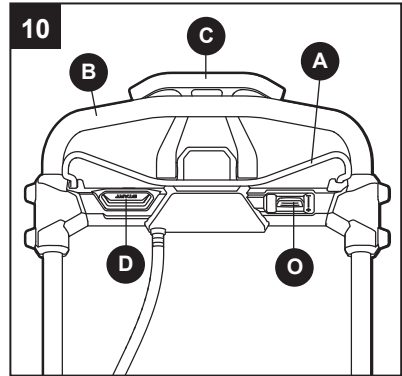

Para usar el sistema de autopropulsión sin rotación de la cuchilla, presione el gatillo de autopropulsión (D) hacia la manija.

Para desactivar esta función, suelte el gatillo de autopropulsión.

El sistema tiene velocidad variable. Para aumentar la velocidad, mueva la palanca de control de la velocidad de autopropulsión (O) hacia delante. Para disminuir la velocidad, mueva la palanca de control de la velocidad de autopropulsión hacia atrás.

Para que funcione con la cuchilla giratoria para cortar:

- Presione el botón de seguridad (D).
- Mantenga presionado el botón de seguridad y jale el interruptor de agarre (A) hacia arriba hasta que toque la manija y luego suelte el botón de seguridad.
- Sostenga el interruptor de agarre contra la manija con la mano izquierda. Empuje el gatillo de autopropulsión (C) hacia la manija con la mano derecha.
- Con la mano derecha, sostenga el interruptor de agarre y el gatillo de autopropulsión contra la manija y use la mano izquierda para ajustar la palanca de control de la velocidad de autopropulsión (O) para elegir la velocidad deseada.

Cuando es necesario cortar alrededor de un objeto, puede ser más fácil cortar con el sistema de autopropulsión apagado.

AVISO: cuando apaga el sistema de autopropulsión, por ejemplo, al final de una fila, puede bloquearse temporalmente si jala la podadora hacia atrás. Simplemente empuje hacia delante levemente y luego mueva la podadora según sea necesario.

ADVERTENCIA

Para reducir el riesgo de lesiones, nunca intente anular el funcionamiento del interruptor o del sistema de autopropulsión. Use el sistema de autopropulsión solo con el propósito previsto para el que se diseñó.

11. Consejos de corte

AVISO: el rendimiento de la podadora será mucho mayor con una cuchilla filosa, especialmente para cortar césped alto. Asegúrese de verificar el filo de la cuchilla antes de cortar.

- Verifique que no haya piedras, palos, cables ni otros objetos en el césped que puedan dañar la podadora de césped o el motor. Es posible que la podadora lance estos objetos accidentalmente en cualquier dirección y provoque lesiones personales graves al operador y a otras personas.

ADVERTENCIA

- Si choca un objeto extraño, detenga el motor y retire la batería. Inspeccione minuciosamente la podadora y repare si hay algún daño antes de volver a encenderla y usarla. La vibración excesiva de la podadora durante su funcionamiento advierte un daño. La unidad se debe inspeccionar y reparar de inmediato.
- Para obtener mejores resultados, no corte en círculos. Muévase hacia adelante y atrás del césped.
- Cuando corte césped grueso, pase la podadora más lentamente para lograr un mejor corte y una adecuada descarga de recortes.
- Para mantener un césped sano, solo corte un tercio o menos de su altura total. El césped promedio debe tener aproximadamente de 3,81 cm a 5,08 cm de largo en meses fríos y de 5,08 cm a 8,25 cm en meses cálidos.

Con inclinación

ADVERTENCIA

No corte el césped en una pendiente que tenga un ángulo mayor de 15° (una elevación de aproximadamente 0,75 m [2 1/2'] cada 3 m [10']). Corte transversalmente en el frente de una pendiente, nunca arriba y abajo.

12. Consejos de trituración de compuestos orgánicos

ADVERTENCIA

- Inspeccione el área donde se utilizará la podadora y retire todas las piedras, palos, cables y otros desechos que pueda lanzar la cuchilla giratoria.
- Suelte el interruptor para apagar la rotación de la cuchilla para podadora al cruzar cualquier área con gravilla; la cuchilla giratoria puede lanzar algunas piedras.
- Coloque la podadora a la altura de corte más alta cuando corte en un terreno irregular o en una subida alta.
- Para que la trituración sea efectiva, no corte césped húmedo ya que tiende a pegarse en el lado inferior de la plataforma y, de esta manera, los recortes de césped no se trituran correctamente. El mejor momento para cortar el césped es al atardecer, cuando el césped está seco y el área recién cortada no estará expuesta a la luz solar directa.
- Para obtener el mejor triturado, configure la altura de corte para eliminar aproximadamente un tercio del largo de la cuchilla, lo ideal sería no más de 3,81 cm (1 1/2") a la vez. Si el césped está cubierto de vegetación, puede ser necesario aumentar la altura de corte para que sea más fácil y evitar una sobrecarga del motor. Disminuya el ritmo de corte cuando haya césped alto o grueso. Para triturar el césped extremadamente grueso o alto, se recomienda cortar primero a una altura de corte alta y luego volver a hacerlo a la altura de corte final. De lo contrario, realice cortes más estrechos y de forma lenta. SIEMPRE ASEGÚRESE DE QUE LA HOJA ESTÉ AFILADA.

ADVERTENCIA

- Todo el mantenimiento debe estar a cargo únicamente de un técnico de servicio calificado.
- Antes de limpiar o realizar cualquier mantenimiento, retire el paquete de baterías. Para un uso seguro y adecuado, siempre mantenga limpias la herramienta y sus ranuras de ventilación.
- Al realizar mantenimiento, utilice solo piezas de repuesto idénticas. El uso de cualquier otra pieza puede ser peligroso o causar daños en el producto.
- use siempre gafas o anteojos de seguridad con protectores laterales durante la operación de la herramienta eléctrica o al soplar el polvo. Si hay demasiado polvo durante la operación, use también una mascarilla antipolvo.
- Nunca deje que el líquido de frenos, la gasolina, los productos a base de petróleo, los aceites penetrantes, entre otros entren en contacto con las piezas de plástico. Los productos químicos pueden dañar, debilitar o destruir el plástico, lo que puede resultar en lesiones graves.

13. Limpieza

ADVERTENCIA

- Siempre retire el paquete de baterías al transportar la podadora o efectuarle tareas de mantenimiento.
- Al limpiar la podadora, NO la sumerja en agua ni en ningún otro líquido.

Se debe limpiar el lado inferior de la plataforma de la podadora después de cada uso, ya que se acumula recortes de césped, hojas, suciedad y otros desechos. Esta acumulación no es aceptable, ya que facilitará el óxido y la corrosión.

Retire toda acumulación de césped y hojas en el eje motor y ventilador del motor, y a su alrededor (no use agua). Limpie la podadora con un paño húmedo.

14. Lubricación

Lubrique con aceite de poca densidad al menos una vez por temporada como se indica a continuación.

- Lubrique periódicamente el resorte y el pasador giratorio en la manija de ajuste rápido, el resorte de torque y el pivote de la puerta de descarga posterior con aceite de poca densidad para evitar que se oxiden.
- Coloque la podadora en la posición de almacenaje bloqueada. Coloque la podadora en posición vertical en el suelo.
- Lubrique la junta de ajuste de altura de la plataforma.
- Lubrique los cojinetes en el eje motor cerca de las ruedas posteriores y los cojinetes en las ruedas delanteras.

15. Retiro de la cuchilla

⚠ ADVERTENCIA

- Siempre use guantes para trabajo pesado y envuelva los bordes cortantes con harapos u otros materiales para protegerse las manos cuando realice cualquier tarea mantenimiento a las cuchillas para podadora. Siempre retire el paquete de baterías al transportar la podadora o efectuarle tareas de mantenimiento.

AVISO: se requieren las siguientes herramientas para reemplazar la cuchilla:

- Llave inglesa de 9/16" (14 mm)
 - Llave de torque
 - Destornillador manual o varilla de metal con un diámetro de 8 mm (5/16")
 - Destornillador manual o varilla de metal con un diámetro de 6,35 mm (1/4") o menor
- a. Detenga el motor y retire el paquete de baterías de la podadora.
 - b. Ponga la podadora de lado.
 - c. Mientras usa guantes protectores, coloque una varilla de metal (p. ej., una broca de tornillo de 3,5" de largo) con un diámetro inferior a 8 mm (5/16") en el orificio de fijación para que actúe como un estabilizador.
 - d. Use una llave inglesa de 14 mm (9/16") para girar el perno de la cuchilla en dirección contraria a las manecillas del reloj para aflojarlo.
 - e. Mientras usa guantes protectores, retire el reborde exterior y la cuchilla (Fig. 15b).

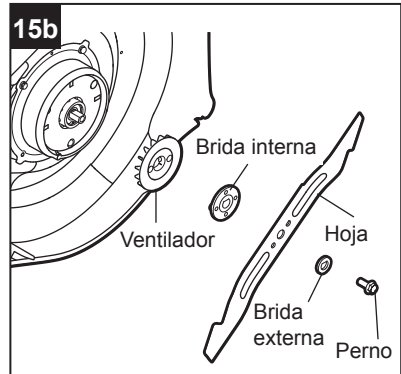
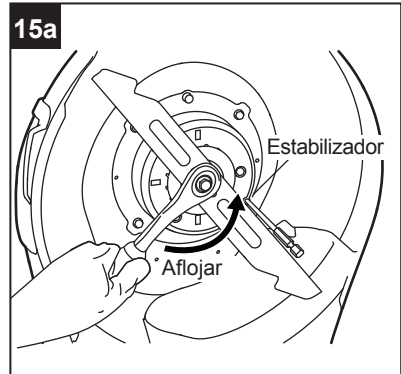

16. Instalación de la cuchilla

⚠ ADVERTENCIA

- Siempre use guantes para trabajo pesado y envuelva los bordes cortantes con harapos u otros materiales para protegerse las manos cuando realice cualquier tarea mantenimiento a las cuchillas para podadora.
- Siempre retire el paquete de baterías al transportar la podadora o efectuarle tareas de mantenimiento.

AVISO: para volver a instalar o reemplazar las cuchillas, asegúrese de reemplazar las piezas en el mismo orden en el que se retiraron.

- Monte el reborde interior en el ventilador.
- Monte el ventilador y el reborde interior en el eje del motor con el aspa del ventilador hacia la plataforma.
- Mientras usa guantes protectores, coloque la cuchilla en el reborde interior con la superficie que indica "ESTE LADO ORIENTADO AL CÉSPED" hacia el exterior.
- Alinee el reborde exterior con el eje y ensámblelo en su lugar.
- Monte el perno en el eje y gírelo con la mano en dirección de las manecillas del reloj para volver a apretarlo.
- Mientras todavía usa guantes protectores, sostenga la cuchilla con una mano y gire el ventilador con la otra para alinear los orificios en la cuchilla con los orificios pasantes en el reborde interior.
- Coloque una varilla de metal (p. ej., una broca de tornillo de 3,5" de largo) con un diámetro inferior a 6,35 mm (1/4") en los orificios alineados para que actúe como un estabilizador. Coloque otra varilla de metal (p. ej., una broca de tornillo de 3,5" de largo) con un diámetro inferior a 8 mm (5/16") en los orificios de fijación para que actúe como otro estabilizador.
- Use una llave de torque de 14 mm (9/16") (no incluida) para apretar el perno en dirección de las manecillas del reloj. El torque recomendado para el perno de la cuchilla es de 36 ft-lb a 43 ft-lb (de 49 Nm a 59 Nm).

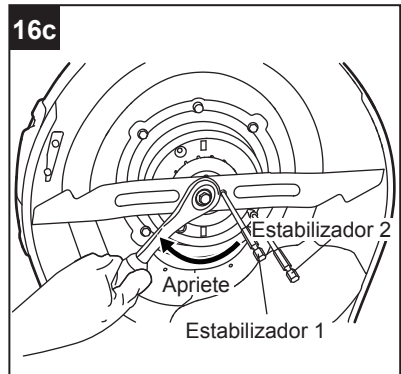
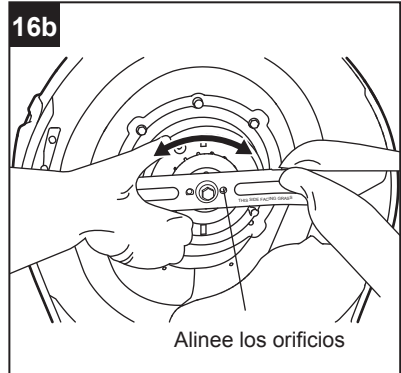
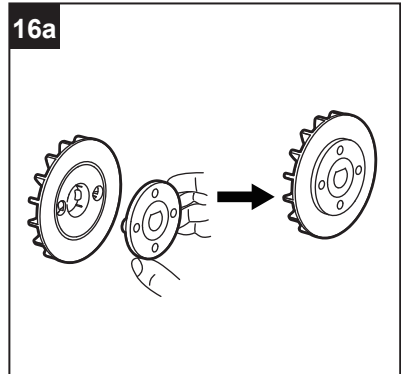

17. Afilado de la cuchilla

⚠ ADVERTENCIA

- Siempre use guantes para trabajo pesado y envuelva los bordes cortantes con harapos u otros materiales para protegerse las manos cuando realice cualquier tarea mantenimiento a las cuchillas para podadora. Siempre retire el paquete de baterías al transportar la podadora o efectuarle tareas de mantenimiento.
- Use lentes de protección adecuados al retirar, afilar e instalar la cuchilla.
- Una cuchilla desgastada, agrietada o dañada se puede romper y los pedazos se pueden convertir en proyectiles peligrosos. Los objetos que lance la cultivadora pueden ocasionar lesiones graves. Inspeccione la cuchilla de manera regular y no use la podadora con una cuchilla que esté desgastada o dañada.

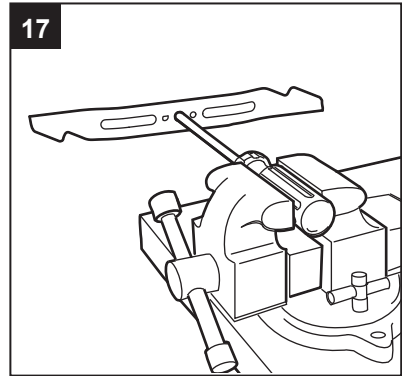

AVISO: mantenga la cuchilla afilada para obtener el mejor rendimiento de la podadora. Una cuchilla desafilada no corta el césped limpiamente ni lo tritura adecuadamente.

Se puede afilar una cuchilla desafilada, pero se debe reemplazar la cuchilla que esté muy desgastada, doblada, agrietada o dañada. Una cuchilla desgastada o dañada puede romperse y provocar que se lancen las cuchillas desde la podadora.

Si las cuchillas están dobladas, reemplácelas.

Frecuencia de afilado

Afilar la cuchilla dos veces durante una temporada de corte suele ser suficiente en circunstancias normales. La arena hace que la cuchilla se desafilé rápidamente. Si el césped tiene suelo arenoso, es posible que se requiera un afilado más frecuente.

Cuando se afila la cuchilla:

- Asegúrese de que la cuchilla permanezca equilibrada.
- Afile la cuchilla en el ángulo de corte original.
- Afile los bordes de corte en ambos extremos de la cuchilla y elimine una cantidad igual de material de cada extremo.

Para verificar el equilibrio de la cuchilla:

Sujete un clavo o un destornillador con un vástago redondo en posición horizontal. Coloque la cuchilla de manera que el clavo o el vástago redondo del destornillador soporte la cuchilla a través de su orificio central. Equilibre la cuchilla horizontalmente. Si cualquiera de los extremos de la cuchilla gira hacia abajo, retire algo de metal del extremo pesado o inferior hasta que la cuchilla esté equilibrada. Se equilibra cuando ninguno de los extremos se suelta.

⚠ ADVERTENCIA

- Una cuchilla desequilibrada provocará una vibración excesiva al girar a gran velocidad. Puede causar daños a la podadora y podría romperse, lo que provocaría lesiones personales.

18. Reemplazo de las ruedas

⚠ ADVERTENCIA

- Siempre retire el paquete de baterías al transportar la podadora o efectuarle tareas de mantenimiento. Le recomendamos que esto lo lleve a cabo un proveedor de servicio de posventa.
- a. Ponga la podadora de costado con la superficie superior contra la pared.
 - b. Use un destornillador de punta plana para retirar la cubierta contra polvo de la rueda.
 - c. Use una llave inglesa ajustable o de 13 mm (½") para girar el perno en dirección contraria a las manecillas del reloj para aflojarlo.
 - d. Para la rueda delantera, retire el perno, la rueda desgastada, la arandela ondulada y la arandela plana del eje de la rueda.
 - e. Para la rueda trasera, separe el engranaje de accionamiento de la rueda desgastada al aflojar y quitar los tornillos. Guárdelos para volver a ensamblar la rueda posterior nueva.

AVISO: durante el montaje del engranaje de accionamiento, la superficie del engranaje marcada "hacia afuera" debe mirar hacia afuera (Fig. 18c).

- f. Monte la arandela ondulada y la rueda nueva en el eje de la rueda. Tenga en cuenta que la ranura redonda debe mirar hacia afuera.
- g. Bloquee la rueda con el perno al apretarlo en dirección de las manecillas del reloj.
- h. Monte la cubierta contra polvo en la rueda y presiónela en su lugar.

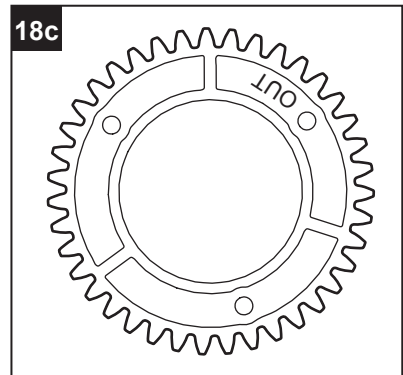
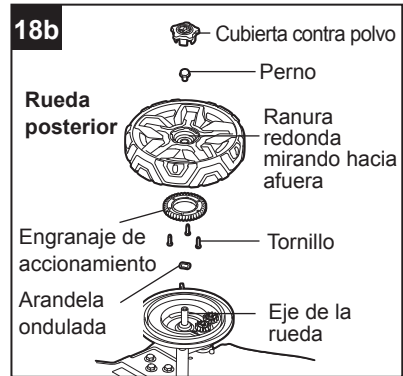
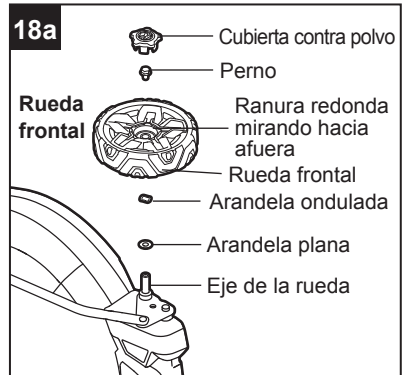

19. Sustitución del protector posterior

⚠ ADVERTENCIA

- Siempre retire el paquete de baterías al transportar la podadora o efectuarle tareas de mantenimiento.
 - Nunca use la podadora a menos que el protector posterior esté en su lugar y funcionando. Nunca use la podadora si los dispositivos de seguridad están dañados. El incumplimiento de dicho paso puede provocar lesiones personales. El protector posterior puede desgastarse y dañarse, lo que puede dejar expuestas las piezas móviles y permitir que se lancen objetos. Para una protección de seguridad, verifique frecuentemente el protector posterior y reemplácelo de inmediato solo con piezas de repuesto idénticas, incluidas en este manual. Le recomendamos que esto lo lleve a cabo un proveedor de servicio de posventa.
- a. Retire la batería.
 - b. Ponga la podadora de costado con la superficie superior contra la pared.
 - c. Retire la rueda posterior del lado superior como se indica en la sección "Reemplazo de las ruedas" en este manual.
 - d. Afloje el tornillo de fijación de la cubierta de la rueda, luego retire la cubierta de la rueda del eje de la rueda (Fig. 19a).
 - e. Repita los pasos del a al d mencionados anteriormente para quitar la otra rueda posterior y la cubierta de la rueda.
 - f. Afloje el tornillo de fijación para el protector posterior (Q) en ambos lados. Retire el protector posterior desgastado (Fig. 19b).
 - g. Reemplácelo con un protector posterior nuevo y fíjelo con los dos tornillos de fijación y las arandelas planas.
 - h. Vuelva a instalar las ruedas traseras y las cubiertas. Asegúrese de reemplazar las piezas en el orden exacto en el que se retiraron (Fig. 19c).

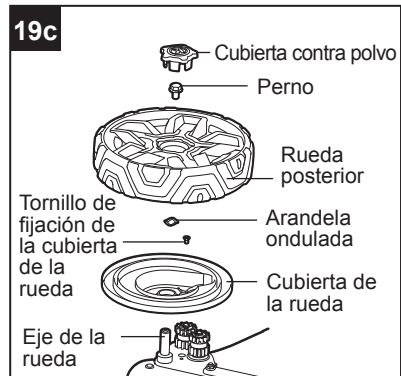
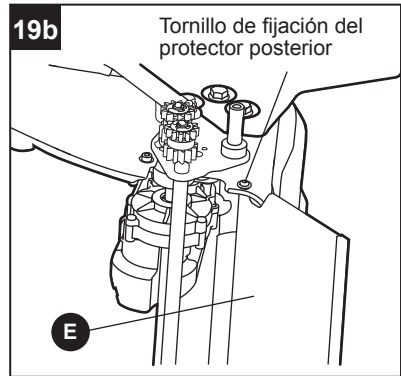
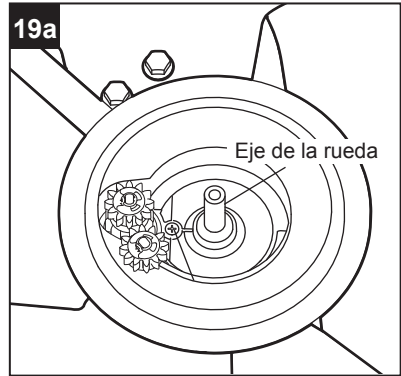

20. Transporte y almacenaje de la podadora

- No almacene ni transporte la podadora mientras está funcionando. Siempre retire el paquete de baterías antes de almacenar o transportar el producto.
- Antes de guardarla, limpie la podadora minuciosamente como se indica. Lubrique la podadora como se indica.
- Inspeccione y cambie la cuchilla o afílela si es necesario.
- Guarde la podadora a temperatura ambiente en un lugar seco y limpio que esté cerrado y sea inaccesible para los niños.
- Mantenga alejado de agentes corrosivos, como productos químicos para jardín y sales descongelantes.
- No cubra la podadora de césped con una lámina de plástico sólido. Las cubiertas plásticas atrapan la humedad alrededor de la podadora, lo que produce óxido y corrosión.

La manija puede plegarse por completo para el almacenaje:

- a. Retire la bolsa para césped.
- b. Mueva la palanca de ajuste de la altura de corte (R) hacia delante y acóplela en la configuración más baja (configuración 1).
- c. Abra las abrazaderas de bloqueo de la manija (E) y empotre completamente los rieles laterales (N) en la posición compacta.
- d. Jale y sostenga la manija de ajuste rápido con la mano derecha para soltar la manija. Gírela suavemente hacia la parte delantera de la podadora; suelte la manija de ajuste rápido y continúe girándola hasta que escuche y sienta que el pasador de seguridad se engancha en la posición de almacenaje bloqueada.
- e. Guarde la podadora en posición vertical o plana.

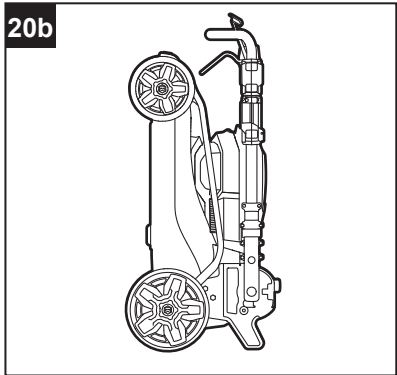
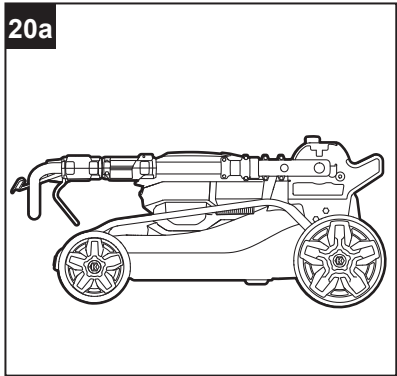

⚠ ADVERTENCIA

- Si la podadora se vuelca desde la posición vertical, puede dañarse o provocar lesiones personales. Siempre mantenga la podadora estable y fuera del alcance de los niños cuando esté en posición vertical. Si es posible, guárdela en posición plana.

SOLUCIÓN DE PROBLEMAS

ADVERTENCIA

- Coloque el interruptor en la posición "OFF" (APAGADO) y retire la batería antes de realizar cualquier procedimiento de solución de problemas.

PROBLEMA	CAUSA POSIBLE	ACCIÓN CORRECTIVA
La herramienta no funciona.	1. La capacidad de la batería es baja.	1. Cargue el paquete de baterías.
	2. Los rieles laterales no se extienden a su longitud máxima y las abrazaderas no están bloqueadas en su posición.	2. Extienda completamente la manija y bloquee ambas abrazaderas.
	3. La batería se sobrecalienta (el indicador de encendido de la podadora mostrará una luz roja parpadeante).	3. Espere hasta que se enfríe para volver a encenderla.
La podadora corta el césped de forma dispereja	1. La hoja está desafilada.	1. Afile o reemplace la cuchilla.
	2. La cuchilla se ensambló incorrectamente.	2. Vuelva a ensamblar la cuchilla, como se explica en la sección " Instalar la cuchilla " en este manual.
La podadora no tritura adecuadamente	1. Los recortes de césped húmedo se pegan en el lado inferior de la plataforma.	1. Espere a que el césped se seque antes de podar.
	2. La podadora está configurada para cortar una gran cantidad de césped de una sola vez.	2. Levante la plataforma hasta una configuración de altura de corte más alta.
Es difícil jalar la podadora cuando se desactiva la autopropulsión	Las ruedas se bloquean temporalmente.	Simplemente empuje hacia delante levemente y luego mueva la podadora según desee.
Parpadea una luz roja	Se sobrecalienta la batería, la herramienta deja de funcionar para proteger los circuitos internos.	Espere hasta que se enfríe para volver a encenderla.
Se enciende una luz roja	La capacidad de la batería es baja.	Cargue el paquete de baterías.
Ambas luces están apagadas	Se sobrecalienta el motor o se sobrecarga la batería o la herramienta, esta deja de funcionar para proteger los circuitos internos.	Espere hasta que se enfríe, retire la batería y vuélvala a instalar para volver a encender la podadora.
	La batería está agotada.	Cargue el paquete de baterías.

GARANTÍA

La herramienta eléctrica está garantizada contra defectos de fabricación en los materiales y la mano de obra por 5 años a contar de la fecha de compra para el comprador original. Esta garantía no cubre daños debidos al abuso, desgaste normal, mantenimiento inapropiado, negligencia, reparaciones o alteraciones no autorizadas, o piezas y accesorios prescindibles que se espera que resulten inutilizables después de un período de uso razonable.

Si cree que este producto cumple con la garantía mencionada anteriormente, devuelva el producto al lugar donde lo compró con un comprobante de compra válido y el producto defectuoso se reparará o reemplazará sin cargo. Esta garantía le otorga derechos legales específicos, pero también podría tener otros derechos que varían según el estado.

L G SOURCING, INC. MOORESVILLE, NC 28117

Impreso en China

