

# KOBALT™

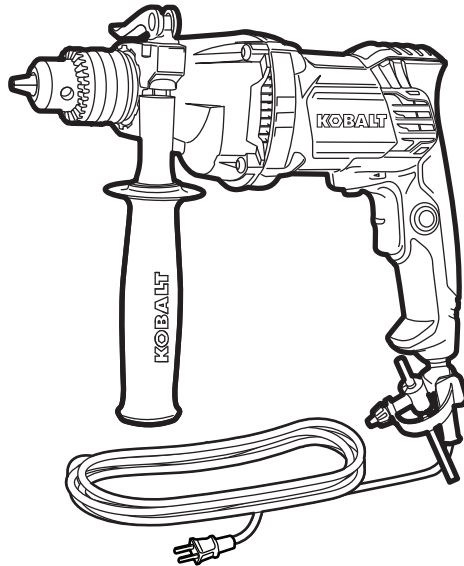

ITEM #0617602

## 9-AMP CORDED DRILL

MODEL #K09D-03 / K09D-06A

Français p. 15

Español p. 29

---

ATTACH YOUR RECEIPT HERE

Serial Number \_\_\_\_\_ Purchase Date \_\_\_\_\_



**Questions, problems, missing parts?** Before returning to your retailer, call our customer service department at 1-888-3KOBALT (1-888-356-2258), 8 a.m. - 8 p.m., EST, Monday - Friday.

## TABLE OF CONTENTS

---

Product Specifications.....	2
Package Contents.....	3
Safety Information.....	4
Preparation.....	7
Operating Instructions.....	8
Care and Maintenance.....	12
Troubleshooting.....	13
Warranty.....	13

## PRODUCT SPECIFICATIONS

---

COMPONENT	SPECIFICATION
Motor	120V~60Hz, 9A
Switch	VSR (Variable-Speed, Reversible)
No-load speed	0 - 850 RPM
Chuck capacity	1/2 in.
Cord length	8 ft.

**PACKAGE CONTENTS**

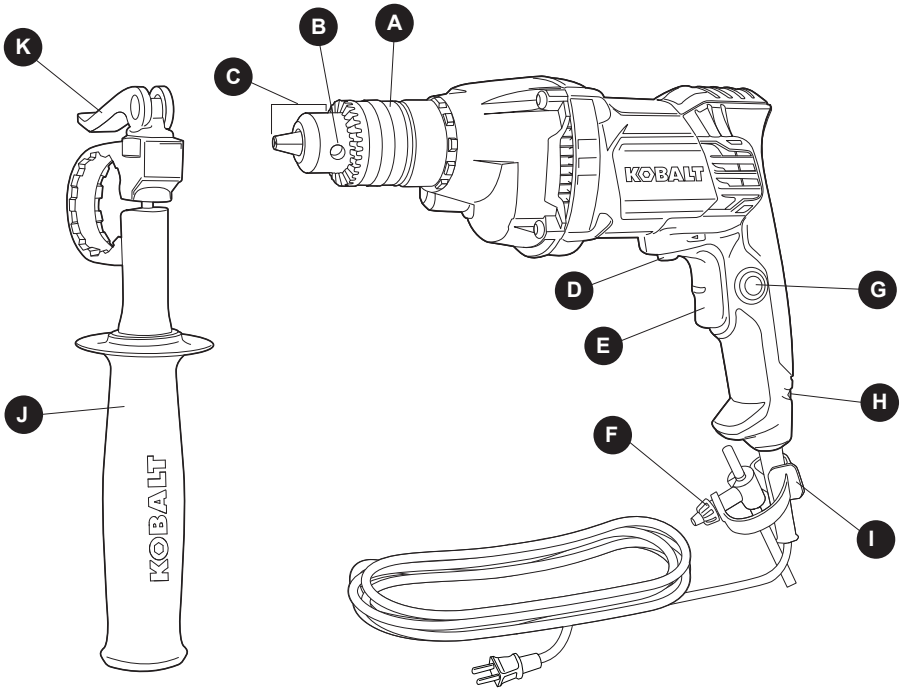

PART	DESCRIPTION
A	Sleeve
B	Chuck-key hole
C	Chuck
D	Direction-of-rotation selector
E	Trigger switch
F	Chuck key

PART	DESCRIPTION
G	Lock-on button
H	Live-wire indicator light
I	Chuck-key strap
J	Auxiliary handle
K	Auxiliary handle quick-clamp lever

## SAFETY INFORMATION

---

Please read and understand this entire manual before attempting to assemble or operate this product. If you have any questions regarding the product, please call customer service at 1-888-3KOBALT, 8 a.m. - 8 p.m., EST, Monday - Friday.

### WARNING

- Read all safety warnings and all instructions. Failure to follow all warnings and instructions may result in electric shock, fire, and/or serious injury. Save all warnings and instructions for future reference.
- The operation of any power tool can result in foreign objects being thrown into your eyes, which can result in severe eye damage. Before beginning power-tool operation, always wear safety goggles or safety glasses with side shields and a full-face shield, when needed. We recommend using a wide vision safety mask over eyeglasses or standard safety glasses with shields. Always use eye protection marked to comply with ANSI Z87.1.
- Some dust created by power sanding, sawing, grinding, drilling, and other construction activities contains chemicals known to the state of California to cause cancer, birth defects, or other reproductive harm. Some examples of these chemicals are:
  - Lead from lead-based paints
  - Crystalline silica from bricks, cement, and other masonry products
  - Arsenic and chromium from chemically-treated lumber
- Your risk from these exposures varies, depending upon how often you do this type of work. To reduce your exposure to these chemicals:
  - Work in a well-ventilated area.
  - Work with approved safety equipment, such as dust masks that are specially designed to filter out microscopic particles.
  - Avoid prolonged contact with dust from power sanding, sawing, grinding, drilling, and other construction activities. Wear protective clothing and wash exposed areas with soap and water. Allowing dust to get into your mouth or eyes or to lie on the skin may promote absorption of harmful chemicals.

### Know the Tool

To operate this tool, carefully read this manual and all labels affixed to the drill before using it. Keep this manual available for future reference.

### General Power Tool Safety Warnings

#### WARNING

- Read all safety warnings and all instructions. Failure to follow the warnings and instructions may result in electric shock, fire and/or serious injury.





### Save all warnings and instructions for future reference

The term “power tool” in the warnings refers to your mains-operated (corded) power tool or battery-operated (cordless) power tool.

## SAFETY INFORMATION

### Read All Instructions Thoroughly

Some of the following symbols may be used on this tool. Please study them and their meaning. Proper interpretation of these symbols will allow you to operate the tool better and more safely.

SYMBOL	DEFINITION	SYMBOL	DEFINITION
V	Volts		Direct Current
A	Amps	$n_0$	No-load Speed
Hz	Hertz		Class II Construction
W	Watts	/min	Revolutions or Strokes per Minute
	A danger, warning, or caution. It means 'Attention! Your safety is involved.'		Alternating Current

**IMPORTANT:** This tool should only be serviced by a qualified service technician.

### Work Area Safety

- **Keep your work area clean and well lit.** Cluttered benches and dark areas invite accidents.
- **Do not operate power tools in explosive environments, such as in the presence of flammable liquids, gases, or dust.** Power tools create sparks, which may ignite the dust or fumes.
- **Keep children and bystanders away while operating a power tool.** Distractions can cause you to lose control.

### Electrical Safety

- **Power tool plugs must match the outlet. Never modify the plug in any way. Do not use any adaptor plugs with earthed (grounded) power tools.** Unmodified plugs and matching outlets will reduce the risk of electric shock.
- **Avoid body contact with earthed (grounded) surfaces such as pipes, radiators, ranges, and refrigerators.** There is an increased risk of electric shock if your body is earthed (grounded).
- **Do not expose power tools to rain or wet conditions.** Water entering a power tool will increase the risk of electric shock.
- **Do not abuse the cord. Never use the cord for carrying, pulling, or unplugging the power tool. Keep the cord away from heat, oil, sharp edges, or moving parts.** Damaged or entangled cords increase the risk of electric shock.
- **When operating a power tool outdoors, use an extension cord suitable for outdoor use.** Use of a cord suitable for outdoor use reduces the risk of electric shock.
- **If operating a power tool in a damp location is unavoidable, use a ground-fault circuit interrupter (GFCI) protected supply.** Use of a GFCI reduces the risk of electric shock.



### Personal Safety

- **Stay alert, watch what you are doing and use common sense when operating a power tool. Do not use a power tool while you are tired or under the influence of drugs, alcohol, or medication.** A moment of inattention while operating power tools may result in serious personal injury.
- **Use personal protective equipment. Always wear eye protection.** Protective equipment, such as a dust mask, non-skid safety shoes, a hard hat, or hearing protection, used for appropriate conditions, will reduce personal injuries.
- **Prevent unintentional starting. Ensure that the switch is in the OFF position before connecting to a power source and/or battery pack, picking up, or carrying the tool.** Carrying power tools with your finger on the switch or energizing power tools that have the switch on invites accidents.
- **Remove any adjusting keys or wrenches before turning the power tool on.** A wrench or a key left attached to a rotating part of the power tool may result in personal injury.
- **Do not overreach. Keep proper footing and balance at all times.** This enables better control of the power tool in unexpected situations.
- **Dress properly. Do not wear loose clothing or jewelry. Keep your hair, clothing, and gloves away from moving parts.** Loose clothing, jewelry, or long hair can be caught in moving parts.
- **If devices are provided for the connection of dust-extraction and collection facilities, ensure that these are connected and properly used.** Use of these devices can reduce dust-related hazards.

### Power Tool Use and Care

- **Do not force the power tool. Use the correct power tool for your application.** The correct power tool will do the job better and more safely at the rate for which it was designed.
- **Do not use the power tool if the switch does not turn it on and off.** Any power tool that cannot be controlled with the switch is dangerous and must be repaired.
- **Disconnect the plug from the power source and/or the battery pack from the power tool before making any adjustments, changing accessories, or storing power tools.** Such preventive safety measures reduce the risk of starting the power tool accidentally.
- **Store idle power tools out of the reach of children and do not allow persons unfamiliar with the power tool or these instructions to operate the power tool.** Power tools are dangerous in the hands of untrained users.
- **Maintain power tools. Check for misalignment or binding of moving parts, breakage of parts, and any other condition that may affect the power tool's operation. If damaged, have the power tool repaired before use.** Many accidents are caused by poorly maintained power tools.
- **Keep cutting tools sharp and clean.** Properly maintained cutting tools with sharp cutting edges are less likely to bind and are easier to control.
- **Use the power tool, accessories, tool bits, etc., in accordance with these instructions, taking into account the working conditions and the work to be performed.** Use of the power tool for operations different from those intended could result in a hazardous situation.



## SAFETY INFORMATION

---

### Service

- **Have your power tool serviced by a qualified repair person using only identical replacement parts.** This will ensure that the safety of the power tool is maintained.

### Specific Safety Rules for the Electric Drill

- **Hold the power tool by the insulated gripping surfaces when performing an operation where the cutting tool may contact hidden wiring or its own cord.** Contact with a “live” wire may make exposed metal parts of the power tool “live” and could give the operator an electric shock.
- **Use the auxiliary handles supplied with the tool.** Loss of control can cause personal injury.
- Use clamps or other practical means to support the workpiece and secure it to a stable platform. Holding the workpiece by hand or against your body is unstable and may lead to loss of control.
- Inspect the tool cords periodically and, if damaged, have them repaired by a qualified repair person. Constantly stay aware of the cord location. Following this rule will reduce the risk of electric shock or fire.

## PREPARATION

---

Before attempting to use the drill, familiarize yourself with all of its operating features and safety requirements.



### WARNING

- Do not allow familiarity with the drill to cause carelessness. Remember that one careless moment is enough to cause severe injury. Before attempting to use any tool, be sure to become familiar with all of the operating features and safety instructions.
- Do not attempt to modify this tool or create accessories not recommended for use with this tool. Any such alteration or modification is misuse and could result in a hazardous condition leading to possible serious personal injury.
- Never connect the drill to the power source when you are assembling parts, making adjustments, installing or removing bits, cleaning, or when it is not in use. Disconnecting the drill will prevent accidental starting, which could cause serious personal injury.

## OPERATING INSTRUCTIONS

### 1. Trigger Switch

- a. To turn the drill ON, press the trigger switch (E).
- b. To turn the drill OFF, release the trigger switch.

**NOTE:** The trigger switch delivers higher speed with increased trigger pressure and lower speed with decreased trigger pressure.

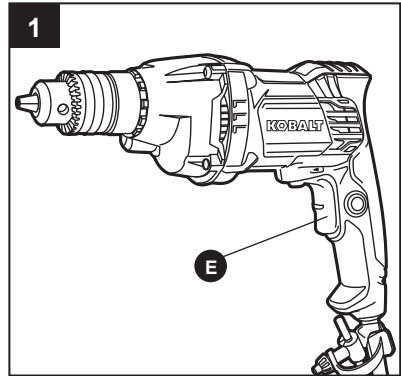

### 2. Lock-on Button

This drill is equipped with a lock-on button (G), which is convenient for continuous drilling/driving for extended periods of time.

- a. To drill continuously, press and hold the trigger switch (E) and then press the lock-on button. Release the trigger switch.
- b. To unlock the lock-on button and stop continuous drilling, press the trigger switch.

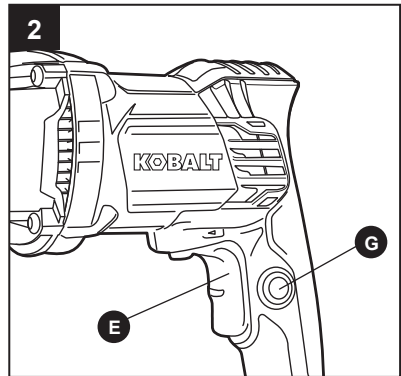

### 3. Direction-of-Rotation Selector

The direction of bit rotation is reversible and is controlled by a selector located above the trigger switch (E). With the drill held in the normal operating position, pointing away from you:

- a. Position the direction-of-rotation selector (D) to the left of the tool for forward rotation.
- b. Position the direction-of-rotation selector to the right of the tool for reverse rotation.

**NOTE:** To prevent gear damage, always allow the drill to come to a complete stop before changing the direction of rotation.

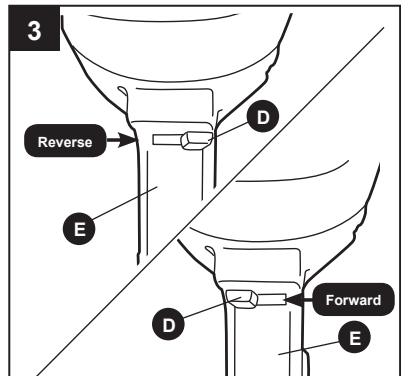

**NOTE:** The drill will not run unless the direction-of-rotation selector is fully engaged to the left or right.



## OPERATING INSTRUCTIONS

### 4. Auxiliary Handle

This drill is equipped with an auxiliary handle (J). For ease of operation, you can use the handle with either the left or right hand. The handle can be rotated 360°.

To adjust the auxiliary handle assembly:

- Loosen the auxiliary handle quick-clamp by lifting the auxiliary quick-clamp lever (K) up.
- With the clamp lever open, turn the handle counterclockwise to loosen the assembly.
- Attach the auxiliary handle over the sleeve (A) to the desired operating position.
- Press the auxiliary handle quick-clamp lever to lock the auxiliary handle.
- Hand-tighten the handle by turning the handle clockwise.

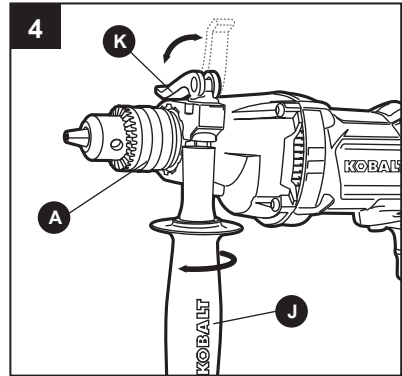

### WARNING

- For safety and ease of operation, securely tighten the auxiliary handle by turning the handle clockwise after you press the quick-clamp lever down.

### 5. Live-Wire Indicator Light

The live-wire indicator light (H) is a blue light located in the handle where the power cord enters the handle. This blue light is always on when the drill is plugged into a power source.

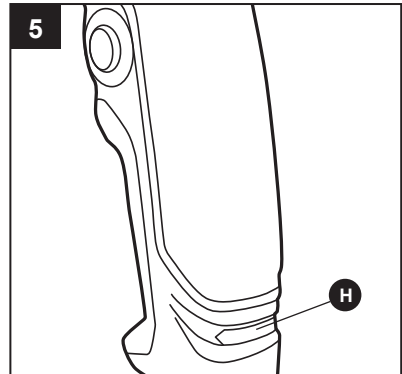

## OPERATING INSTRUCTIONS

### 6. Installing Bits (sold separately)

- Unplug the drill from the power source.
- Lock the trigger switch by placing the direction-of-rotation selector (D) in the OFF (center) position.
- Open the chuck (C) jaws by turning the sleeve (A) in a counterclockwise direction until the opening is slightly larger than the bit you intend to use. Raise the front of the drill slightly to keep the bit from falling out of the chuck (C) jaws.
- Insert the drill bit into the chuck.
- Tighten the sleeve by hand.
- Place the chuck key (F) in one of the three chuck key holes (B) and tighten in clockwise direction. Repeat with the remaining two chuck-key holes.

#### **⚠ WARNING**

- It is important to tighten the chuck with all three chuck-key holes to prevent slippage.
- Remove the chuck key.

#### **⚠ WARNING**

- Insert the drill bit straight into the chuck jaws. Inserting the drill bit into the chuck jaws at an angle and then tightening the chuck and using the drill could cause the drill bit to be thrown from the drill, resulting in possible serious personal injury or damage to the chuck.

### 7. Removing Bits

- Unplug the drill from the power source.
- Lock the trigger switch (E) by placing the direction-of-rotation selector (D) in the OFF (center) position.
- Place the chuck key (F) in one of the three chuck-key holes (B) and loosen the chuck (C) by turning in a counterclockwise direction.
- Loosen the sleeve (A) by hand.
- Remove the drill bit.
- Remove the chuck key.

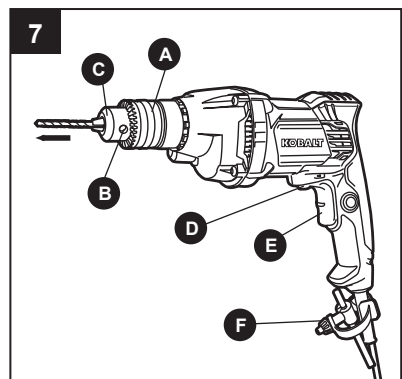
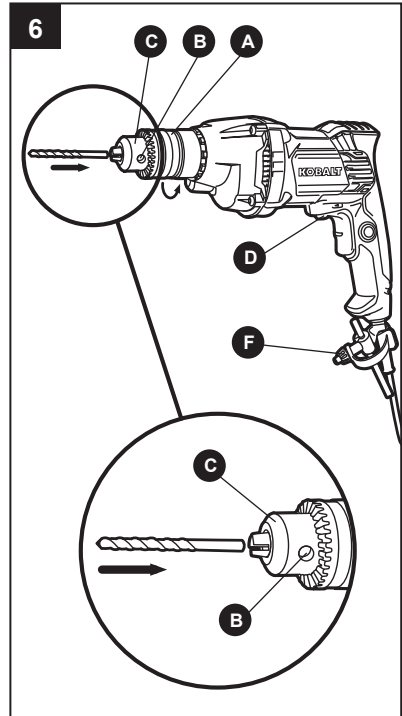

## OPERATING INSTRUCTIONS

### 8. Drilling

- Secure the material to be drilled in a vise or with clamps to keep it from turning as the drill bit rotates.
- Install the correct bit.
- Verify that the direction-of-rotation selector (D) is at the correct setting (forward).
- Hold the drill firmly and place the bit at the point to be drilled.
- Press the trigger switch (E) to start the drill.
- Move the drill bit into the workpiece, applying only enough pressure to keep the bit cutting. Do not force the drill or apply side pressure to elongate a hole. Allow the tool to do the work.
- When drilling hard, smooth surfaces, use a center punch to mark the desired location of the hole. This will prevent the drill bit from slipping off-center as the hole is started.
- When drilling metals, use light oil on the drill bit to keep it from overheating. The oil will prolong the life of the bit and increase the drilling action.
- If the bit jams in the workpiece or if the drill stalls, stop the tool immediately. Reverse the direction of rotation and gently squeeze the trigger switch to remove the bit from the workpiece. Investigate and correct the cause of jamming before you resume work.

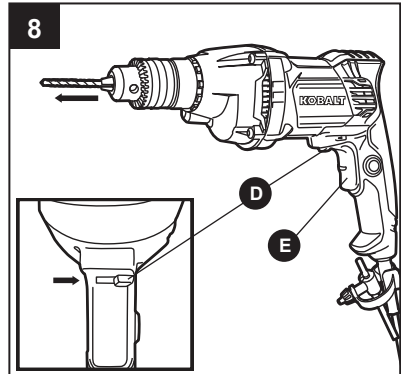

### 9. Drilling in Wood

For maximum performance, use high-speed steel or brad-point bits for wood drilling.

- Begin drilling at a very low speed to prevent the bit from slipping off the starting point.
- Increase the speed as the drill bit enters the material.
- When drilling holes all the way through the workpiece, place a block of wood behind the workpiece to prevent ragged or splintered edges on the back side of the hole.

### 10. Drilling in Metal

For maximum performance, use high-speed steel bits for metal or steel drilling.

- When drilling metals, use light oil on the drill bit to keep it from overheating. The oil will prolong the life of the bit and increase the drilling action.
- Begin drilling at a very low speed to prevent the bit from slipping off the starting point.
- Maintain a speed and pressure that allows cutting without overheating the bit. Applying too much pressure will:
  - Overheat the drill
  - Wear the bearings
  - Bend or burn the bits
  - Produce off-center or irregularly-shaped holes

## CARE AND MAINTENANCE

---

**!** All maintenance should only be carried out by a qualified repair person.

### Cleaning

Before cleaning or performing any maintenance, disconnect the tool from the power source. For safe and proper operation, always keep the tool and its ventilation slots clean. Only use a soft, dry cloth to clean your drill. Never use any detergent or alcohol.

### Removing the Chuck

- Unplug the drill from the power source.
- Open the chuck (C) jaws by turning the sleeve (A) in a counterclockwise direction.
- Use a Phillips screwdriver (not included) to remove the chuck screw by turning it in a clockwise direction.
- Insert a 5/16 in. or larger hex key (not included) into the chuck and securely tighten the chuck jaws around the hex key.
- Tap the hex key sharply with a mallet (not included) in a counterclockwise direction. This will loosen the chuck for easy removal.

**NOTE:** The chuck screw has left-handed threads. Attach a new chuck to the spindle and tighten the chuck screw.

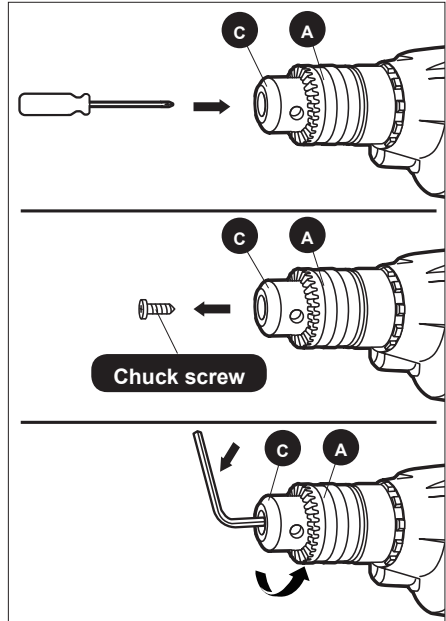

## TROUBLESHOOTING

---

### WARNING

- Turn the switch to the OFF position and unplug the drill from the power source before you perform any troubleshooting procedures.

If you have any questions regarding this product, please call customer service at 1-888-3KOBALT, 8 a.m. - 8 p.m., EST, Monday - Friday.

PROBLEM	POSSIBLE CAUSE	CORRECTIVE ACTION
Motor does not start.	The tool is not connected to a power source.	Connect the tool to a power source.
The bit cannot be installed.	1. The sleeve is not released.	1. Release the sleeve.
	2. The bit does not fit the chuck jaw.	2. Use the appropriate bit.
The motor is overheating.	Ensure cooling vents are free of dust and obstacles.	Clean and clear the vents. Do not cover the vents with your hand during operation.

## WARRANTY

---

This drill is warranted to the original purchaser from the original purchase date for five (5) years subject to the warranty coverage described herein.

This drill is warranted for the original user to be free from defects in material and workmanship.

If you believe that the drill is defective at any time during the specified warranty period, simply return the drill along with proof of purchase to the place of purchase for a free replacement or refund, or call 1-888-3KOBALT (1-888-356-2258) for warranty service.

This warranty is void if: defects in materials or workmanship or damages result from repairs or alterations which have been made or attempted by others or the unauthorized use of nonconforming parts; the damage is due to normal wear, damage is due to abuse (including overloading of the tool beyond capacity), improper maintenance, neglect or accident; or the damage is due to the use of the tool after partial failure or use with improper accessories or unauthorized repair or alteration.

This warranty excludes accessories.

This warranty gives you specific legal rights, and you may also have other rights that vary from state to state.

Printed in China

# KOBALT™

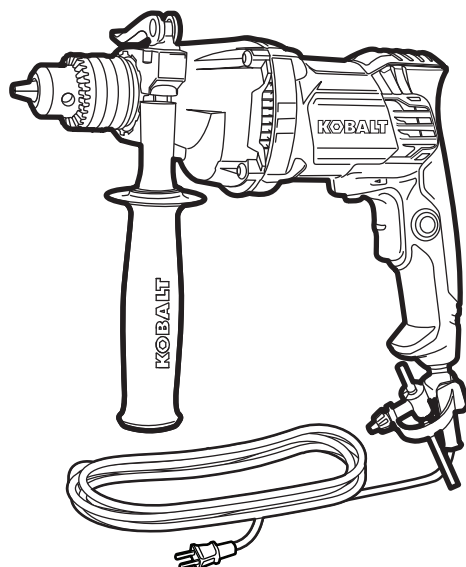

ARTICLE #0617602

## PERCEUSE À FIL DE 9 A

MODÈLE #K09D-03 / K09D-06A

---

JOIGNEZ VOTRE REÇU ICI

Numéro de série \_\_\_\_\_ Date d'achat \_\_\_\_\_



**Des questions, des problèmes, des pièces manquantes?** Avant de retourner l'article au détaillant, appelez notre service à la clientèle au 1 888 3KOBALT, (1 888 356-2258), entre 8 h et 20 h (HNE), du lundi au vendredi.

## TABLE DES MATIÈRES

---

Caractéristiques du produit .....	16
Contenu de l'emballage .....	17
Consignes de sécurité.....	18
Préparation.....	21
Mode d'emploi.....	22
Entretien.....	26
Dépannage.....	27
Garantie .....	27

## CARACTÉRISTIQUES DU PRODUIT

---

ÉLÉMENT	CARACTÉRISTIQUES TECHNIQUES
Moteur	120 V c.a., 60 Hz, 9A
Interrupteur	Vitesse variable réversible
Vitesse à vide	0 à 850 tours/minute
Mesure du mandrin	1/2 po
Longueur du cordon	2,44 m



## CONTENU DE L'EMBALLAGE

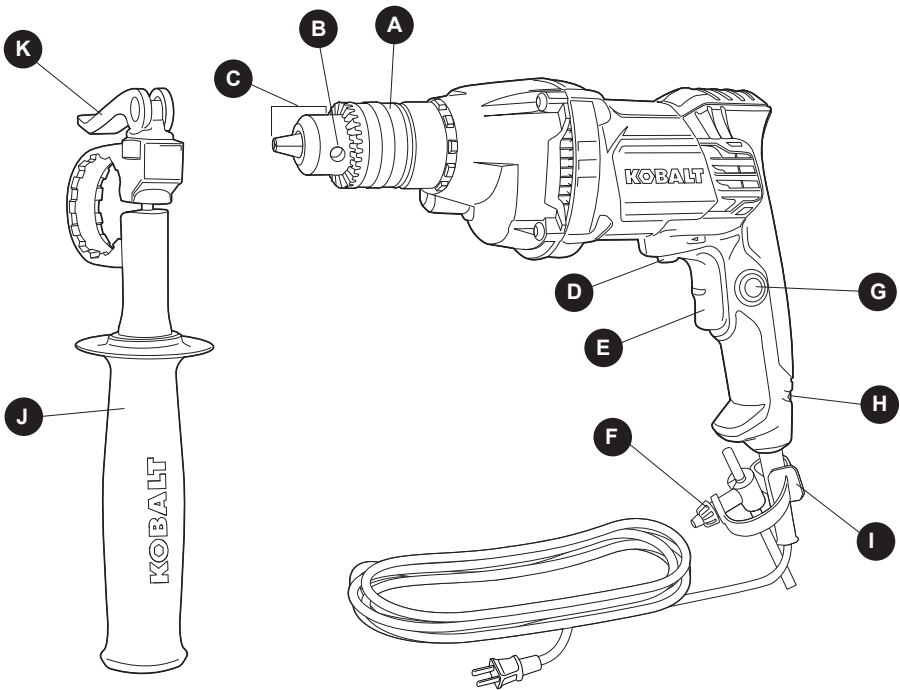

PIÈCE	DESCRIPTION
A	Manchon
B	Orifice pour la clé de mandrin
C	Mandrin
D	Sélecteur de sens de rotation
E	Interrupteur marche/arrêt
F	Clé de mandrin

PIÈCE	DESCRIPTION
G	Bouton de verrouillage
H	Voyant de mise sous tension
I	Courroie de la clé de mandrin
J	Poignée auxiliaire
K	Poignée auxiliaire à serrage rapide

## **CONSIGNES DE SÉCURITÉ**

---

Veillez vous assurer de lire et de comprendre l'intégralité de ce manuel avant de tenter d'assembler ou d'utiliser le produit. Si vous avez des questions, veuillez communiquer avec le service à la clientèle au 1 888 3KOBALT, entre 8 h et 20 h (HNE), du lundi au vendredi.

### **AVERTISSEMENT**

- Lisez tous les avertissements et toutes les instructions. Le non-respect des avertissements et des instructions peut entraîner un choc électrique, un incendie ou des blessures graves. Conservez tous les avertissements et toutes les instructions pour les consulter ultérieurement.
- Les outils électriques peuvent projeter des corps étrangers, présentant ainsi des risques de blessure aux yeux. Lorsque vous utilisez un outil électrique, portez toujours des lunettes de sécurité pourvues d'écrans latéraux et d'un écran facial panoramique, au besoin. Nous vous recommandons de porter un masque à vision étendue sur vos lunettes ou vos lunettes de sécurité avec écrans. Portez toujours des lunettes de sécurité conformes à la norme ANSI Z87.1.
- La poussière créée pendant le ponçage, le sciage, le polissage, le perçage et d'autres activités liées à la construction peut contenir des produits chimiques reconnus par l'État de la Californie comme étant la cause de cancers, d'anomalies congénitales et d'autres problèmes liés aux fonctions reproductrices. Voici quelques exemples de ces produits chimiques :
  - du plomb provenant de peintures à base de plomb;
  - de la silice cristalline provenant de la brique, du ciment ou d'autres matériaux de maçonnerie;
  - de l'arsenic et du chrome provenant du bois d'œuvre traité avec un produit chimique.
- Les risques liés à l'exposition à ces produits varient selon le nombre de fois où vous pratiquez ces activités. Afin de limiter votre exposition à ces produits chimiques :
  - travaillez dans un endroit bien ventilé;
  - munissez-vous de l'équipement de sécurité approuvé tel que des masques antipoussières conçus spécialement pour filtrer les particules microscopiques;
  - évitez l'exposition prolongée à la poussière causée par le ponçage mécanique, le sciage, le polissage, le perçage et d'autres activités liées à la construction. Portez un équipement de protection et lavez à l'eau et au savon toutes les parties exposées. Les poussières pénétrant dans votre bouche ou dans vos yeux et les poussières se déposant sur votre peau peuvent causer l'absorption de produits chimiques dangereux.

### **Sachez bien utiliser l'outil**

Veillez lire attentivement le présent manuel et toutes les étiquettes apposées à la perceuse avant d'utiliser cette dernière. Veuillez conserver ce manuel pour vous y référer ultérieurement.

### **Avertissements de sécurité généraux relatifs aux outils électriques**

#### **AVERTISSEMENT**

- Lisez tous les avertissements et toutes les instructions. Le non-respect des avertissements et des instructions peut entraîner un choc électrique, un incendie ou des blessures graves.

**Conservez tous les avertissements et toutes les instructions pour les consulter ultérieurement.**





## CONSIGNES DE SÉCURITÉ

L'expression « outil électrique » utilisée dans les avertissements correspond aux outils électriques alimentés sur secteur (à fil) ou alimentés par piles (sans fil).

### Lisez attentivement toutes les instructions.

Les symboles suivants peuvent figurer sur l'outil. Familiarisez-vous avec eux et leur signification.

En comprenant ces symboles, vous serez en mesure de faire fonctionner cet outil de façon adéquate et sécuritaire.

SYMBOLE	DÉFINITION	SYMBOLE	DÉFINITION
V	Volts		Courant continu
A	Ampères	$n_0$	Vitesse à vide
Hz	Hertz		Appareil de classe II
W	Watts	/min	Tours ou coups par minute
	Un danger, un avertissement ou une mise en garde. Attention! Votre sécurité est en jeu.		Courant alternatif

**IMPORTANT :** L'entretien de cet outil ne doit être effectué que par un technicien qualifié.

### Mesures de sécurité dans l'aire de travail

- **Maintenez l'aire de travail propre et bien éclairée.** Un établi encombré et peu éclairé est propice aux accidents.
- **N'utilisez pas d'outils électriques dans un milieu explosif, par exemple où il y a présence de liquides, de vapeurs ou de poussières inflammables.** Les outils électriques produisent des étincelles pouvant causer un incendie en raison de la poussière et des vapeurs.
- **Gardez les enfants et les autres personnes à l'écart lorsque vous utilisez un outil électrique.** Une distraction peut vous faire perdre la maîtrise de l'outil.

### Sécurité électrique

- **Les fiches des outils électriques doivent correspondre à la prise. Ne modifiez jamais la fiche de quelque façon que ce soit. N'utilisez pas d'adaptateur avec les outils électriques mis à la terre.** L'utilisation de fiches non modifiées dans les prises compatibles réduit les risques de choc électrique.
- **Évitez de toucher à des surfaces mises à la terre, par exemple un tuyau, un radiateur, une cuisinière ou un réfrigérateur.** Le contact de votre corps avec une surface mise à la terre augmente les risques de choc électrique.
- **N'exposez pas les outils électriques à la pluie ni à tout autre environnement humide.** Les risques de choc électrique sont plus élevés si l'eau s'infiltré dans un outil électrique.



## CONSIGNES DE SÉCURITÉ

---

- **Assurez-vous de ne pas endommager le cordon d'alimentation. Ne transportez jamais un outil électrique en le tenant par son cordon, et ne tirez jamais sur le cordon pour le débrancher. Tenez le cordon d'alimentation éloigné des sources de chaleur, de l'huile, des objets coupants et des pièces mobiles.** Les risques de choc électrique sont plus élevés si le cordon d'alimentation est endommagé ou emmêlé.

### Sécurité personnelle

- **Soyez vigilant, prêtez attention à ce que vous faites et usez de votre jugement lorsque vous utilisez un outil électrique. N'utilisez pas un outil électrique lorsque vous ressentez de la fatigue ou lorsque vous êtes sous l'effet de drogues, d'alcool ou de médicaments.** Un moment d'inattention pendant que vous utilisez des outils électriques peut occasionner des blessures graves.
- **Portez un équipement de protection individuelle. Portez toujours des lunettes de sécurité.** Le port d'équipement de protection, comme un masque antipoussières, des chaussures de sécurité antidérapantes, un casque de protection et des protecteurs auditifs, lorsque les conditions l'exigent, réduit les risques de blessures.
- **Évitez de mettre l'outil en marche accidentellement. Assurez-vous que l'interrupteur est à la position « OFF » (arrêt) avant de brancher l'outil sur une source d'alimentation ou un bloc-piles, de le ramasser ou de le transporter.** Pour réduire les risques d'accident, évitez de transporter les outils électriques avec le doigt sur l'interrupteur ou de les brancher lorsque l'interrupteur est à la position « ON » (marche).
- **Avant de mettre l'outil électrique en marche, retirez les clés qui y sont fixées.** Une clé laissée fixée à un outil rotatif peut occasionner des blessures graves.
- **Ne vous étirez pas pour étendre votre portée. Gardez une posture sécuritaire et un bon équilibre en tout temps.** Cela vous permet de mieux maîtriser l'outil électrique lorsque des situations inattendues se présentent.
- **Habilitez-vous convenablement. Ne portez pas de vêtements amples ni de bijoux. Gardez vos cheveux, vos vêtements et vos gants loin des pièces mobiles.** Les vêtements amples, les bijoux et les cheveux longs risquent de se prendre dans les pièces mobiles.
- **Si un dispositif permet de raccorder un dépoussiéreur, assurez-vous que celui-ci est fixé et utilisé correctement.** L'emploi d'un dépoussiéreur contribue à réduire les dangers liés à la poussière.

### Utilisation et entretien d'un outil électrique

- **Ne forcez pas l'outil électrique. Utilisez l'outil électrique approprié à l'utilisation que vous envisagez.** Vous obtiendrez de meilleurs résultats et assurerez votre sécurité si vous utilisez cet outil au régime de puissance pour lequel il a été conçu.
- **N'utilisez pas l'outil électrique si l'interrupteur ne fonctionne pas.** Tout outil qui ne peut pas être contrôlé par l'interrupteur est dangereux et doit être réparé.
- **Débranchez la fiche de la prise ou retirez le bloc-piles de l'outil électrique avant d'effectuer des réglages, de changer d'accessoire ou de ranger l'outil.** Ces mesures de sécurité préventives réduisent les risques de mettre accidentellement l'outil électrique en marche.
- **Rangez les outils électriques inutilisés hors de la portée des enfants et ne laissez pas les personnes ne connaissant pas bien l'outil ou ces instructions utiliser l'outil.** Les outils électriques sont dangereux s'ils se retrouvent entre les mains d'utilisateurs qui ne savent pas s'en servir.

## CONSIGNES DE SÉCURITÉ

---

- **Entretenez les outils électriques. Vérifiez les pièces mobiles pour vous assurer qu'elles ne sont pas désalignées, enrayées, brisées ou dans un quelconque état qui pourrait nuire à leur fonctionnement. Si elles sont endommagées, faites-les réparer avant d'utiliser l'outil.** De nombreux accidents sont provoqués par des outils électriques mal entretenus.
- **Gardez vos outils tranchants affûtés et propres.** Des outils tranchants bien entretenus et dont les lames sont affûtées risquent moins de se bloquer et sont plus faciles à maîtriser.
- **Utilisez l'outil électrique, les accessoires, les embouts ou autres éléments conformément aux instructions, en tenant compte des conditions de travail et du travail à effectuer.** L'utilisation de l'outil électrique à des fins autres que celles pour lesquelles il a été conçu pourrait entraîner une situation dangereuse.

### Entretien

- **Demandez à un technicien qualifié qui utilise seulement des pièces de rechange identiques aux pièces d'origine d'effectuer l'entretien de votre outil électrique.** Vous vous assurez ainsi de respecter les consignes de sécurité de l'outil électrique.

### Règles de sécurité propres à la perceuse électrique

- **Tenez l'outil électrique par la poignée isolée lorsque l'outil tranchant pourrait entrer en contact avec des fils dissimulés ou avec son propre cordon.** En cas de contact avec un fil sous tension, les parties métalliques exposées de l'outil électrique peuvent donner un choc électrique à l'utilisateur.
- **Utilisez les poignées auxiliaires fournies avec cet appareil.** La perte de maîtrise de l'outil peut causer des blessures.
- Utilisez des serre-joints ou tout autre moyen pratique pour fixer la pièce sur une plateforme stable qui la supportera. Tenir la pièce dans sa main ou contre son corps crée une situation précaire et pourrait causer une perte de maîtrise.
- Inspectez régulièrement les cordons d'alimentation et s'ils sont endommagés, faites-les réparer par un technicien qualifié. Sachez toujours où se trouve le cordon d'alimentation. Suivez cette consigne afin de réduire les risques de choc électrique ou d'incendie.

## PRÉPARATION

---

Avant d'utiliser cette perceuse, familiarisez-vous avec toutes ses caractéristiques et fonctions ainsi qu'avec les mesures à suivre en matière de sécurité.

### AVERTISSEMENT

- Veillez à ne pas relâcher votre vigilance à mesure que vous prenez l'habitude de vous servir de la perceuse. Il suffit d'être négligent une fraction de seconde pour se blesser gravement. Avant d'utiliser un outil, familiarisez-vous avec toutes ses caractéristiques et fonctions ainsi qu'avec les mesures à suivre en matière de sécurité.
- Ne tentez pas de modifier cet outil ou de créer des accessoires qui ne sont pas recommandés pour cet outil. Toute modification est considérée comme un usage inapproprié et pourrait occasionner des risques allant jusqu'à des blessures graves.
- Ne branchez jamais la perceuse sur une source d'alimentation lorsque vous la nettoyez, en assemblez les pièces, effectuez des réglages, installez ou retirez les lames, ou simplement lorsque vous ne l'utilisez pas. Débrancher la perceuse préviendra toute mise en marche accidentelle qui pourrait causer de graves blessures.

## MODE D'EMPLOI

### 1. Interrupteur marche/arrêt

- Pour mettre la perceuse en marche, appuyez sur l'interrupteur marche/arrêt (E).
- Pour arrêter la perceuse, relâchez l'interrupteur.

**REMARQUE :** La vitesse de l'outil dépend de la pression exercée sur l'interrupteur. Si vous augmentez la pression, la vitesse augmente, et si vous la réduisez, la vitesse diminue.

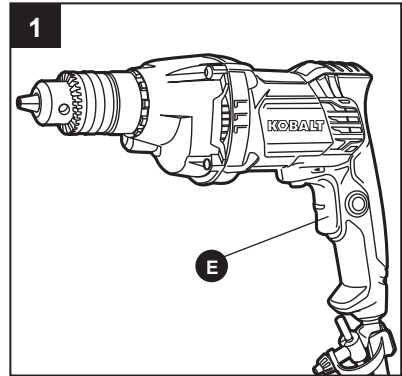

### 2. Bouton de verrouillage

Cette perceuse est munie d'un bouton de verrouillage (G) pratique pour les longues opérations de perçage ou de vissage en continu.

- Pour percer de façon continue, maintenez l'interrupteur marche/arrêt (E) enfoncé, puis appuyez sur le bouton de verrouillage. Relâchez l'interrupteur marche/arrêt.
- Appuyez sur l'interrupteur marche/arrêt pour libérer le bouton de verrouillage et arrêter de percer en continu.

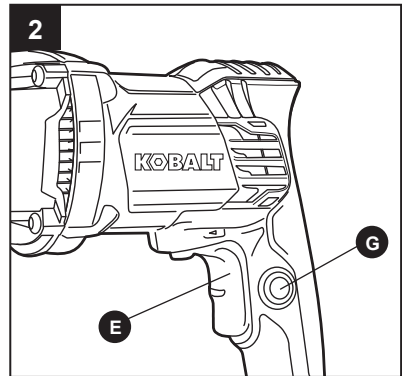

### 3. Sélecteur de sens de rotation

Le sens de rotation peut être modifié à l'aide d'un commutateur situé au-dessus de l'interrupteur marche/arrêt (E). En tenant la perceuse en position de fonctionnement habituelle, soit en la pointant dans la direction qui vous est opposée :

- Placez le sélecteur de sens de rotation (D) vers la gauche de l'outil pour une rotation vers la droite (serrage/vissage).
- Placez le sélecteur de sens de rotation vers la droite de l'outil pour une rotation vers la gauche (desserrage/dévisage).

**REMARQUE :** Pour éviter d'endommager l'engrenage, attendez toujours l'arrêt complet de la perceuse avant de modifier le sens de rotation.

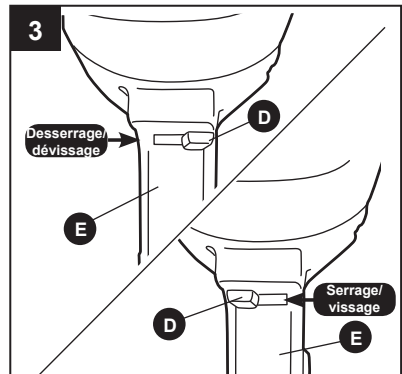

**REMARQUE :** La perceuse ne fonctionnera pas tant que le sélecteur de sens de rotation ne sera pas entièrement enclenché vers la gauche ou la droite.

## MODE D'EMPLOI

### 4. Poignée auxiliaire

Cette perceuse est dotée d'une poignée auxiliaire (J). Par souci de commodité, cette poignée peut être disposée de façon à être utilisée avec la main gauche ou avec la main droite. Elle peut pivoter sur 360°.

Pour positionner l'ensemble de la poignée auxiliaire :

- Desserrez le dispositif de serrage rapide de la poignée (K) en relevant le levier de blocage.
- Après avoir relevé le levier de blocage, tournez la poignée dans le sens contraire des aiguilles d'une montre pour desserrer l'ensemble.
- Placez la poignée auxiliaire dans la position de fonctionnement souhaitée sur le manchon (A).
- Abaissez le levier de blocage pour fixer la poignée auxiliaire.
- Serrez la poignée à la main en la tournant dans le sens des aiguilles d'une montre.

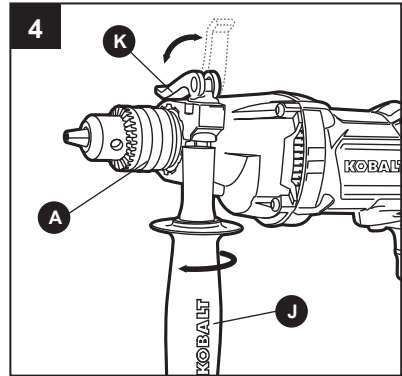

### **⚠** AVERTISSEMENT

- Pour des raisons de sécurité et de facilité d'utilisation, serrez fermement la poignée auxiliaire en la tournant dans le sens des aiguilles d'une montre après avoir abaissé le levier de blocage.

### 5. Voyant de mise sous tension

Le voyant de mise sous tension (H), situé à l'endroit où le cordon d'alimentation s'engage dans la poignée, émet toujours une lumière bleue lorsque la perceuse est branchée sur une source d'alimentation.

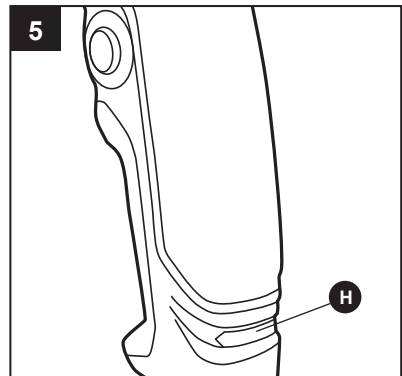

**6. Installation des forets (vendus séparément)**

- a. Débranchez la perceuse de la source d'alimentation.
- b. Verrouillez l'interrupteur en plaçant le sélecteur de sens de rotation (D) à la position centrale (arrêt).
- c. Ouvrez la mâchoire du mandrin (C) en tournant le manchon (A) dans le sens contraire des aiguilles d'une montre jusqu'à ce que l'ouverture soit légèrement plus grande que la tige du foret que vous voulez utiliser. Relevez légèrement l'avant de la perceuse afin d'empêcher le foret de tomber des mâchoires du mandrin (C).
- d. Insérez le foret dans le mandrin.
- e. Serrez le manchon à la main.
- f. Insérez la clé de mandrin (F) dans l'un des trois orifices prévus à cet effet (B) et serrez en tournant dans le sens des aiguilles d'une montre. Répétez cette opération avec les deux orifices restants.

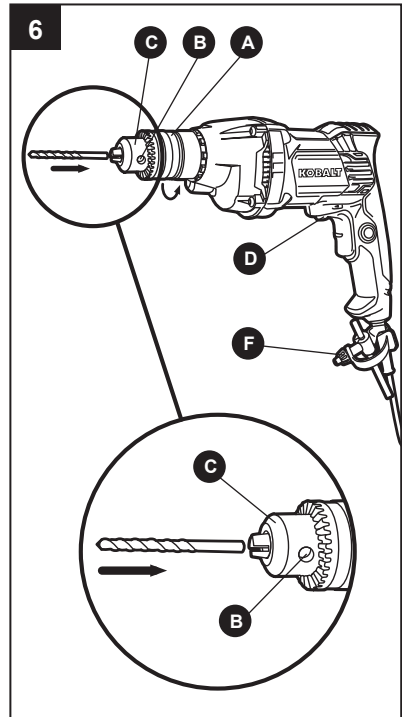

**⚠ AVERTISSEMENT**

- Il est important de serrer le mandrin à l'aide des trois orifices destinés à accueillir la clé, afin de prévenir les glissements.
- g. Retirez la clé de mandrin.

**⚠ AVERTISSEMENT**

- Insérez le foret bien droit dans la mâchoire du mandrin. Le fait d'utiliser la perceuse après avoir inséré le foret en angle dans la mâchoire et serré le mandrin pourrait provoquer l'éjection du foret et causer des blessures graves ou des dommages au mandrin.

**7. Retrait des forets**

- a. Débranchez la perceuse de la source d'alimentation.
- b. Verrouillez l'interrupteur marche/arrêt (E) en plaçant le sélecteur de sens de rotation (D) à la position centrale (arrêt).
- c. Insérez la clé de mandrin (F) dans l'un des trois orifices prévus à cet effet (B) et desserrez le mandrin (C) en tournant dans le sens contraire des aiguilles d'une montre.
- d. Desserrez le manchon (A) à la main.
- e. Retirez le foret.
- f. Retirez la clé de mandrin.

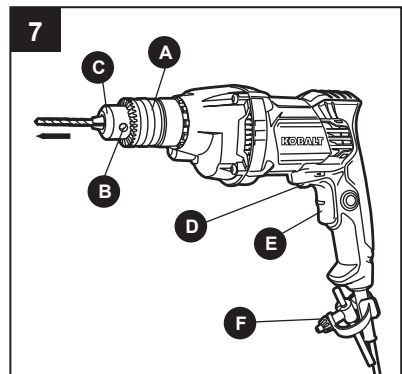



### 8. Perçage

- a. Fixez bien la pièce à percer dans un étau ou à l'aide de dispositifs de serrage de façon à l'empêcher de tourner avec la rotation du foret.
- b. Installez le bon foret.
- c. Vérifiez que le sélecteur de sens de rotation est sur le bon réglage (serrage).
- d. Tenez la perceuse fermement et placez le foret sur le point à percer.
- e. Appuyez sur l'interrupteur marche/arrêt pour mettre la perceuse en marche.
- f. Enfoncez le foret dans la pièce en exerçant une pression suffisante pour qu'il continue de couper. Ne forcez pas la perceuse et n'exercez pas une pression latérale qui pourrait allonger un trou. Laissez l'outil accomplir la tâche.
- g. Lorsque vous percez des surfaces dures et lisses, utilisez un pointeau pour marquer l'emplacement voulu du trou. Ainsi, le foret n'aura pas tendance à glisser et à se décentrer au démarrage.
- h. Lorsque vous percez du métal, appliquez une huile légère sur le foret pour empêcher la surchauffe. L'huile prolongera la durée de vie du foret en plus d'augmenter l'action de perçage.
- i. Si le foret se bloque dans la pièce ou si la perceuse cesse de fonctionner, arrêtez-la immédiatement. Changez le sens de rotation et appuyez doucement sur l'interrupteur marche/arrêt afin de retirer le foret de la pièce. Trouvez la cause du blocage et remédiez-y avant de vous remettre au travail.

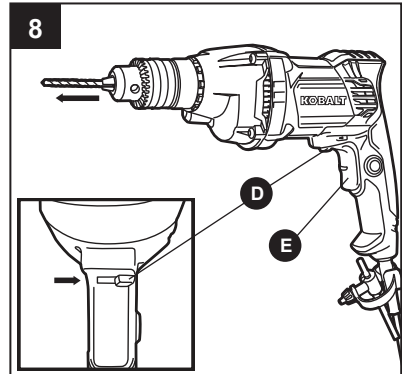

### 9. Perçage dans le bois

Pour un meilleur rendement lorsque vous percez du bois, utilisez des forets haute vitesse en acier ou des avant-clous.

- a. Commencez le perçage à vitesse très lente pour empêcher le foret de glisser à côté du point de départ.
- b. Augmentez la vitesse à mesure que le foret pénètre dans le matériau.
- c. Lorsque vous percez des trous débouchants, placez un bloc de bois derrière la pièce pour empêcher la formation d'éclats ou d'irrégularités autour du trou sur la face arrière de la pièce.

### 10. Perçage dans le métal

Pour un meilleur rendement lorsque vous percez du métal ou de l'acier, utilisez des forets haute vitesse en acier.

- a. Lorsque vous percez du métal, appliquez une huile légère sur le foret pour empêcher la surchauffe. L'huile prolongera la durée de vie du foret en plus d'augmenter l'action de perçage.
- b. Commencez le perçage à vitesse très lente pour empêcher le foret de glisser à côté du point de départ.
- c. Gardez une vitesse et une pression permettant de couper sans que le foret surchauffe. Une trop forte pression aura pour effet :

## MODE D'EMPLOI

- de surchauffer la perceuse;
- d'user les roulements;
- de plier ou de brûler les forets;
- de créer des trous décentrés ou de forme irrégulière.

## ENTRETIEN

**!** L'entretien ne doit être effectué que par un technicien qualifié.

### Nettoyage

Débranchez la scie de la source d'alimentation avant de la nettoyer ou d'effectuer tout entretien. Pour assurer un fonctionnement approprié et sécuritaire, gardez toujours l'outil et ses fentes de ventilation propres. Utilisez uniquement un linge doux et sec pour le nettoyage de votre perceuse. N'utilisez aucun détergent ni aucun alcool.

### Retrait du mandrin

- Débranchez la perceuse de la source d'alimentation.
- Ouvrez la mâchoire du mandrin (C) en tournant le manchon (A) dans le sens contraire des aiguilles d'une montre.
- Utilisez un tournevis cruciforme (non inclus) pour retirer la vis du mandrin en la tournant dans le sens des aiguilles d'une montre.
- Insérez une clé hexagonale de 5/16 po ou plus (non incluse) dans le mandrin, puis serrez solidement la mâchoire contre la clé hexagonale.
- Frappez d'un coup sec sur la clé hexagonale à l'aide d'un maillet (non inclus) afin de faire tourner le mandrin dans le sens contraire des aiguilles d'une montre. Le mandrin ainsi desserré sera plus facile à retirer.

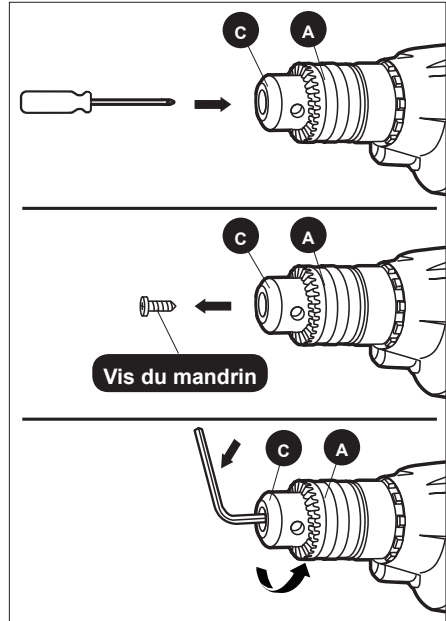

**REMARQUE :** La vis du mandrin a un filetage renversé. Fixez un nouveau mandrin sur l'axe et serrez la vis du mandrin.

## DÉPANNAGE

---



### AVERTISSEMENT

- Mettez l'interrupteur à la position « OFF » (arrêt) et débranchez la perceuse de la source d'alimentation avant d'effectuer toute tâche de dépannage.

Si vous avez des questions, veuillez communiquer avec notre service à la clientèle au 1 888 3KOBALT, entre 8 h et 20 h (HNE), du lundi au vendredi.

PROBLÈME	CAUSE POSSIBLE	MESURE CORRECTIVE
Le moteur ne démarre pas.	L'appareil n'est pas branché sur une source d'alimentation.	Branchez l'outil sur une source d'alimentation.
Il est impossible d'installer le foret.	1. Le manchon n'est pas desserré.	1. Relâchez le manchon.
	2. Le foret n'entre pas dans la mâchoire du mandrin.	2. Utilisez le foret approprié.
Le moteur surchauffe.	Assurez-vous que les événements de refroidissement sont exempts de poussière et ne sont pas bouchés.	Nettoyez et dégagez les événements. Ne couvrez pas les événements avec votre main pendant l'utilisation.

## GARANTIE

---

Le fabricant offre à l'acheteur initial de cette perceuse une garantie de cinq (5) ans à partir de la date d'achat, selon les modalités décrites par la présente.

Cette perceuse est garantie contre les défauts de matériaux et de fabrication.

Si vous croyez que la perceuse est défectueuse pendant la période de garantie, retournez-la simplement, accompagnée d'une preuve d'achat, là où vous l'avez achetée pour obtenir un remplacement ou un remboursement. Vous pouvez également composer le 1 888 3KOBALT (1 888 356-2258) pour effectuer une réclamation au titre de la garantie.

Cette garantie sera annulée si les défauts de matériaux ou de fabrication, ou les dommages résultent de réparations ou de modifications non autorisées, de l'utilisation de pièces non conformes, de l'usure normale, d'un usage abusif (notamment une surcharge de l'outil), d'un entretien inadéquat, d'une négligence, d'un accident, d'une utilisation après une défaillance partielle ou de l'utilisation d'accessoires inappropriés.

Cette garantie ne couvre pas les accessoires.

Cette garantie vous confère des droits précis. Il est possible que vous disposiez également d'autres droits, qui varient d'un État ou d'une province à l'autre.



# KOBALT™

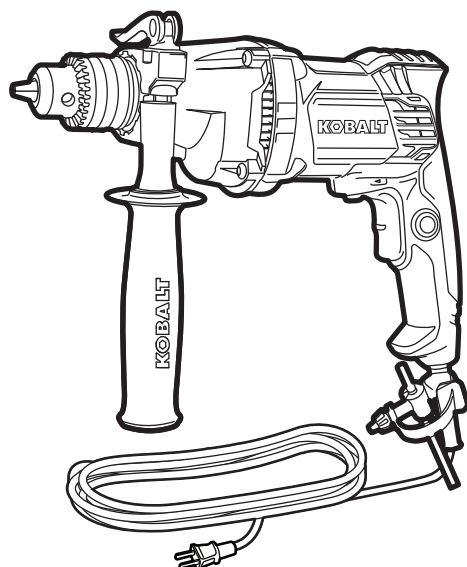

ARTÍCULO #0617602

## TALADRO CON CABLE DE 9 AMPERIOS

MODELO #K09D-03 / K09D-06A

---

ADJUNTE SU RECIBO AQUÍ

Número de serie \_\_\_\_\_ Fecha de compra \_\_\_\_\_



**¿Preguntas, problemas, piezas faltantes?** Antes de volver a la tienda, llame a nuestro Departamento de Servicio al Cliente al 1-888-3KOBALT (1-888-356-2258), de lunes a viernes de 8 a.m. a 8 p.m., hora estándar del Este.

## ÍNDICE

---

Especificaciones del producto.....	30
Contenido del paquete.....	31
Información de seguridad.....	32
Preparación.....	35
Instrucciones de funcionamiento.....	36
Cuidado y mantenimiento.....	41
Solución de problemas.....	42
Garantía.....	42

## ESPECIFICACIONES DEL PRODUCTO

---

COMPONENTE	ESPECIFICACIONES
Motor	120V~60Hz, 9A
Interruptor	VSR (Velocidad variable reversible)
Velocidad sin carga	0 a 850 RPM
Capacidad del portabrocas	1,27 cm
Largo del cable	2,44m

## CONTENIDO DEL PAQUETE

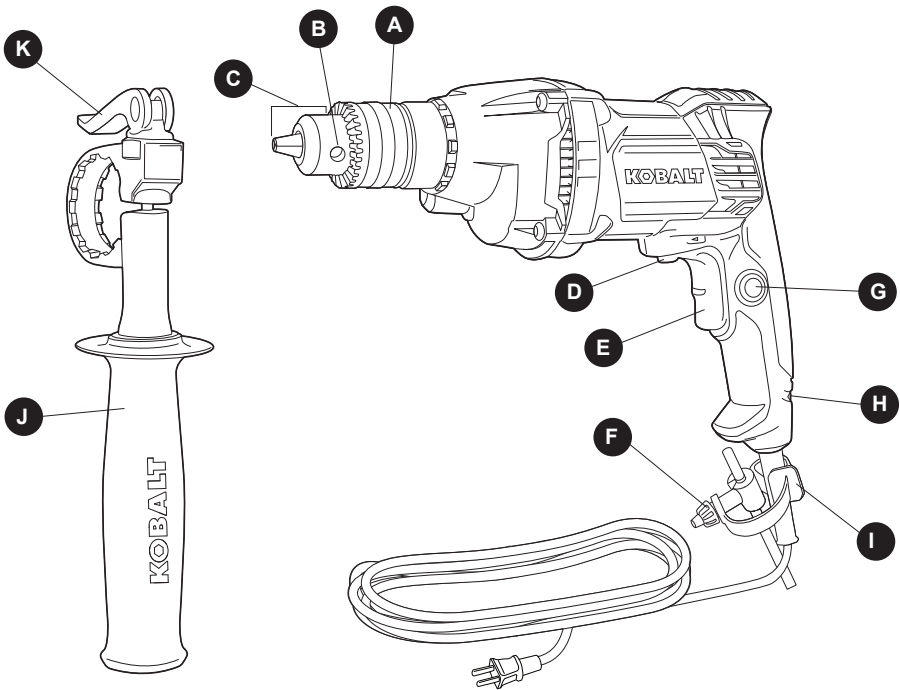

PIEZA	DESCRIPCIÓN
A	Manguito
B	Orificio para la llave del portabrocas
C	Portabrocas
D	Selector de dirección de rotación
E	Interruptor de gatillo
F	Llave del portabrocas

PIEZA	DESCRIPCIÓN
G	Botón de bloqueo
H	Luz indicadora de cable con corriente
I	Correa de la llave del portabrocas
J	Mango auxiliar
K	Abrazadera rápida del mango auxiliar

## INFORMACIÓN DE SEGURIDAD

---

Lea y comprenda completamente este manual antes de intentar ensamblar u operar este producto. Si tiene preguntas relacionadas con el producto, llame al Departamento de Servicio al Cliente al 1-888-3KOBALT, de lunes a viernes de 8 a.m. a 8 p.m., hora estándar del Este.

### ADVERTENCIA

- Lea todas las advertencias de seguridad y todas las instrucciones. No seguir todas las advertencias e instrucciones podría provocar descargas eléctricas, incendios o lesiones graves. Guarde todas las advertencias e instrucciones para referencia futura.
- La operación de cualquier herramienta eléctrica puede arrojar objetos extraños a sus ojos y, de esta manera, causar graves daños oculares. Use siempre gafas de seguridad con protecciones laterales y, cuando sea necesario, use una máscara que cubra todo el rostro antes de comenzar a operar una herramienta eléctrica. Recomendamos usar una máscara de seguridad de visión amplia sobre los lentes o gafas de seguridad con protecciones estándar. Siempre use lentes de protección que cumplan con la norma ANSI Z87.1.
- Parte del polvo producido por el lijado, serruchado, trituración y taladrado eléctrico y otras actividades de construcción contiene sustancias químicas reconocidas por el estado de California como causantes de cáncer, defectos congénitos u otros daños en el aparato reproductivo. Algunos ejemplos de estos químicos son:
  - Plomo de pinturas a base de plomo
  - Sílice cristalina de ladrillos, cemento y otros productos de mampostería
  - Arsénico y cromo de madera tratada con químicos
- El riesgo que corre debido a la exposición a estos químicos varía dependiendo de la frecuencia con que realiza este tipo de trabajo. Para disminuir su exposición a estas sustancias químicas:
  - Trabaje en un área bien ventilada.
  - Trabaje con un equipo de seguridad aprobado, como mascarillas antipolvo especialmente diseñadas para filtrar partículas microscópicas.
  - Evite estar en contacto prolongado con el polvo producido por el lijado, serruchado, trituración y taladrado eléctricos y otras actividades de construcción. Use ropa protectora y lave todas las áreas expuestas del cuerpo con agua y jabón. Si permite que el polvo llegue a su boca o a sus ojos, o que repose sobre la piel, puede fomentar la absorción de químicos dañinos.

### Conozca la herramienta

Para operar esta herramienta, lea cuidadosamente este manual y las etiquetas fijadas al taladro antes de usarlo. Guarde este manual para referencia futura.

### Advertencias de seguridad general para herramientas eléctricas

#### ADVERTENCIA

- Lea todas las advertencias de seguridad y todas las instrucciones. No seguir todas las advertencias e instrucciones podría resultar en descargas eléctricas, incendio y/o lesiones graves.





### Guarde todas las advertencias e instrucciones para referencia futura

El término “herramienta eléctrica” que aparece en las advertencias se refiere a la herramienta eléctrica que se conecta a la línea principal (con cable) o a la herramienta eléctrica que funciona con batería (inalámbrica).



### Lea Todas Las Instrucciones

Algunos de los siguientes símbolos pueden aparecer en esta herramienta. Obsérvelos y aprenda su significado. La interpretación correcta de estos símbolos le permitirá utilizar la herramienta de manera eficaz y segura.

SÍMBOLO	DEFINICIÓN	SÍMBOLO	DEFINICIÓN
V	Voltios		Corriente continua
A	Amperios	$n_0$	Velocidad sin carga
Hz	Hertz		De clase II para construcción
W	Vatios	/min	Revoluciones o pasadas por minuto
	Peligro, advertencia o precaución. Significa ¡atención! Su seguridad está comprometida.		Corriente alterna

**IMPORTANTE:** Sólo un técnico calificado puede reparar esta herramienta.

### Seguridad en el área de trabajo

- **Mantenga el área de trabajo limpia y bien iluminada.** Los bancos desordenados y las áreas oscuras aumentan las posibilidades de accidentes.
- **No utilice herramientas eléctricas en entornos en los que exista riesgo de explosión, como por ejemplo en presencia de líquidos, gases o polvo inflamables.** Las herramientas eléctricas producen chispas que podrían encender el polvo o humo.
- **Mantenga a los niños y transeúntes alejados durante la operación de una herramienta eléctrica.** Las distracciones pueden hacerle perder el control.

### Seguridad eléctrica

- **Los enchufes de las herramientas eléctricas deben encajar en el tomacorriente. Nunca modifique el enchufe de ninguna manera. No utilice ningún enchufe adaptador con herramientas eléctricas con puesta a tierra.** Los enchufes sin modificaciones y que encajan en los tomacorrientes reducen el riesgo de descarga eléctrica.
- **Evite el contacto del cuerpo con superficies con puesta a tierra, como tuberías, radiadores, extractores o refrigeradores.** Existe un mayor riesgo de descarga eléctrica si su cuerpo tiene puesta a tierra.
- **No exponga las herramientas eléctricas a la lluvia o a condiciones de humedad.** Si ingresa agua en una herramienta eléctrica, aumentará el riesgo de descarga eléctrica.
- **No maltrate el cable. Nunca use el cable para transportar, jalar o desenchufar la herramienta eléctrica. Mantenga el cable alejado del calor, el aceite, los bordes filosos o las piezas en movimiento.** Los cables dañados o enredados aumentan el riesgo de descarga eléctrica.
- **Cuando utilice una herramienta eléctrica en exteriores, use una extensión eléctrica adecuada para uso en exteriores.** El uso de un cable adecuado para uso en exteriores reduce el riesgo de descarga eléctrica.

## INFORMACIÓN DE SEGURIDAD

---

- Si debe utilizar una herramienta eléctrica en un área húmeda, use un suministro protegido con un interruptor de circuito de falla de puesta a tierra (GFCI, por sus siglas en inglés). El uso de un GFCI disminuye el riesgo de descarga eléctrica.

### Seguridad personal

- **Manténgase alerta, preste atención a lo que hace y utilice el sentido común cuando utilice una herramienta eléctrica. No utilice una herramienta eléctrica si está cansado o bajo los efectos de drogas, alcohol o medicamentos.** Un momento de desatención mientras opera herramientas eléctricas puede provocar lesiones personales graves.
- **Use un equipo de protección personal. Use siempre lentes de protección.** Los equipos de protección, como mascarillas antipolvo, zapatos de seguridad antideslizantes, cascos protectores o protección auditiva, utilizados para condiciones adecuadas, disminuyen las lesiones personales.
- **Evite un arranque accidental. Asegúrese de que el interruptor esté en la posición OFF (apagado) antes de enchufar la herramienta a una fuente de alimentación o batería, levantarla o transportarla.** Transportar herramientas eléctricas con el dedo en el interruptor o enchufar herramientas eléctricas que tienen el interruptor en la posición ON (encendido) aumenta las posibilidades de accidentes.
- **Retire todas las llaves de ajuste o llaves inglesas antes de encender la herramienta eléctrica.** Si se deja una llave inglesa o una llave conectada a una pieza giratoria de la herramienta eléctrica, se pueden producir lesiones personales.
- **No se extienda demasiado. Mantenga un apoyo de pies y un equilibrio adecuados en todo momento.** Esto permite un mejor control de la herramienta eléctrica en situaciones inesperadas.
- **Use ropa adecuada. No use ropa holgada o joyas. Mantenga el cabello, ropa y guantes lejos de las piezas en movimiento.** La ropa suelta, las joyas o el cabello largo pueden quedar atrapados en las piezas giratorias.
- **Si se proporcionan dispositivos para la conexión de equipos de extracción y recolección de polvo, asegúrese de que se conecten y se usen debidamente.** El uso de estos dispositivos puede disminuir los peligros relacionados con el polvo.

### Uso y cuidado de las herramientas eléctricas

- **No fuerce la herramienta eléctrica. Utilice la herramienta eléctrica adecuada para su aplicación.** La herramienta eléctrica adecuada realizará un trabajo más seguro y de mejor calidad a la velocidad para la que fue diseñada.
- **No utilice la herramienta eléctrica si el interruptor no la enciende o apaga.** Cualquier herramienta eléctrica que no pueda controlarse con el interruptor es peligrosa y debe repararse.
- **Desconecte el enchufe de la fuente de alimentación o la batería de la herramienta eléctrica antes de realizar cualquier ajuste, cambiar accesorios o almacenar herramientas eléctricas.** Este tipo de medidas de seguridad preventivas reduce el riesgo de arranques accidentales de la herramienta eléctrica.
- **Almacene las herramientas eléctricas que no estén en uso fuera del alcance de los niños y no permita que personas no familiarizadas con la herramienta o estas instrucciones la operen.** Las herramientas eléctricas son peligrosas en manos de usuarios sin capacitación.
- **Realice mantenimiento a las herramientas eléctricas. Revise si hay desalineación o agarramiento de piezas móviles o si están rotas, así como cualquier otra condición que pueda afectar la operación de la herramienta eléctrica. Si se daña, haga reparar la herramienta eléctrica antes de usarla.** Muchos accidentes son producto del mal mantenimiento de las herramientas eléctricas.

## INFORMACIÓN DE SEGURIDAD

---

- **Mantenga las herramientas de corte afiladas y limpias.** Las herramientas de corte que se mantienen adecuadamente, con sus bordes de corte afilados, tienen un riesgo menor de trabarse y son más fáciles de controlar.
- **Use la herramienta eléctrica, los accesorios, las brocas, etc., de acuerdo con estas instrucciones, considerando las condiciones de trabajo y el trabajo que desea realizar.** El uso de la herramienta eléctrica en operaciones distintas para las que fue diseñada podría crear una situación de peligro.

### Reparación

- **Permita que sólo una persona capacitada repare la herramienta eléctrica, utilizando sólo piezas de repuesto idénticas.** Esto mantendrá la seguridad de la herramienta eléctrica.

### Normas específicas de seguridad para el taladro eléctrico

- **Sostenga la herramienta eléctrica por las superficies de agarre aisladas cuando realice una operación en la que la herramienta de corte pueda entrar en contacto con cableado oculto o con su propio cable.** Es posible que el contacto con un cable "energizado" también "energice" las piezas de metal de la herramienta eléctrica, lo que podría provocar una descarga eléctrica al operador.
- **Use los mangos auxiliares que se suministran con la herramienta.** La pérdida de control puede causar lesiones personales graves.
- Utilice abrazaderas u otro método práctico para asegurar y sostener la pieza de trabajo en una plataforma estable. Sostener la pieza de trabajo con una sola mano o apoyada en el cuerpo es inestable y puede causar la pérdida del control.
- Inspeccione los cables de la herramienta periódicamente y, si están dañados, permita que una persona calificada los repare. Preste atención constantemente a la ubicación del cable. Al seguir esta norma se disminuirá el riesgo de descargas eléctricas o incendios.

## PREPARACIÓN

---

Antes de intentar usar el taladro, familiarícese con todas sus características de operación y requisitos de seguridad.

### ADVERTENCIA

- No permita que la familiaridad con el taladro lo vuelva descuidado. Recuerde que un momento de descuido es suficiente para causar lesiones graves. Antes de intentar utilizar cualquier herramienta, asegúrese de familiarizarse con todas las funciones de operación e instrucciones de seguridad.
- No intente modificar esta herramienta ni crear accesorios que no sean los recomendados para esta. Cualquier alteración o modificación es considerada mal uso y podría causar una condición peligrosa que podría provocar lesiones personales graves.
- Nunca conecte el taladro a la fuente de alimentación cuando esté ensamblando las piezas, realizando ajustes, instalando o retirando las brocas, cuando lo esté limpiando, o cuando no esté en uso. Si no desconecta el taladro se puede producir un arranque accidental, lo que podría causar graves lesiones personales.

## INSTRUCCIONES DE FUNCIONAMIENTO

### 1. Interruptor de gatillo

- Para ENCENDER el taladro, presione el interruptor de gatillo (E).
- Para APAGAR el taladro, suelte el interruptor de gatillo.

**NOTA:** El interruptor de gatillo proporciona mayor velocidad con mayor presión en el gatillo y menor velocidad con menor presión en el gatillo.

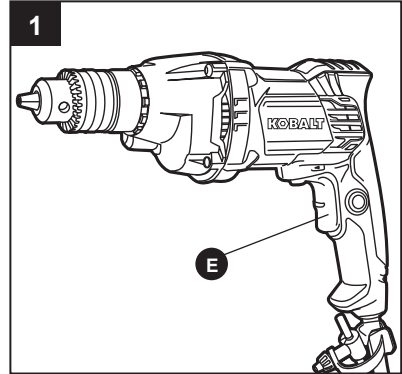

### 2. Botón de bloqueo

Este taladro está equipado con un botón de bloqueo (G), el que es conveniente para un taladrado/atornillado continuo por un periodo extendido.

- Para taladrar continuamente, presione el interruptor de gatillo (E) y luego presione el botón de bloqueo. Suelte el interruptor de gatillo.
- Para desbloquear el botón de bloqueo y detener el taladrado continuo, presione interruptor de gatillo.

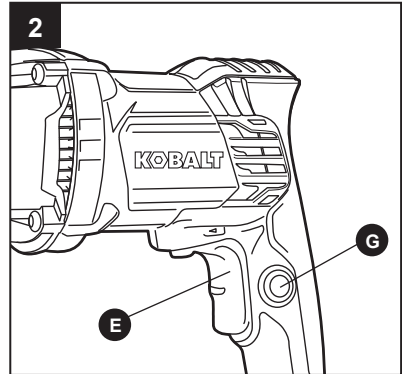

### 3. Selector de dirección de rotación

La dirección de rotación de la broca es reversible y se controla mediante el selector ubicado sobre el interruptor de gatillo (E). Sosteniendo el taladro en la posición de operación normal y apuntando en dirección opuesta a usted:

- Coloque el selector de dirección de rotación (D) a la izquierda de la herramienta para que gire hacia delante.
- Coloque el selector de dirección de rotación a la derecha de la herramienta para que gire en reversa.

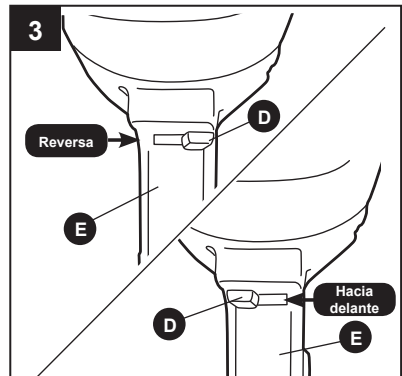

**NOTA:** Para evitar el daño en las velocidades, siempre deje que el taladro se detenga completamente antes de cambiar la dirección de rotación.

**NOTA:** El taladro no funcionará a menos que el selector de dirección de rotación esté completamente fijado a la izquierda o la derecha.

## INSTRUCCIONES DE FUNCIONAMIENTO

### 4. Mango auxiliar

Este taladro está equipado con un mango auxiliar (J). Para una operación más fácil, usted puede usar el mango con la mano izquierda o derecha. El mango se puede girar en 360°.

Para ajustar el ensamble del mango auxiliar:

- Suelte la abrazadera rápida del mango auxiliar (K) levantando la palanca de la abrazadera.
- Con la palanca de la abrazadera abierta, gire el mango en dirección contraria a las manecillas del reloj para soltar el ensamble.
- Fije el mango auxiliar sobre el manguito (A) en la posición de funcionamiento deseada.
- Presione la palanca de la abrazadera rápida del mango auxiliar para bloquear el mango auxiliar.
- Apriete a mano el mango girándolo en dirección de las manecillas del reloj.

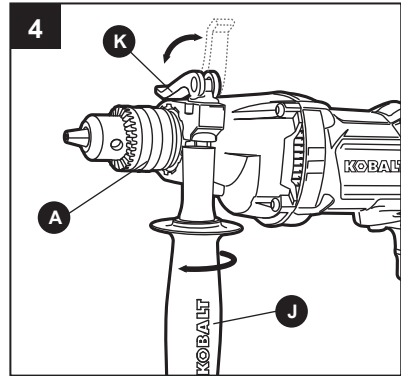

### **!** ADVERTENCIA

- Por su seguridad y para una operación más fácil, apriete bien el mango auxiliar girándolo en dirección de las manecillas del reloj después de presionar la palanca de la abrazadera rápida hacia abajo.

### 5. Luz indicadora de cable con corriente

La luz indicadora de cable con corriente (H) es una luz azul ubicada en el mango, en el lugar donde el cable eléctrico ingresa al mango. Esta luz permanece encendida cuando el taladro está enchufado a la fuente de alimentación.

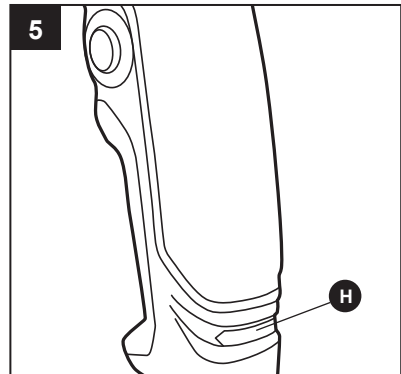

## INSTRUCCIONES DE FUNCIONAMIENTO

### 6. Instalación de brocas (se venden por separado)

- Desenchufe el taladro de la fuente de alimentación.
- Bloquee el interruptor de gatillo, colocando el selector de dirección de rotación (D) en la posición de apagado (central).
- Abra las mordazas del portabrocas (C), girando el manguito (A) en dirección contraria a las manecillas del reloj hasta que la abertura sea un poco más grande que la broca que va a usar. Eleve un poco la parte frontal del taladro para evitar que la broca se caiga de las mordazas del portabrocas (C).
- Inserte la broca para taladro en el portabrocas.
- Apriete el manguito a mano.
- Coloque la llave del portabrocas (F) en uno de los tres orificios para la llave del portabrocas (B) y apriete en dirección de las manecillas del reloj. Repita este pasos con los orificios para la llave del portabrocas restantes.

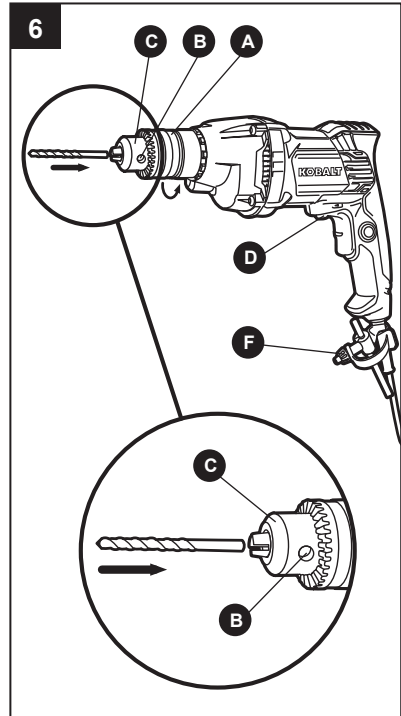

### **!** ADVERTENCIA

- Es importante apretar el portabrocas con los tres orificios para la llave para evitar el deslizamiento.
- g. Retire la llave del portabrocas.

### **!** ADVERTENCIA

- Inserte la broca para taladro en posición recta en las mordazas del portabrocas. Si inserta la broca para taladro en las mordazas del portabrocas en ángulo y luego aprieta el portabrocas y usa el taladro, podría hacer que la broca salga disparada del taladro, lo que puede producir lesiones personales graves o daños al portabrocas.

## INSTRUCCIONES DE FUNCIONAMIENTO

### 7. Retiro de las brocas

- Desenchufe el taladro de la fuente de alimentación.
- Bloquee el interruptor de gatillo (E), colocando el selector de dirección de rotación (D) en la posición de apagado (central).
- Coloque la llave del portabrocas (F) en uno de los tres orificios para la llave del portabrocas (B) y suelte el portabrocas (C) girándolo en dirección contraria a las manecillas del reloj.
- Afloje el manguito (A) a mano.
- Retire la broca para taladro.
- Retire la llave del portabrocas.

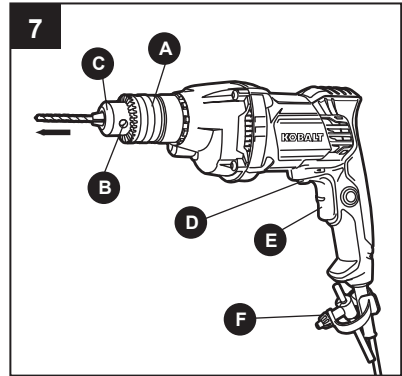

### 8. Perforación

- Asegure el material que va a perforar en una prensa de tornillo o con abrazaderas para evitar que gire cuando la broca para taladro esté girando.
- Instale la broca correcta.
- Verifique que el selector de dirección de rotación (D) esté en la configuración correcta (hacia delante).
- Sostenga el taladro firmemente y coloque la broca en el punto que va a perforar.
- Presione el interruptor de gatillo (E) para arrancar el taladro.
- Mueva la broca para taladro en la pieza de trabajo, aplicando la presión suficiente para mantener la acción de la broca. No fuerce el taladro ni aplique presión lateral para ampliar un orificio. Permita que la herramienta haga el trabajo.
- Cuando perforo superficies duras y suaves, use un perforador central para marcar la ubicación deseada del orificio. Esto evitará que la broca para taladro se mueva a medida que hace el orificio.
- Cuando perforo metales, unte aceite ligero en la broca para taladro para evitar que se sobrecaliente. El aceite prolongará la vida útil de la broca y aumentará la acción de perforación.
- Si la broca se atasca en la pieza de trabajo o si se detiene, detenga el funcionamiento de la herramienta inmediatamente. Coloque la dirección de rotación en reversa y apriete levemente el interruptor de gatillo para retirar la broca de la pieza de trabajo. Investigue y corrija la causa del atasco antes de continuar con el trabajo.

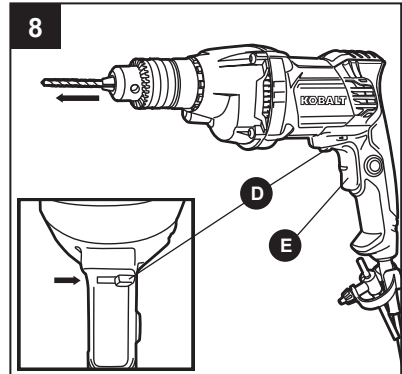

### 9. Para perforar en madera

Para obtener un máximo rendimiento, use brocas de acero de alta velocidad o de tres puntas para perforar madera.

- Comience perforando a una velocidad muy baja para evitar que la broca se deslice del punto de inicio.
- Aumente la velocidad a medida que la broca para taladro ingresa en el material.

## **INSTRUCCIONES DE FUNCIONAMIENTO**

---

- c. Cuando perforo orificios en toda la pieza de trabajo, coloque un bloque de madera detrás de la pieza de trabajo para evitar que se formen bordes irregulares o astillados en la parte posterior de los orificios.

### **10. Para perforar en metal**

Para obtener un máximo rendimiento, use brocas de acero de alta velocidad para perforar metal o acero.

- a. Cuando perforo metales, unte aceite ligero en la broca para taladro para evitar que se sobrecaliente. El aceite prolongará la vida útil de la broca y aumentará la acción de perforación.
- b. Comience perforando a una velocidad muy baja para evitar que la broca se deslice del punto de inicio.
- c. Mantenga una velocidad y presión que permitan cortar sin sobrecalentar la broca. Aplicar demasiada presión podría:
  - Sobrecalentar el taladro
  - Desgastar los rodamientos
  - Doblar o quemar las brocas
  - Producir orificios descentrados o irregulares



## CUIDADO Y MANTENIMIENTO

**!** Todos los mantenimientos deben ser realizados sólo por una persona calificada.

### Limpeza

Antes de limpiar o realizar cualquier mantenimiento, desconecte la herramienta de la fuente de alimentación. Para un uso seguro y adecuado, siempre mantenga limpias la herramienta y sus ranuras de ventilación. Use sólo un paño suave y seco para limpiar el taladro. Nunca use ningún detergente o alcohol.

### Para retirar el portabrocas

- Desenchufe el taladro de la fuente de alimentación.
- Abra las mordazas del portabrocas (C) girando el manguito (A) en dirección contraria a las manecillas del reloj.
- Use un destornillador Phillips (no se incluye) para retirar el tornillo del portabrocas girándolo en dirección de las manecillas del reloj.
- Introduzca una llave hexagonal de 5/16 pulg o más (no se incluye) en el portabrocas y apriete bien las mordazas del portabrocas alrededor de la llave hexagonal.
- Golpee fuertemente la llave hexagonal con un mazo (no se incluye) en dirección contraria a las manecillas del reloj. Esto aflojará el portabrocas para retirarlo de forma más fácil.

**NOTA:** El tornillo del portabrocas tiene roscas hacia la izquierda. Fije un portabrocas nuevo al eje y apriete el tornillo del portabrocas.

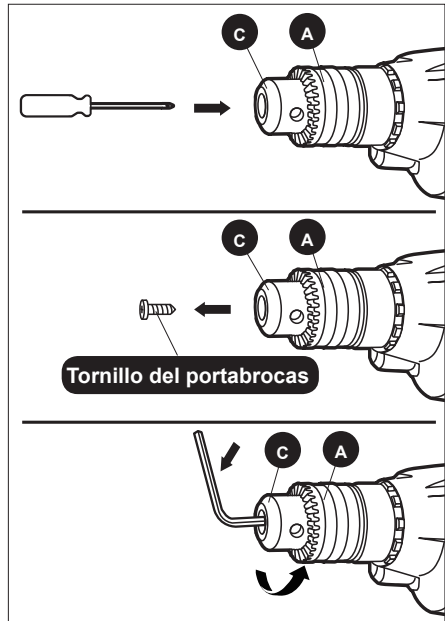

## SOLUCIÓN DE PROBLEMAS

---



### ADVERTENCIA

- Coloque el interruptor en la posición OFF (apagado) y desenchufe el taladro de la fuente de alimentación antes de realizar procedimientos de solución de problemas.

Si tiene preguntas relacionadas con el producto, llame al Departamento de Servicio al Cliente al 1-888-3KOBALT, de lunes a viernes de 8 a.m. a 8 p.m., hora estándar del Este.

PROBLEMA	CAUSA POSIBLE	ACCIÓN CORRECTIVA
El motor no arranca.	La herramienta no está conectada a la fuente de alimentación.	Conecte la herramienta a una fuente de alimentación.
No se puede instalar la broca.	1. No ha aflojado el manguito.	1. Afloje el manguito.
	2. La broca no encaja en las mordazas del portabrocas.	2. Use la broca apropiada.
El motor está demasiado caliente.	Asegúrese de que las ventilas de enfriamiento estén libres de polvo y obstáculos.	Limpie las ventilas. No cubra las ventilas con la mano durante el funcionamiento.

## GARANTÍA

---

Este taladro está garantizado para el comprador original desde la fecha de compra original durante cinco (5) años y está sujeto a la cobertura de garantía que se describe en el presente.

Este taladro tiene una garantía para el usuario original contra defectos en los materiales y la mano de obra.

Si cree que el taladro presenta defectos en cualquier momento durante el período de garantía especificado, simplemente devuélvalo, junto con un comprobante de compra, al lugar donde lo compró para obtener un reemplazo o reembolso gratuito, o llame al 1-888-3KOBALT (1-888-356-2258) para obtener el servicio de garantía.

Esta garantía es nula si: Los defectos en los materiales o la mano de obra o los daños han sido causados por reparaciones o modificaciones hechas o que se hayan intentado hacer por parte de terceros o el uso no autorizado de piezas incompatibles, el daño es debido al desgaste normal, el daño es debido al abuso (lo que incluye la sobrecarga de la herramienta por encima de su capacidad), mantenimiento inadecuado, negligencia o accidente, o el daño es debido al uso de la herramienta después de una falla parcial, el uso con accesorios inadecuados o reparaciones o alteraciones no autorizadas.

Esta garantía no incluye los accesorios.

Esta garantía le otorga derechos legales específicos, pero podría tener también otros derechos que varían según el estado.

Impreso en China



